

KJR-120G

VEZETÉKES TÁVVEZÉRLŐ





- Az útmutató részletesen ismerteti a biztonsági szabályokat, amelyekre ügyelni kell a készülék használata folyamán.
- A vezetékes távvezérlő helyes működése érdekében kérjük, hogy még a készülék használata előtt olvassa el figyelmesen az útmutatót.
- Későbbi használat esetére őrizze az útmutatót egy könnyen elérhető helyen.

TARTALOM

1. BIZTONSÁGI ELŐÍRÁSOK.....	4
2. TELEPÍTÉSI TARTOZÉKOK	5
3. A TELEPÍTÉS MÓDJA.....	6
4. MŰSZAKI ADATOK	9
5. A TÁVVEZÉRLŐ RÉSZEI ÉS FUKCIÓI	10
6. ÁBRÁZOLÁSOK A TÁVVEZÉRLŐ KIJELZŐJÉN.....	11
7. A KÁBELES TÁVVEZÉRLŐ GOMBJAI	12
8. HASZNÁLAT ELŐTT.....	13
9. HASZNÁLAT.....	13
10. IDŐZÍTŐ FUNKCIÓK	17
11. EGYHETES IDŐZÍTŐ.....	19
12. HIBAJELENTÉSEK	23
13. MŰSZAKI INDIKÁTOROK ÉS KÖVETELMÉNYEK.....	23

1. BIZTONSÁGI ELŐÍRÁSOK

- Olvassa el figyelmesen a biztonsági szabályokat a készülék telepítése előtt.
- A következő sorokban ismertetjük a fontos biztonsági szabályokat, amelyeket be kell tartani.

 VIGYÁZAT	Arra figyelmeztet, hogy a készülék helytelen használata súlyos, vagy halálos sérüléseket is okozhat.
 FIGYELEM	Arra figyelmeztet, hogy a helytelen használat személyi sérüléseket vagy anyagi károkat okozhat.



VIGYÁZAT

Kérjük, hogy a készülék telepítését bízva az eladóra vagy szakemberekre.

A szakszerűtlen telepítés esetén fennáll a hibás szerelés, elektromos áramütés, vagy tűz veszélye.

Tartsa be az útmutatóban ismertetett utasításokat.

A helytelen telepítés esetén fennáll az áramütés, vagy a tűz veszélye.

Az újratelepítést csak szakemberek végezhetik.

Ne szerelje szét a készüléket.

A véletlenszerű szétszerelés következménye a készülék rendellenes működése, túlhevülése vagy tűz keletkezése is lehet.



MEGJEGYZÉS

- ① Ne telepítse a készüléket olyan helyen, ahol a levegőben nagyobb mennyiségben gyúlékony gázok lehetnek. Fennáll a tűz veszélye, amennyiben túl magas a gyúlékony gázok koncentrációja a vezetékes távvezérlő körül.
 - ② Ne érje nedves kézzel a készülékhez, és ügyeljen arra, hogy ne kerüljön víz a vezetékes távvezérlőbe. Ellenkező esetben fennáll az áramütés veszélye.
 - ③ A kábeles csatlakoztatás paraméterei meg kell, hogy feleljenek a készülék áramkörének. Ellenkező esetben elektromos zárlat jöhet létre, amely tüzet okozhat.
 - ④ Az elektromos csatlakoztatásnál az előírt kábeleket kell használni. A csatlakozásra nem szabad nagy külső erőt kifejteni, különben a kábel megsérülhet, túlhevülhet, ami tüzet okozhat.
-

2. TELEPÍTÉSI TARTOZÉKOK

A telepítés helyének kiválasztása

Ne telepítse olyan helyen a készüléket, ahol olaj, illóanyagok vagy kénes gázok hatásának lehet kitéve, mert az ilyenek a termék deformálását, és ezáltal a rendszer hibás működését okozhatják.

A telepítés előtt

1. Kérjük, ellenőrizze, hogy az alábbi tartozékok a csomagban vannak-e.

Sz.	Név	Darab	Megjegyzés
1	Vezetékes vezérlő	1	-----
2	Telepítési és használati útmutató	1	-----
3	Csavarok	3	M4x20 (oldalfalra való telepítéshez)
4	Tiplik	3	Oldalfalra való telepítéshez
5	Csavarok	2	M4x25 (Szerelés a kapcsolódobozba)
6	Csavaros műanyag rudak	2	Rögzítés a kapcsolódobozhoz
7	Elem	1	
8	Összekötő drótok	1	Opcionális

2. Készítse elő az alábbi telepítési tartozékokat.

Sz.	Név	Darab (a falba építve)	Paraméterek (információs jellegű)	Megjegyzés
1	Kapcsolódoboz	1	-----	-----
2	Kábelcsatorna (szigetelő hüvely és húzócsavar)	1	-----	-----

Szabályok a vezetékes távvezérlő telepítésénél

1. Az útmutató ismerteti a vezetékes távvezérlő telepítésének módját. Kérjük, hogy tanulmányozza át a távvezérlő és a beltéri egység összekötésének vázlatát az útmutatóban.
2. A távvezérlő alacsony feszültségen dolgozik. Ügyeljen arra, hogy a kábelt nem szabad közvetlenül a szabványos, 220 V, vagy a magas, 380 V feszültségű hálózatba kötni, és ne csatlakoztassa ezt a vezetékét az ilyen hálózatba. A kábel távolsága a kialakított csövek között 300~500 mm, vagy több kell, hogy legyen.
3. A kábeles távvezérlő árnyékolt vezetékét szakszerűen földelni kell.
4. A kábeles távvezérlő bekötésének befejezése után ne használjon trameggert a szigetelés ellenőrzéséhez.

3. A TELEPÍTÉS MÓDJA

1. A vezetékes távvezérlő szerkezetének méretei.

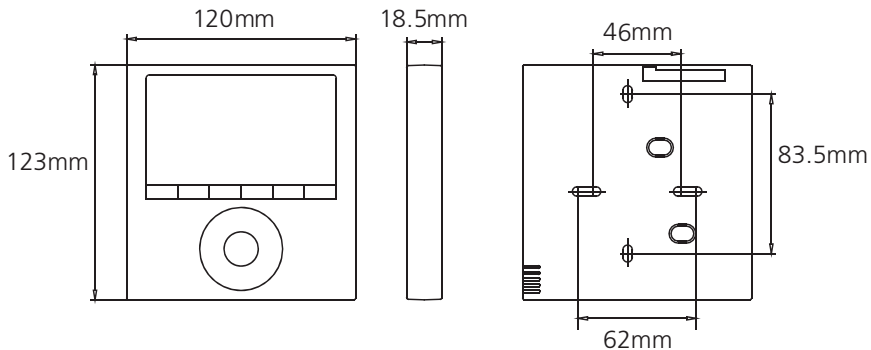

3-1. ábra

2. A kábeles távvezérlő felső részének leszerelése.

- Dugja a csavarhúzó élét a távvezérlő alsó részében levő nyílásokba (2 helyen), és emelje le a kábeles távvezérlő felső részét. (3-2. ábra)



FIGYELEM

A PCB a távvezérlő felső részébe van telepítve. Ügyeljen arra, hogy ne karcolja meg a lapot a csavarhúzó élével.

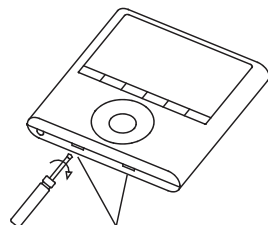

Megnyitók

3-2. ábra

3. Csatolva a hátlapot vezetékes vezérlő.

- A nyitott telepítésnél rögzítse a hátsó burkolatot 3 csavar (M4* 20) és tiplik segítségével a falhoz (3-3. ábra)

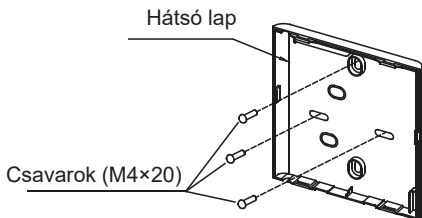

3-3. ábra

- Az egy síkban való telepítésnél rögzítse a hátsó burkolatot a kapcsolódobozhoz két csavar (M4 25) segítségével, és csavarozza a falhoz egy csavarral (M4*20). (3-4. ábra)

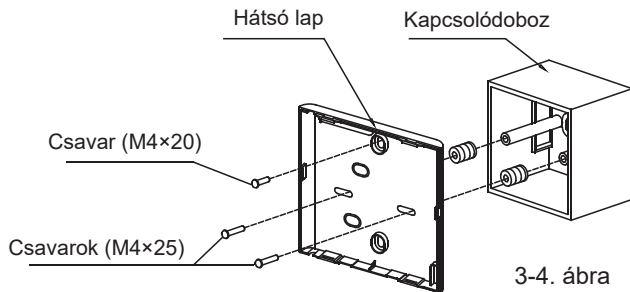

FIGYELMEZTETÉS

Helyezze egy egyenes felületre. Ügyeljen arra, hogy ne rongálja meg a vezetékes ztávvezérlő hátsó falát a csavarok túl erős meghúzásával.

4. Az elem behelyezése

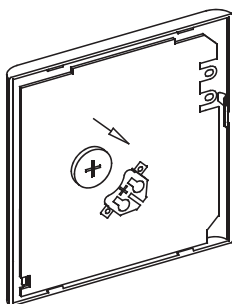

3-5. ábra

- Helyezze az elemet az elemtartóba és ellenőrizze a helyes polaritást (3-5 ábra).
- Állítsa be az időt a készüléken. A kábeltartó elemei bebiztosítják a működést elektromos áramkiesés esetén, ezért az időbeállítás állandóan helyes lesz. Ha az elektromos áramszolgáltatás felújulása után az időbeállítás nem pontos, akkor az elem lemerült és ki kell cserélni.

5. Csatlakoztatás a beltéri egységhez

4 módon:

- 1 hátulról;
- 2 alulról;
- 3 felülről;
- 4 felülről középre

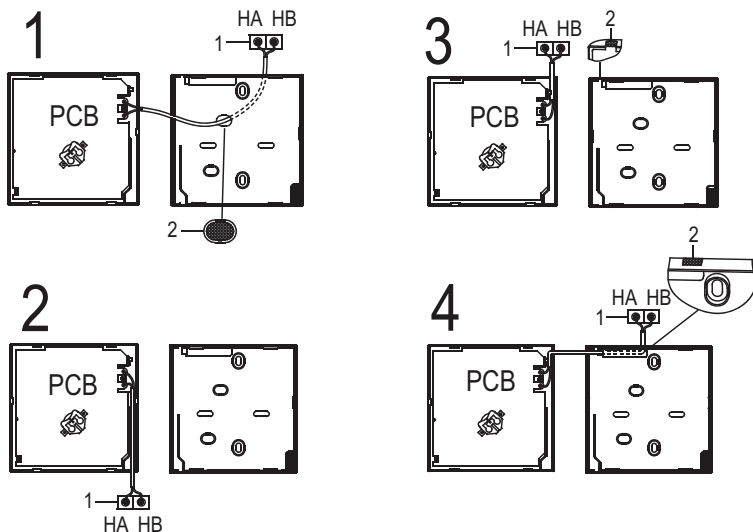

1 beltéri egység

2 bevágás, a kábelek áthúzására fogókkal, stb.

Kösse össze a távvezérlő termináljait (HA, HB) a beltéri egység termináljaival (HA, HB). (HA és HB polaritás nélküliek.)

MEGJEGYZÉS: NE HAGYJA, hogy víz kerüljön a távvezérlőbe. A vezetékek szigeteléséhez használjon hajlatokat és gittet.

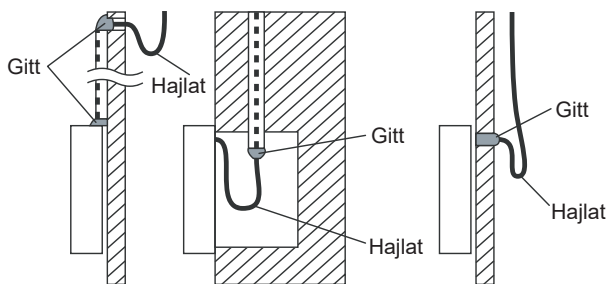

3-6. ábra

6. A távvezérlő felső részének ismételt bekötése

- A felső lap visszahelyezése után kattintsa be a lapot; ügyeljen arra, hogy ne csípje be a vezetőkeket. (3-7. ábra)

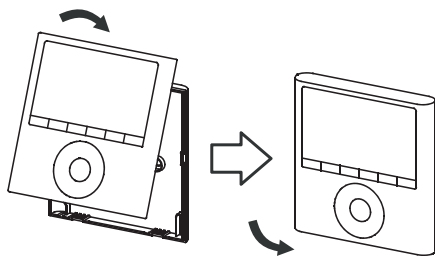

3-7. ábra

Valamennyi ábra csupán tájékoztató jellegű. Az Ön távvezérlője eltérő lehet az ábrázoltaktól. Mindig a valós termék a mérvadó.

4. MŰSZAKI ADATOK

Bemeneti feszültség	DC 5 V/DC 12 V
Környező hőmérséklet	-5 ~ 43 °C
Páratartalom	RH40% ~ RH90%

Az elektromos bekötés paramétere

Az elektromos bekötés típusa	Nagyság	Teljes hossz
Árnyalt vinil kábel	0,75 - 1,25 mm ²	≤50 m

5. A TÁVVEZÉRLŐ RÉSZEI ÉS FUKCIÓI

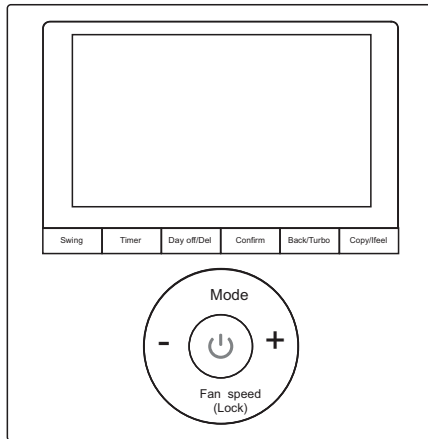

Részei:

LCD kijelző.

Hibakód ábrázolása: ábrázolja a hibakódot, ami nagyon hasznos a javításnál.

4-utas kábel-elosztó, hátul magasba emelt részek nélkül, ami sokkal praktikusabb a vezetékek elhelyezése és a készülék telepítése szempontjából.

A helység hőmérsékletének ábrázolása.

Egyhetes időzítő.

Funkciók:

Üzem mód: Automata - Hűtés-

Szárítás – Fűtés - Ventilátor

Ventilátorsebesség: Automatikus/Alacsony/

Közepes/Magas sebesség

Forgatás (néhány modellen)

Időzítő be/kikapcsolása

Hőmérséklet beállítása

Egyhetes időzítő

I feel üzemmód

Gyerekzár

LCD kijelző

Idő

Frontpanel – funkció (néhány modell)

6. ÁBRÁZOLÁSOK A TÁVVEZÉRLŐ KIJELZŐJÉN

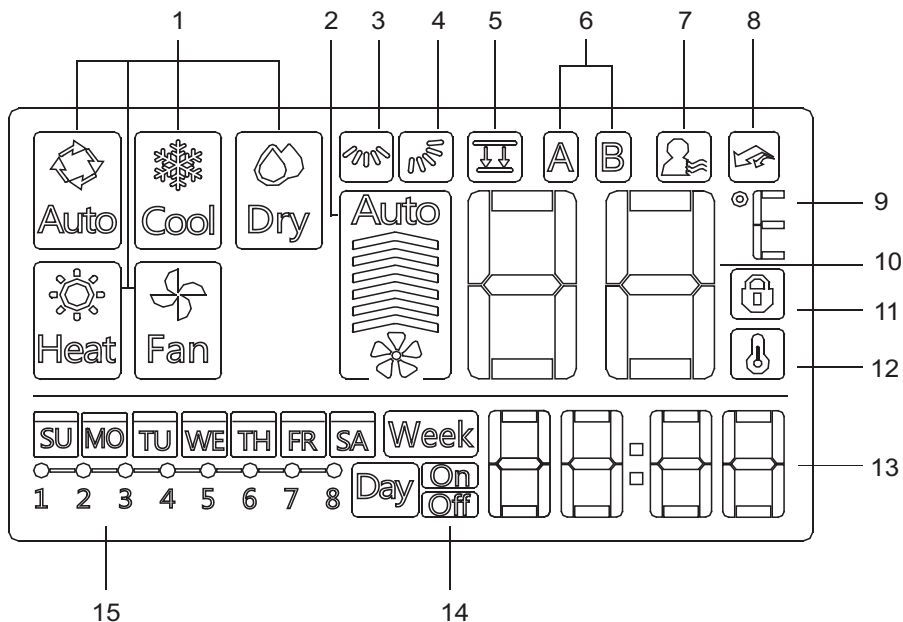

- | | | | |
|---|------------------------------------|----|---------------------------|
| 1 | Aktuális üzemmód ikon | 8 | Turbó – funkció ikon |
| 2 | Ventilátorsebesség ikon | 9 | Hőmérséklet °C/°F ikon |
| 3 | Légmozgás balról jobbra ikon | 10 | Hőm. ábrázolás |
| 4 | Légmozgás fel/le ikon | 11 | Gyerekszár |
| 5 | Frontpanel-funkció ikon | 12 | A helység hőm. ábrázolása |
| 6 | Főegység és alárendelt egység ikon | 13 | Aktuális idő |
| 7 | Ifeel funkció ikon | 14 | Időzítő – be/kikapcsolás |
| | | 15 | Időzítő ábrázolása |

7. A KÁBELES TÁVVEZÉRLŐ GOMBjai

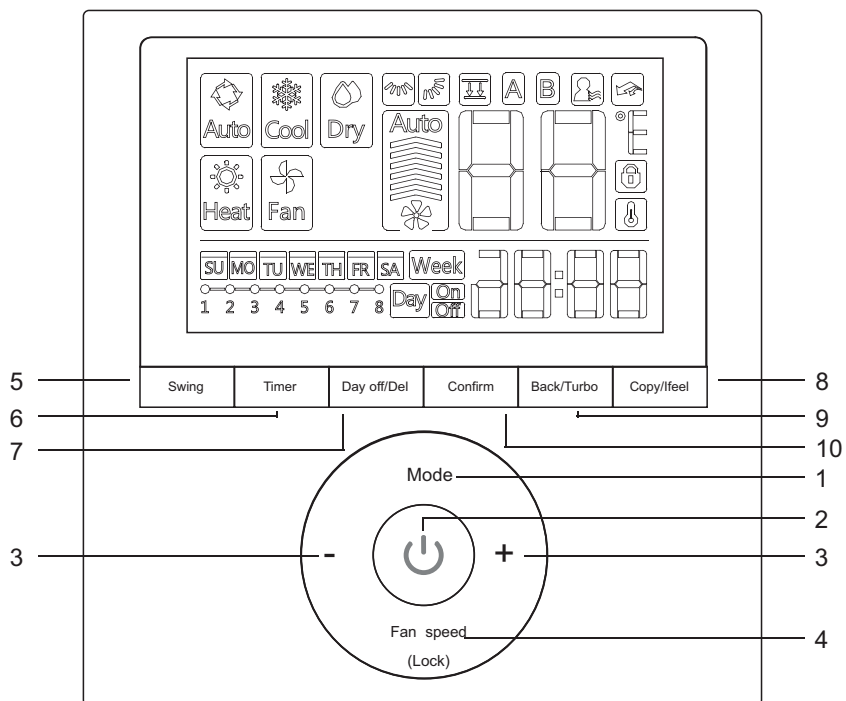





- 1 MODE gomb
- 2 KAPCSOLÓ gomb
- 3 Érték megváltoztatása
- 4 FAN SPEED gomb
- 5 SWING gomb

- 6 TIMER gomb
- 7 DAY OFF/DEL gomb
- 8 COPY/IFEEL gomb
- 9 BACK/TURBO gomb
- 10 CONFIRM gomb

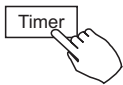
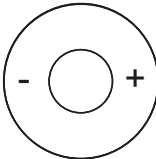
8. HASZNÁLAT ELŐTT

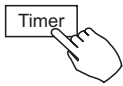
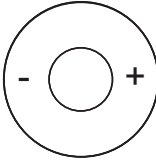
Az aktuális nap és idő beállítása

-  Nyomja legalább 3 másodpercig a TIMER gombot. Az időztő ikonja villogni kezd.
-  A „+” vagy „-” gombokkal állítsa be a dátumot. A kiválasztott dátum villogni kezd.

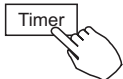
-  A dátum beállítása befejeződött, és amennyiben most megnyomja a TIMER gombot, vagy 10 másodpercig nem aktivál egy gombot sem, akkor a készülék készen áll az idő beállítására.
-  A „+” vagy „-” megnyomásával állítsa be az aktuális időt. A gomb ismételt megnyomásával az idő egyperces lépésekben állítható be. Ha állandóan lenyomva tartja a gombot, a beállított idő folyamatosan változik.

Pl. hétfő 11:20
-  A TIMER megnyomásával a beállítás rögzítődik, valamint akkor is, ha 10 másodpercig nem aktivál semmilyen gombot.

9. HASZNÁLAT

A működés indítása/befejezése



Nyomja meg a KAPCSOLÓGOMBOT.

Az aktuális üzemmód beállítása

Az aktuális üzemmód beállítása

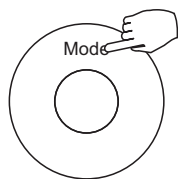

A MODE megnyomásával beállítható az üzemmód.
(A fűtés funkció nem használható a csak hűtési funkció modelleknél.)

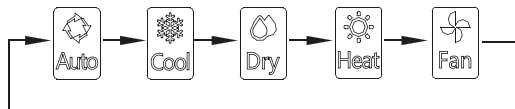

A helység hőmérsékletének beállítása

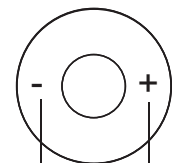

Csökkentés Emelés

A helység hőmérséklete a „+” vagy „-” gombokkal állítható be.
A beltéri hőmérséklet beállítható tartománya:
17 ~ 30 °C (a modelltől függően).

A ventilátorsebesség beállítása

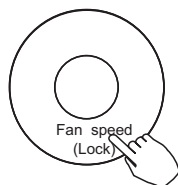

A ventilátorsebesség a FAN SPEED gomb megnyomásával állítható be.
(Az Auto vagy Dry üzemmódban ez a gomb nem használható.)

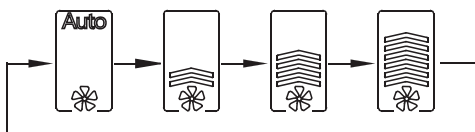

A helység hőmérséklet – érzékelőjének kiválasztása

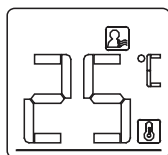

Nyomja meg az IFEEL gombot, és válassza ki, hogy a helység hőmérsékletét a beltéri egység, vagy pedig a vezetékless távvezérlő ábrázolja majd.

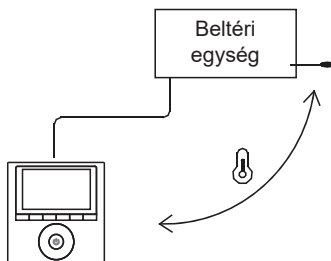

Ha az ifeel funkció ikonja, a  lesz látható, akkor a helység hőmérsékletét a vezetékless távvezérlő ábrázolja.

Gyerekszár funkció

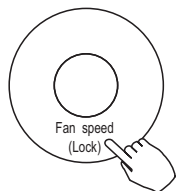

Ha 3 másodpercig lenyomva tartja a LOCK gombot, aktiválódik a gyerekszár, és a kábeles vezérlő valamennyi funkciója lezárul. A funkció kikapcsolásához nyomja le ismét a gombot három másodpercre.

Amikor a gyerekszár aktív, megjelenik az  ikon.

A gombok hangjelzésének beállítása



Ha egyszerre lenyomva tartja a SWING és TIMER gombokat 3 másodpercig, akkor kikapcsolja a gombok hangjelzését. A funkció újra aktiválható, ha a gombokat ismét lenyomja három másodpercre.

°C vagy °F kiválasztása (néhány modell)

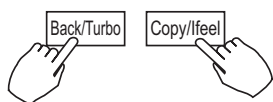

Ha egyszerre lenyomva tartja a BACK és COPY gombokat 3 másodpercig, választhat a °C és °F értékek között.

Turbó funkció (néhány modell)

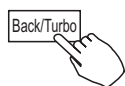

A TURBO megnyomásával aktiválódik a turbó funkció. A gomb ismételt megnyomásával a funkció deaktiválódik.

Amikor a funkció aktiválva van, megjelenik az  ikon.

Előlap funkció (néhány modell)

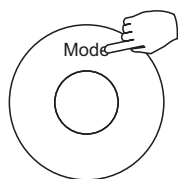

1. Amikor ki van kapcsolva a készülék, a MODE hosszú lenyomásával aktiválódik az előlap funkció. Villogni fog az  ikon.

Az F2 az előlap beállításánál jelenik meg.

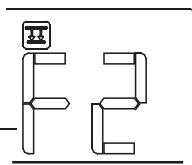

2. A „+“ és „-“ megnyomásával beállítható a lamellák fel- és le irányuló mozgása.
A „+“ megnyomásával megállítható a lamellák lefelé irányuló mozgása.
A „-“ megnyomásával megállítható a lamellák felfelé irányuló mozgása.

Forgatás funkció (csak az automatikusan balra/jobbra forgó modelleknél)

1 Fel/le forgatás

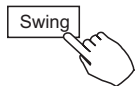

Nyomja meg a SWING gombot a fel/le forgatás bekapcsolásához. A gomb ismételt megnyomásával a funkció kikapcsolható.

Amikor a fel/le forgatás funkció aktív, megjelenik az  ikon.

2 Balra/jobbra forgatás

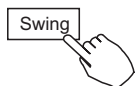



Nyomja meg a SWING gombot a balra/jobbra forgatás bekapcsolásához. A gomb ismételt megnyomásával a funkció kikapcsolható.

Amikor a balra/jobbra forgatás funkció aktív, megjelenik az  ikon.

Forgatás funkció (az automatikusan balra/jobbra forgatás funkciót nélkülöző modelleknél)

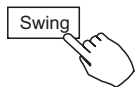
Fel/le légirány és forgatási szög



- A SWING megnyomásával állítsa be a fel/le irányuló légáramlást.
 1. A gomb minden egyes megnyomásával a lamella 6 fokkal elfordul.
 2. Tartsa lenyomva a gombot 2 másodpercig, ha át szeretne kapcsolni a fel/le irányuló üzemmódba. A gomb ismételt megnyomásával a funkció kikapcsolható.
Amikor a fel/le forgatás funkció aktív, megjelenik az  ikon (nem mindegyik modelleknél alkalmazható).
- A következő folyamat a négy lamellával rendelkező készülékekre vonatkozik, ahol mindegyik lamella külön-külön beállítható.

1. Nyomja meg a SWING gombot a fel/le irányuló lamella beállítási funkciójának aktiválásához.
Villogni kezd az  ikon. (Nem alkalmazható valamennyi modellnél.)

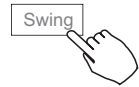

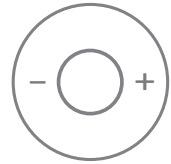

2. A „+“ vagy „-“ megnyomásával kiválasztható a négy lamella mozgása. Az egyes gombnyomásoknál a távvezérlő kiválasztja a sorrendet, amely szerint a lamella mozog majd: (az  ikon azt jelenti, hogy a négy lamella egyszerre mozog).





3. Ezután használja a SWING gombot a kiválasztott lamella fel/le irányuló mozgásának beállításához.

10. IDŐZÍTŐ FUNKCIÓK

 EGYHETES időzítő
A funkció segítségével beállítható a készülék működési ideje a hét minden egyes napján

 A bekapcsolás időzítése
A funkció a klimatizációs egység működésének elindítására szolgál. Ha be van állítva ez az időzítő, akkor a beprogramozott idő leteltével a készülék működni kezd.

 A kikapcsolás időzítése
A funkció a klimatizációs egység működésének befejezésére szolgál. Ha be van állítva ez az időzítő, akkor a beprogramozott idő leteltével a készülék befejezi a működést.

 Bekapcsolás és kikapcsolás időzítő
Használja ezt a funkciót a klímaberendezés működésének elindításához és befejezéséhez. Ha be van állítva ez az időzítő, akkor a beprogramozott idő letelte után a készülék működni kezd, illetve befejezi a működést.

A bekapcsolás és kikapcsolás időzítő beállítása

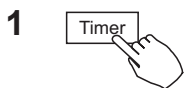

A TIMER megnyomásával válasszon:  vagy .





- 2**  Nyomja meg a CONFIRM gombot; villogni kezd az időábrázolás.
-

- 3**  
- Például a Kikapcsolás-időzítő beállítása 6:00 h.

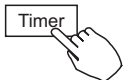

A „+“ és „-“ gombokkal állítsa be az időt. Az idő beállítás után a készülék automatikusan elindul vagy leáll.

- 4**  A CONFIRM ismételt megnyomásával a beállítás befejeződik.
-

A bekapcsolás és kikapcsolás időzítő beállítása

- 1**  A TIMER megnyomásával válassza a  funkciót.
-

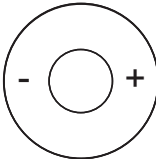
- 2**  Nyomja meg a CONFIRM gombot; villogni kezd az időábrázolás.
-

- 3**  
- A „+“ vagy „-“ megnyomásával állítsa be a bekapcsolás időpontját, majd a CONFIRM gombbal rögzítse a beállítást.
-

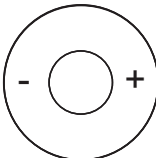
- 4** 
- A „+“ vagy „-“ megnyomásával állítsa be a kikapcsolás időpontját.
-

- 5**  A CONFIRM gombbal rögzítse a beállítást.
-

11. EGYHETES IDŐZÍTŐ

1 Az egyhetes időzítő beállítása

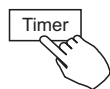

A TIMER megnyomásával válassza az **Week** funkciót. Nyomja meg a CONFIRM gombot a rögzítéshez.

2 A hét napjának beállítása

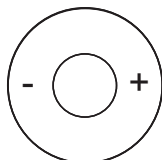

A „+” vagy „-” megnyomásával válassza ki a hét egyik napját, a CONFIRM gombbal rögzítse a beállítást.



3 A bekapcsolás – időzítő beállítása az 1. számú időzítőn

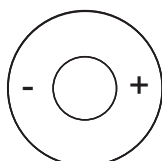

A „+” vagy „-” gombbal állítsa be a bekapcsolás- időzítőt, a CONFIRM gombbal rögzítse a beállítást.

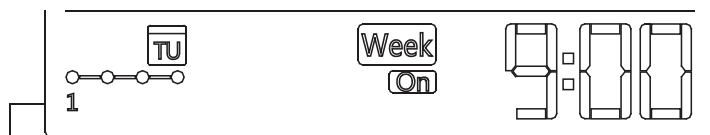

pl.1. időskála kedd napjára

Egészen négy beállítást lehet időzíteni a hét minden egyes napján. Ez nagyon praktikus olyankor, ha az egyhetes időzítőt a felhasználó az életstílusa szerint akarja beállítani.

4 Az időzített kikapcsolás beállítása az 1. számú időzítőn

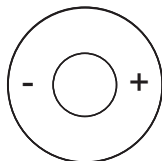

A „+” vagy „-” gombbal állítsa be a kikapcsolás- időzítőt, a CONFIRM gombbal rögzítse a beállítást.

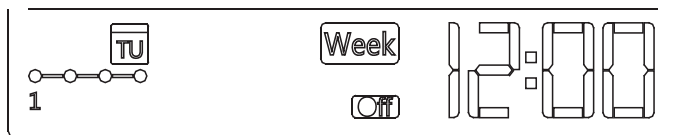

pl. 1. időskála kedd napjára

5 Az időzítő különböző beállításai megismételhetők a 3-4 lépések megismétlésével.

6 A hét többi napja beállítható a 2 – 5 lépések megismétlésével.

MEGEGYZES:

- Az egyhetes időzítő beállításában a BACK megnyomásával visszaléphet egy lépéssel.
- Az időzítő beállítása kitörölhető a Day off megnyomásával.
- Az aktuális beállítás felújul, majd automatikusan helyettesíti az egyhetes időzítő beállítása, amennyiben 30 másodpercen belül nem nyom meg semmilyen gombot.

Az egyhetes időzítő használata

• Az egyhetes időzítő működésének aktiválása

Nyomja meg a TIMER gombot, amikor a LCD kijelzőn a **Week** látható.

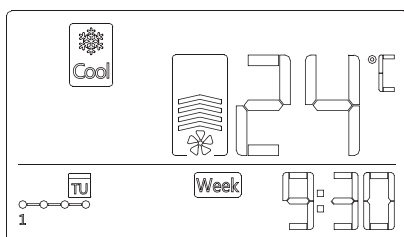
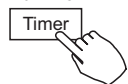

pl.

• Az egyhetes időzítő deaktiválása

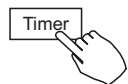

Nyomja meg a TIMER gombot, hogy a LCD kijelzőről eltűnjön a **Week**.

• A klímaberendezés kikapcsolása az egyhetes időzítő használata folyamán



1. Ha egyszer, gyorsan megnyomja a KAPCSOLÓGOMBOT, a klímaberendezés átmenetileg kikapcsol. A bekapcsolás időzítője szerint a klímaberendezés a beállított időpontban automatikusan bekapcsol

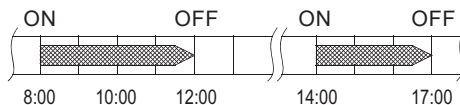



Példa: Ha egyszer, gyorsan megnyomja a KAPCSOLÓGOMBOT 10:00-kor, az egység újra bekapcsol 14:00-kor.

2. Ha 2 másodpercig lenyomva tartja a KAPCSOLÓGOMBOT, az egység működése teljesen leáll.

A kikapcsolás napjának beállítása (nyaralás alatt)

1  Az egyhetes időzítőben nyomja meg a CONFIRM-ot.

2  A „+” vagy „-” gombbal válassza ki a hét napját.

3  A Day off-al állítsa be a kikapcsolás napját.



Példa: a kikapcsolás napja szerda lesz.

4 A hét többi napján is beállítható a kikapcsolás a 2-3 lépések megismétlésével.

5  A BACK megnyomásával térjen vissza az egyhetes időzítőhöz.

- Törlés: ugyanaz a sorrend, mint a beállításnál.
- Megjegyzés:
A napi beállítás automatikusan törlődik a beállított nap leteltével.

Késleltetés funkció



Az egyhetes beállításban nyomja meg egyszer a DEL gombot, megjelenik a „0h”.

Nyomja meg kétszer ezt a gombot, megjelenik a „1h”; várjon 3 másodpercig a visszaigazolásra. A készülék a beállítást most egy órával későbbre tolja. Nyomja meg a gombot háromszor „2h”, és várjon 3 másodpercig a visszaigazolásra; a készülék a beállítást két órával tolja el.

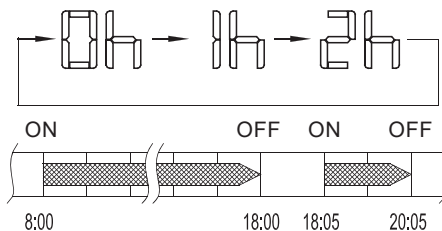



Pl. a DEL megnyomásával a „2h” ikont választja 18:05-kor; a klímaberendezés a kikapcsolás időpontját 20:05-re tolja.

A beállítás átmásolása egyik napról a másikra.

- Az egyik nap beállításai átmásolhatók a hét egy másik napjára. A hét kiválasztott napjának teljes beállítása átmásolódik. Az átmásolás üzemmód hatékony kihasználása leegyszerűsíti a készülék beállítását.

1  Az egyhetes időzítőben nyomja meg a CONFIRM gombot.

2  A „+” vagy „-” gombbal válassza ki a napot, amelyet át akar másolni.

3  „CY”. Nyomja meg a COPY gombot, a kijelzőn megjelennek a „CY” betűk.

4  A „+” vagy „-” gombbal válassza ki a napot, amelyre át akarja másolni a beállítást.

5  Rögzítse a beállítást a COPY gombbal.

Gyorsan villogni kezd az  ikon.

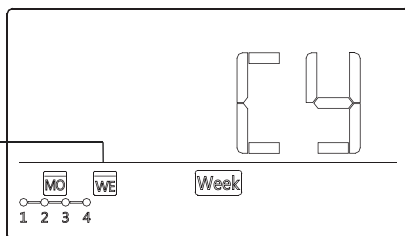

Példa: a beállítás átmásolása hétfőről szerdára.

6 A többi nap átmásolható a 4 – 5 lépések megismétlésével.

7  Nyomja meg a CONFIRM gombot a beállítás rögzítéséhez.

8  A BACK megnyomásával térjen vissza az egyhetes időzítőre.

12. HIBAJELENTÉSEK

Amennyiben a rendszer nem működik helyesen (a fent említett példák, vagy a lenti hibajelentések kivételével), ellenőrizze a rendszert az alábbi lépések szerint.

Sz.	A ZAVAR ÉS VÉDELEM DEFINÍCIÓJA	ÁBRÁZOLÁS A KIJELZŐN
1	A kábeles távvezérlő és a beltéri egység kommunikációs zavara.	F0
2	Az előlap rendellenessége.	F1

Kérjük, hogy amennyiben egy másik hibakód jelenik meg a kijelzőn, tanulmányozza át a beltéri egység hibajelentéseit, és olvassa el <<HASZNÁLATI UTASÍTÁST>>.

13. MŰSZAKI INDIKÁTOROK ÉS KÖVETELMÉNYEK

EMC a EMI összhangban vannak a CE szabvány követelményeivel.

A gyártó fenntartja a dizájn és a műszaki adatok változtatási jogát előzetes figyelmeztetés nélkül, a termék újítása céljából. További információkkal a viszonteladó, vagy a gyártó szolgálhat.

Információ az elhasznált elektromos készülékről (magánháztartások)

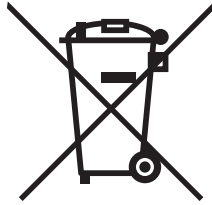

A termékeken és/vagy a mellékelt dokumentumokon feltüntetett szimbólum azt jelenti, hogy az elektromos és elektronikus készülékeket a megsemmisítés során tilos az általános háztartási hulladékkal összekeverni.

A helyes gazdálkodás, helyreállítás és újrahasznosítás érdekében kérjük, hogy ezeket a termékeket szállítsa el a kijelölt gyűjtőhelyekre, ahol díjmentesen átvesszik azokat. Némely országban ezeket a termékeket vissza lehet vinni közvetlenül a kiskereskedésbe abban az esetben, ha hasonló új terméket rendel a vevő.

Ezeknek a termékeknek a megfelelő megsemmisítése értékes energiaforrást menthet meg, és számos emberi egészségre káros hatástól kímélheti meg környezetét, melyek a hulladék nem megfelelő kezelése révén keletkezhetnek. Az önhöz legközelebb található gyűjtőhelyről bővebb információt a helyi hivataltól kérhet.

A hulladék nem megfelelő megsemmisítése esetén bírságot szabhatnak ki az érvényben levő törvények alapján.

Jogi személyeknek az Európai Unióban

Elhasználódott elektromos vagy elektronikai készülékek megsemmisítéséről bővebb információért forduljon a helyi eladóhoz vagy forgalmazóhoz.

Információk a megsemmisítésről az Európai Unión kívül

Ez a szimbólum csak az Európai Unióban érvényes. Ha a jelen készüléket kívánja megsemmisíteni, kérem forduljon a helyi hivatalhoz vagy a forgalmazóhoz és kérjen információt ezen típusú hulladék megsemmisítésének legmegfelelőbb módjáról.