

NÁVOD K OBSLUZE

CASSETTE SERIES

ASC-24A, ASC-36A, ASC-42A

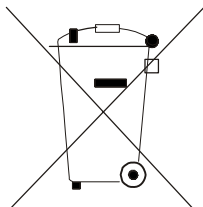



Pozor:

Na Vašem výrobku je uveden tento symbol. Říká, že se elektrické a elektronické přístroje nemají likvidovat s domácím odpadem, nýbrž se mají vrátit zvlášť do specializované sběrně.

A. Informace k likvidaci pro soukromé uživatele

1. V Evropské unii

Pozor: Tento přístroj nelikvidujte s normálním domácím odpadem!

Podle nové směrnice EU, která stanovuje správný způsob zpětného odběru použitých elektrických a elektronických přístrojů, nakládání s nimi a jejich recyklace, se musí staré elektrické a elektronické přístroje likvidovat zvlášť.

Po zavedení směrnice v členských zemích EU mohou nyní soukromé domácnosti odevzdávat svoje použité elektrické a elektronické přístroje bezplatně ve stanovených sběrnách*.

V některých zemích* můžete staré přístroje případně odevzdat bezplatně i u Vašeho specializovaného prodejce, pokud si koupíte srovnatelný nový přístroj.

*) Další podrobnosti obdržíte od Vašeho obecního úřadu.

Jestliže Vaše použité elektrické a elektronické přístroje obsahují baterie nebo akumulátory, měli byste je nejprve vyjmout a zlikvidovat zvlášť podle místního platného nařízení.

Řádnou likvidací přispějete ke správnému sběru starých přístrojů, nakládání s nimi a jejich používání. Odbornou likvidací tak zabráníte možným škodlivým dopadům na životní prostředí a zdraví.

2. V ostatních zemích Evropské unie

Informujte se prosím na Vašem obecním úřadě na správný postup při likvidaci tohoto přístroje.

B. Informace k likvidaci pro průmyslové uživatele

1. V Evropské unii

Jestliže jste tento výrobek používali pro živnostenské účely a nyní ho chcete zlikvidovat:

Obrátte se prosím na Vašeho specializovaného prodejce, který Vás může informovat o vracení výrobku. Možná budete muset za odběr a recyklaci zaplatit. Malé výrobky (a malá množství) možná ne.

2. V ostatních zemích mimo EU

Na správný postup likvidace tohoto přístroje se informujte na Vašem obecním úřadě.

Obsah

PROVOZ A ÚDRŽBA

Princip funkce a provozní rozsah.....	2
Názvy a funkce částí.....	3
Bezpečnostní pokyny.....	4
Popis a funkce dálkového ovladače.....	6
Funkce tlačítek	6
Nastavení režimu CHLAZENÍ	8
Nastavení režimu TOPENÍ	9
Nastavení režimu ODVLHČOVÁNÍ.....	10
Nastavení režimu AUTOMATIKA	11
Nastavení režimu ČASOVAČ	12
Nastavení režimu SPÁNEK	13
Postup vložení baterií	14
Optimální provoz.....	15
Řešení potíží.....	16
Pokyny pro instalaci.....	18
Péče a údržba.....	19
Technické údaje.....	23

INSTALACE

Příslušenství a instalační výkresy.....	24
Instalace vnitřní jednotky	26
Instalace venkovní jednotky.....	34
Kontrola a testování po instalaci	36

Děkujeme Vám, že jste si zakoupili toto klimatizační zařízení. Před jeho použitím si pečlivě přečtěte tento návod a pak si jej dobře uschovejte pro budoucí použití.

Princip funkce a provozní rozsah

● Rozsah pracovních teplot

	Vnitřní jednotka DB/WB (°C)	Venkovní jednotka DB/WB (°C)
Max. chlazení	32/23	43/26
Min. chlazení	21/15	21/15
Max. topení	27/–	24/18
Min. topení	20/–	–5/–6

● Schéma funkce

1. Schéma modelu jen pro chlazení

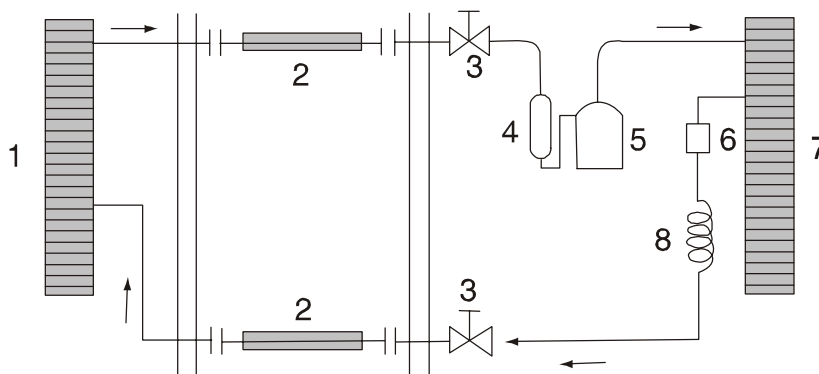

2. Schéma modelu s tepelným čerpadlem

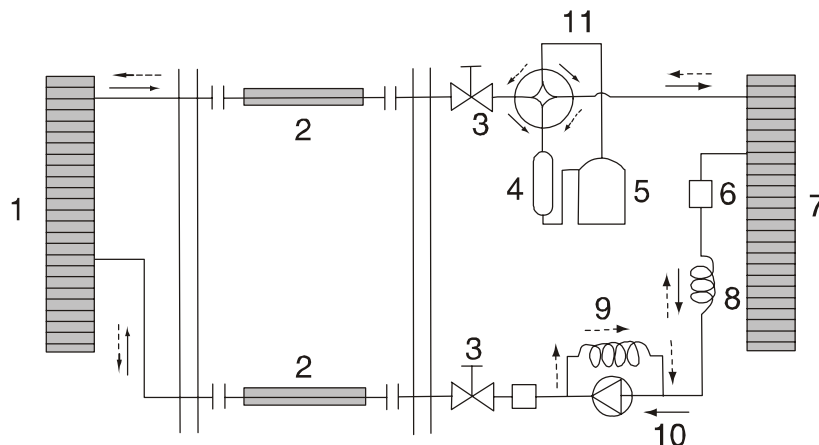

1. Výměník vnitřní jednotky	2. Spojovací potrubí	3. Zpětný ventil
4. Sběrač	5. Kompresor	6. Filtr
7. Výměník venkovní jednotky	8. Hlavní kapilára	9. Pomocná kapilára
10. Jednocestný ventil	11. Čtyřcestný vratný ventil	

Názvy a funkce částí

● Vnitřní jednotka

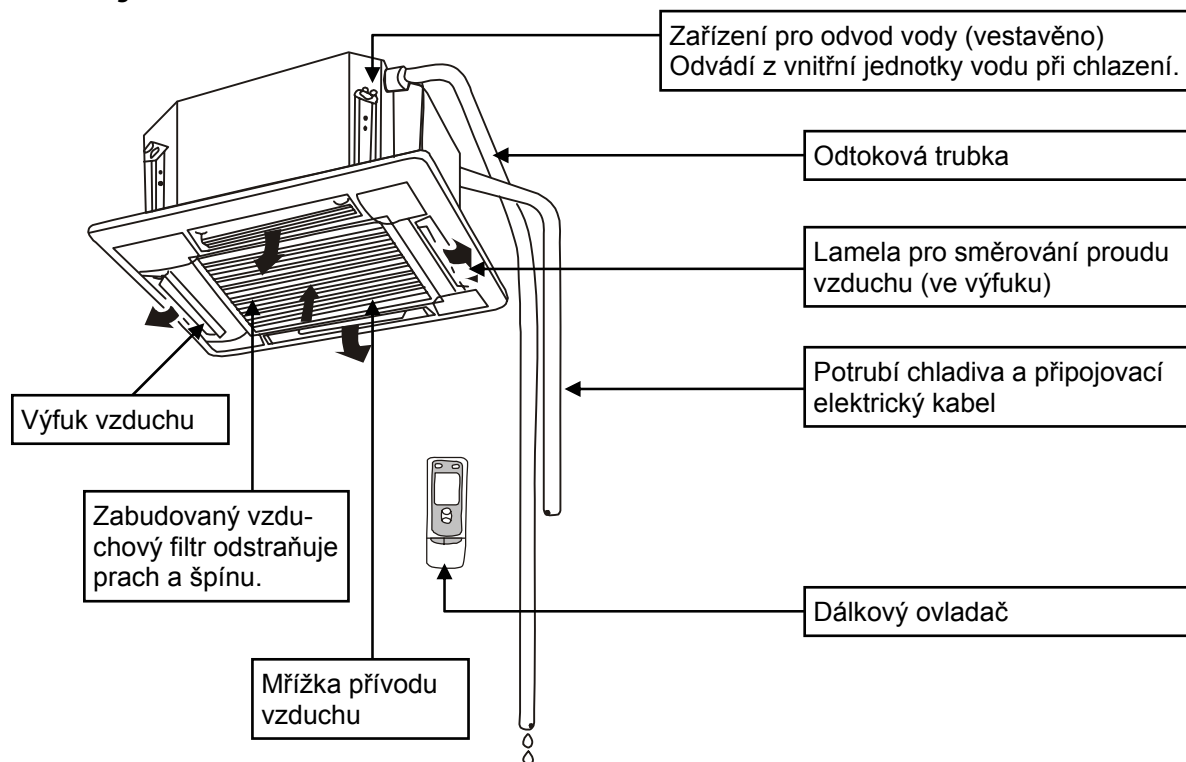

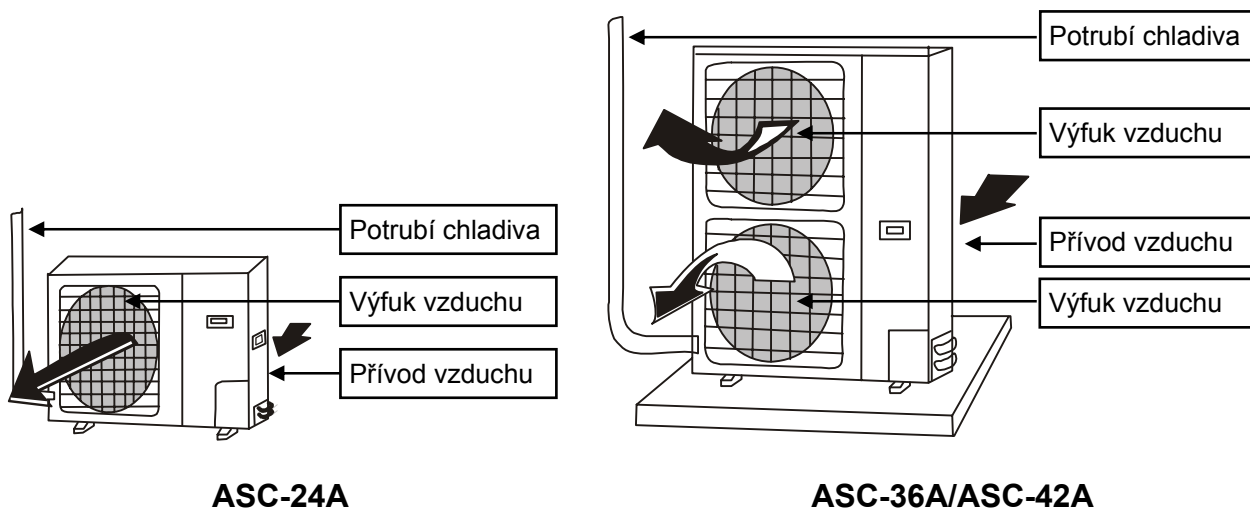

● Venkovní jednotka



Bezpečnostní pokyny

Před použitím zařízení si pečlivě přečtěte následující pokyny.

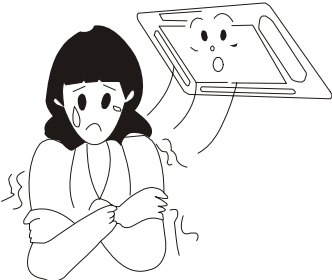
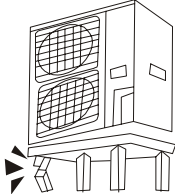
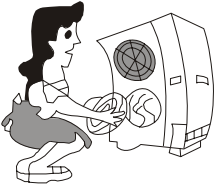
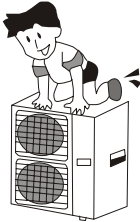
Varování

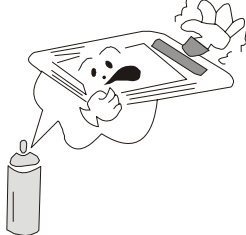
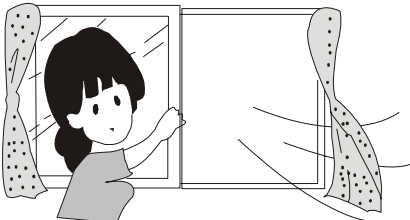
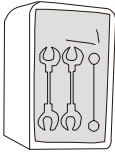
<p>Dbejte na to, aby vzduch z jednotky nefoukal přímo na vaše tělo a nenastavujte příliš vysokou nebo nízkou teplotu. Jinak se nebudete cítit dobře a může to zhoršit vaše zdraví.</p> 	<p>Zkontrolujte, zda je nainstalovaný podstavec i po dlouhé době provozu stále dostatečně pevný. Není-li opotřebovaný podstavec opraven, může se jednotka převrátit a způsobit zranění.</p> 
<p>Nesundávejte z venkovní jednotky ochrannou mřížku. Nestrkejte ruce ani žádné předměty do výfuku vzduchu.</p> 	<p>Nestoupejte si na vnější jednotku ani na ni nepokládejte žádné předměty. Mohli byste spadnout nebo by mohlo dojít ke zranění osob padajícími předměty.</p> 
<p>Pokud zpozorujete něco neobvyklého (např. zápach spáleniny), odpojte ihned napájení jednotky a kontaktujte servisní středisko.</p> 	<p>Na jednotku nestříkejte žádnou barvu nebo pesticid. Mohlo by dojít k požáru.</p> 
<p>Je-li vzduch v místnosti dusný, provětrejte místnost krátkým otevřením dveří nebo okna. Při provozu jednotky však zatáhněte závěsy, abyste zabránili úniku klimatizovaného vzduchu.</p> 	<p>Jako náhradu pojistek předepsané hodnoty nepoužívejte drát. Mohlo by dojít k poškození jednotky nebo požáru.</p> 

Varování

Neprovádějte kontrolu nebo opravu za chodu jednotky. Je to velmi nebezpečné.



Blízko klimatizačního zařízení nepoužívejte jiné zdroje tepla. Ovlivnilo by to funkci chlazení.

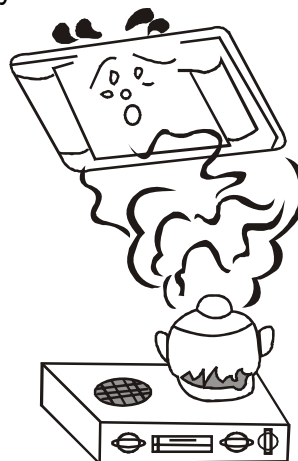

Blízko otvorů pro přívod a výfuk vzduchu nedávejte nikdy žádné předměty. Mohlo by to ovlivnit nebo zastavit chod jednotky.

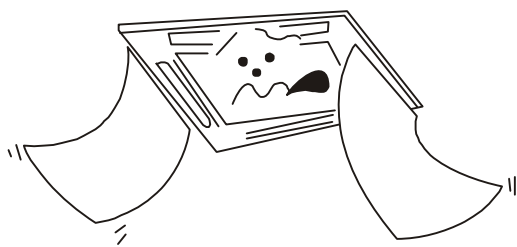

Nestříkejte vodu do vnitřní jednotky. Mohlo by dojít k závadě nebo úrazu elektrickým proudem.



Chraňte dálkový ovladač před nárazy a netiskněte tlačítka na dálkovém ovladači pomocí špičatého předmětu, jinak může dojít k poškození ovladače.

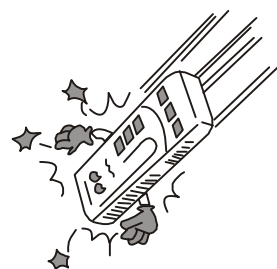

Popis a funkce dálkového ovladače

Poznámky:

- Ujistěte se, že mezi dálkovým ovladačem a jednotkou nejsou žádné překážky.
- Nepusťte dálkový ovladač na zem a neházejte s ním.
- Nenechávejte dálkový ovladač na přímém slunečním světle.

● Funkce tlačítek

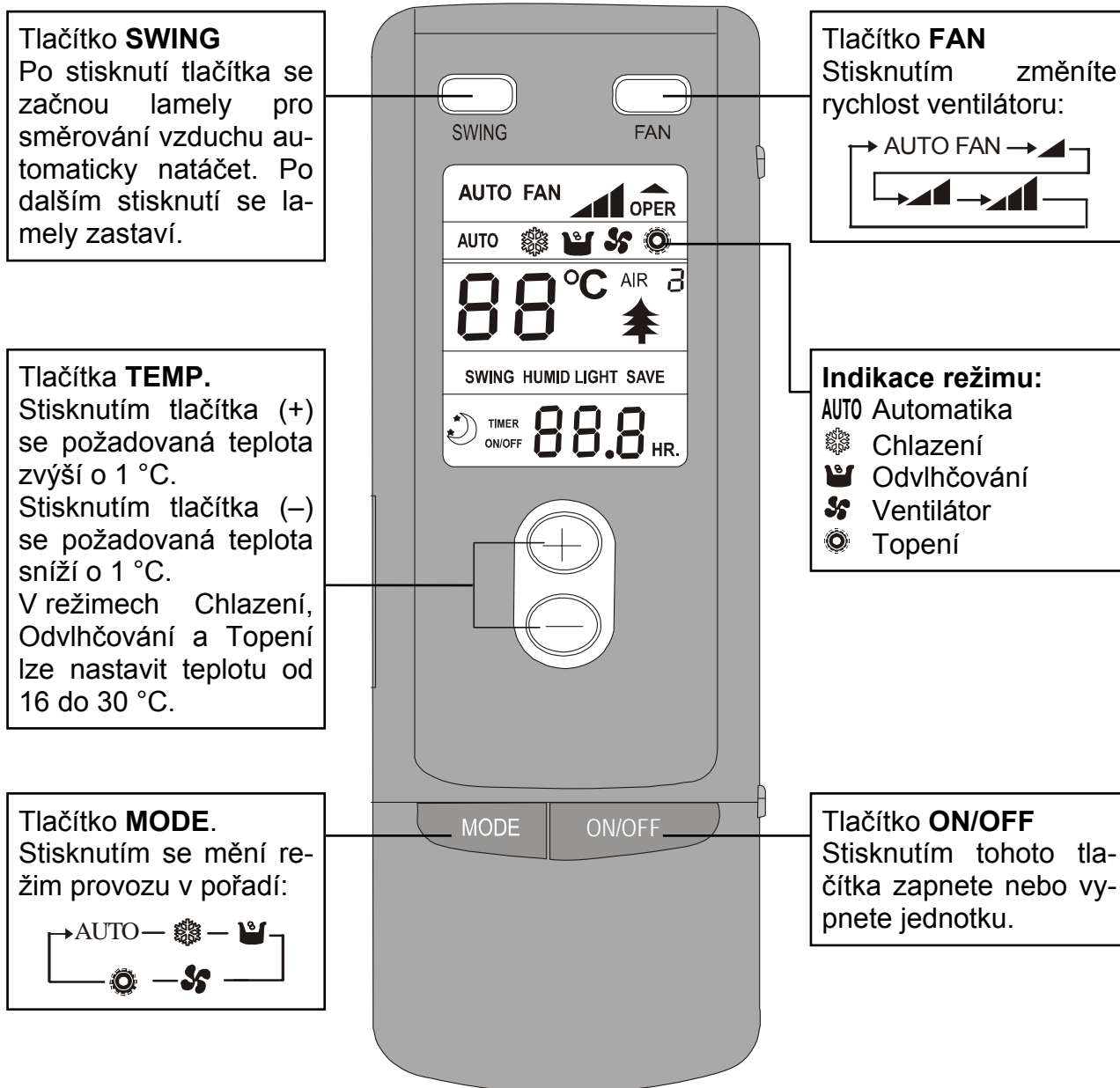

Poznámka:

- Tento typ dálkového ovladače se používá i pro jiné modely jednotek s dalšími funkcemi. Tlačítka, jejichž funkce tento model klimatizačního zařízení nepodporuje, nebudou v návodu popsána.

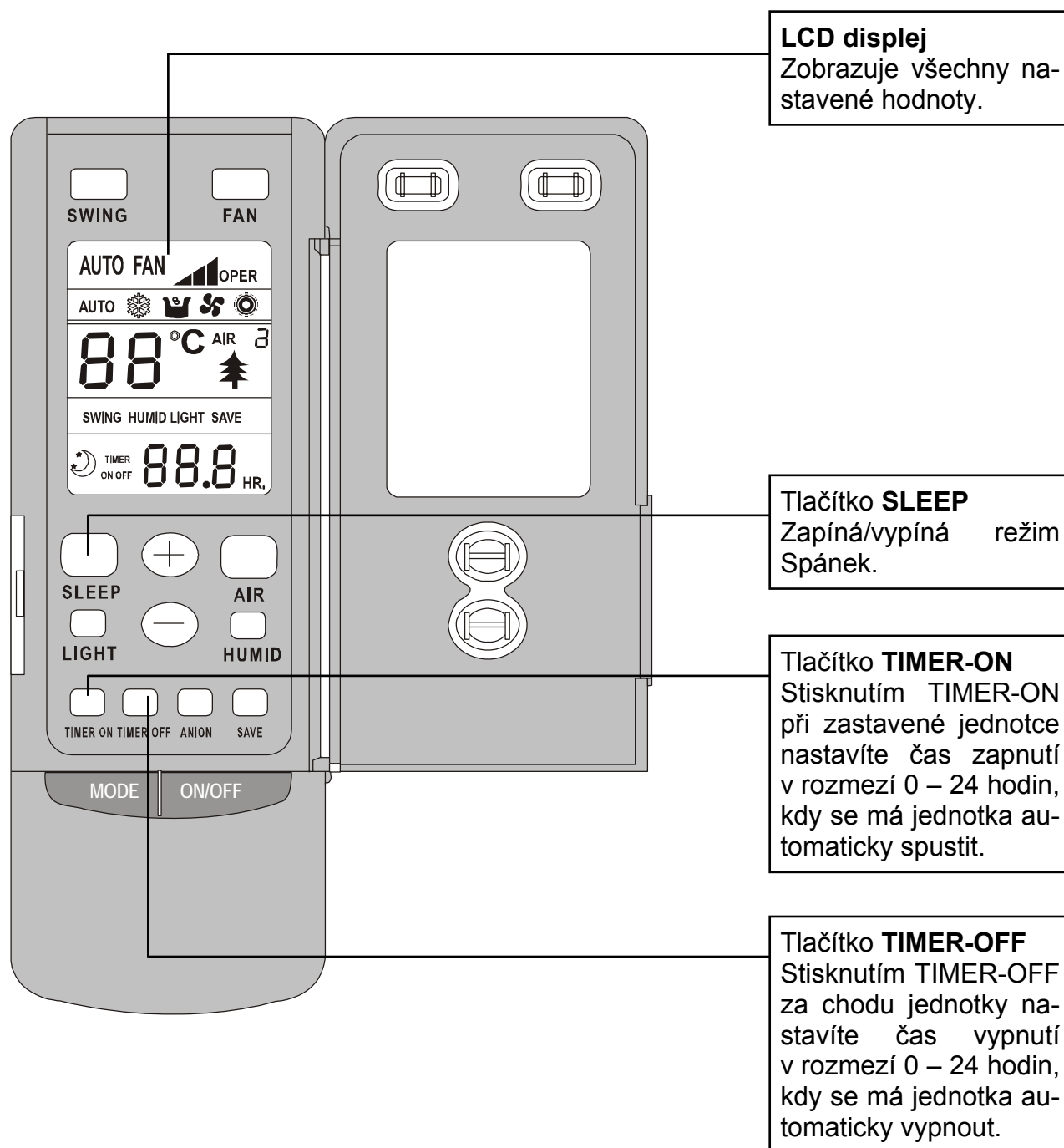

● Nastavení režimu CHLAZENÍ

- Mikroprocesor řídí chlazení podle rozdílu mezi teplotou místnosti a nastavenou teplotou.
- Je-li teplota v místnosti vyšší než nastavená hodnota, kompresor běží v režimu CHLAZENÍ.
- Je-li teplota v místnosti nižší než nastavená teplota, kompresor se zastaví a běží jen vnitřní ventilátor.
- Nastavená teplota může být v rozmezí 16 až 30 °C.

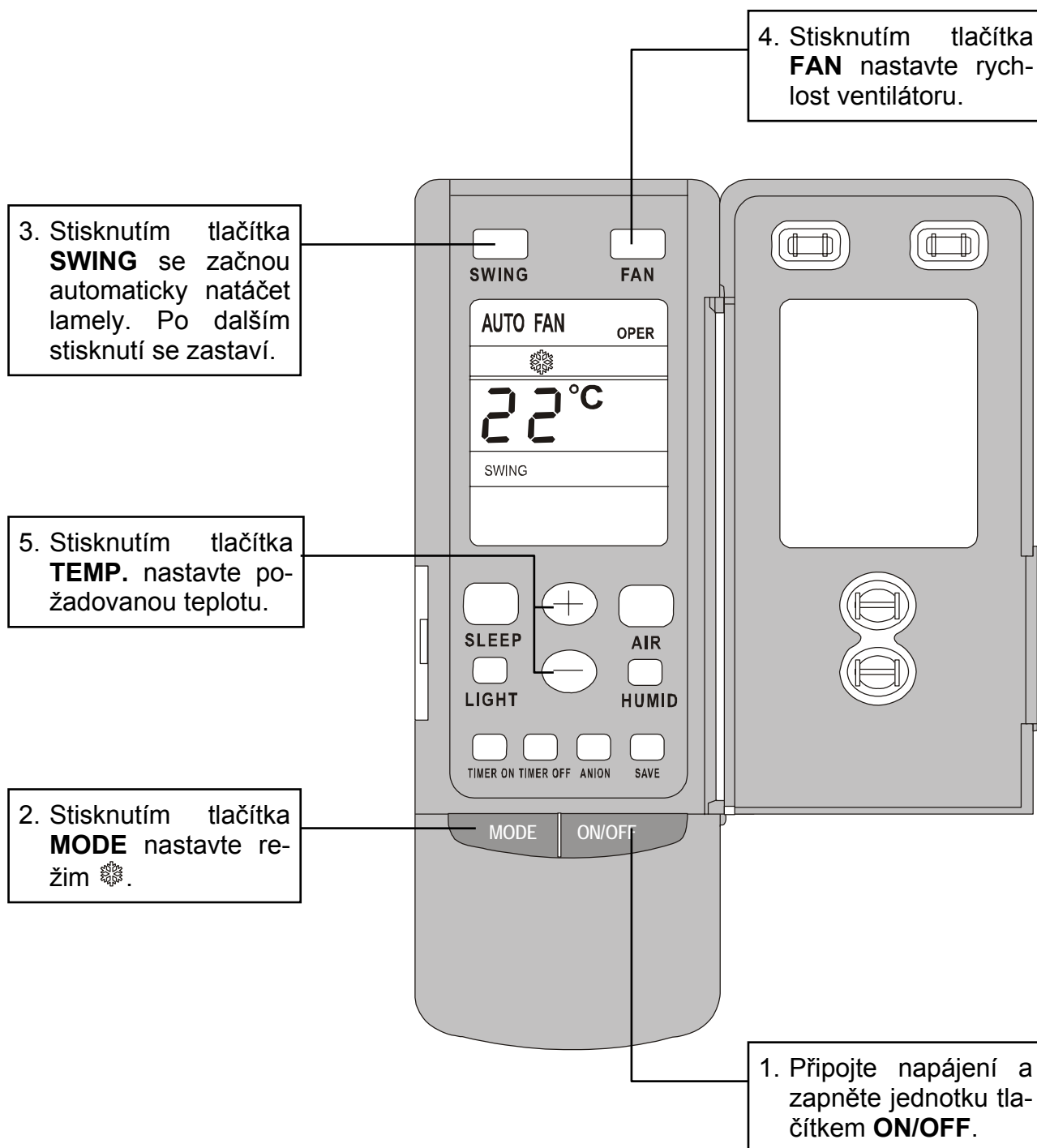

● Nastavení režimu TOPENÍ

- Je-li teplota v místnosti nižší než nastavená hodnota, kompresor běží v režimu TOPENÍ.
- Je-li teplota v místnosti vyšší než nastavená teplota, zastaví se kompresor a venkovní ventilátor a běží jen vnitřní ventilátor.
- Nastavená teplota může být v rozmezí 16 až 30 °C.

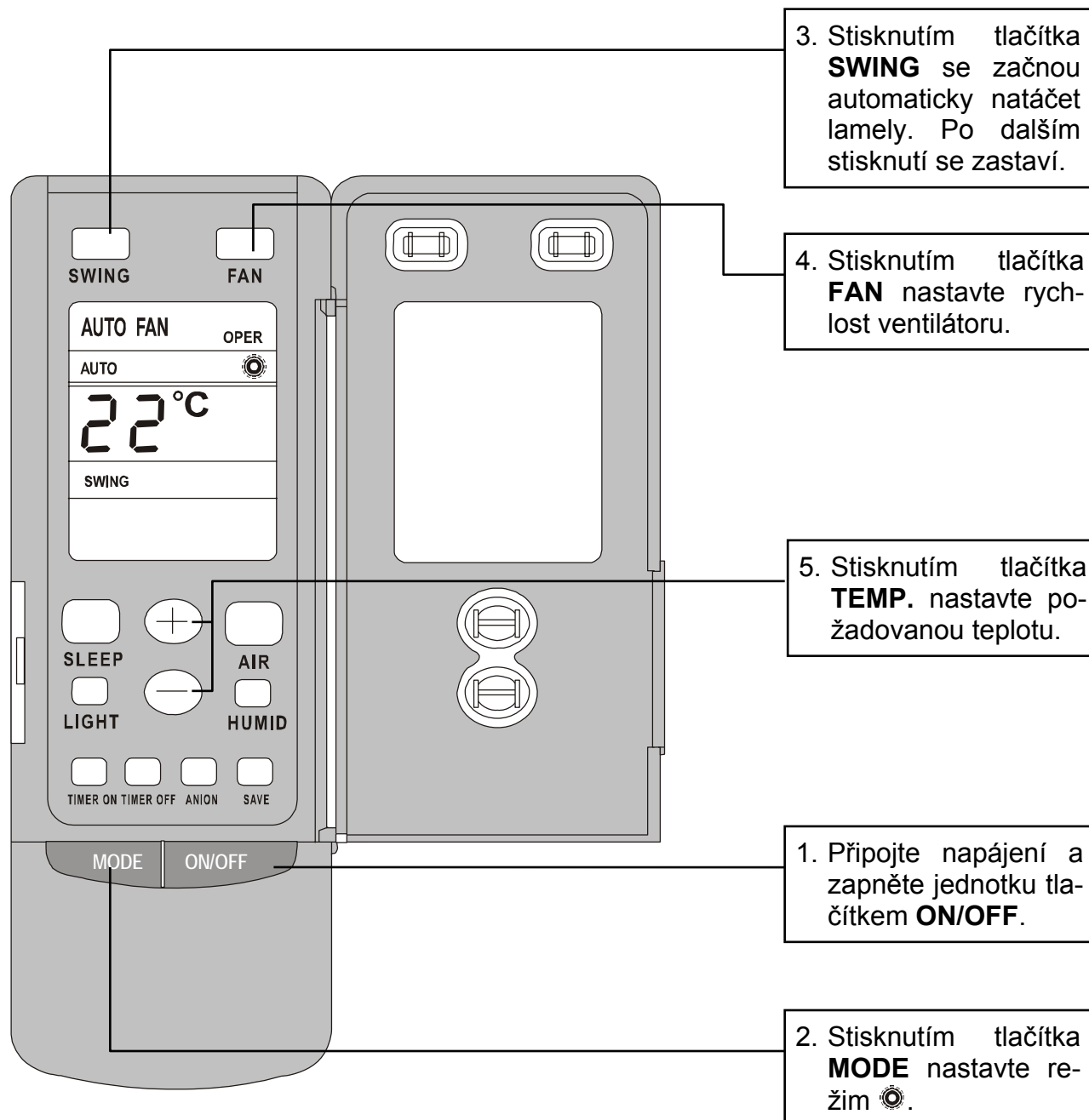

● Nastavení režimu ODVLHČOVÁNÍ

- Je-li teplota v místnosti o 2 °C nižší než nastavená hodnota, zastaví se kompresor a venkovní a vnitřní ventilátor.
- Je-li teplota v místnosti v rozmezí ± 2 °C od nastavené teploty, klimatizační zařízení odvlhčuje vzduch.
- Je-li teplota v místnosti o 2 °C vyšší než nastavená teplota, aktivuje se režim CHLAZENÍ.
- Nastavená teplota může být v rozmezí 16 až 30 °C.

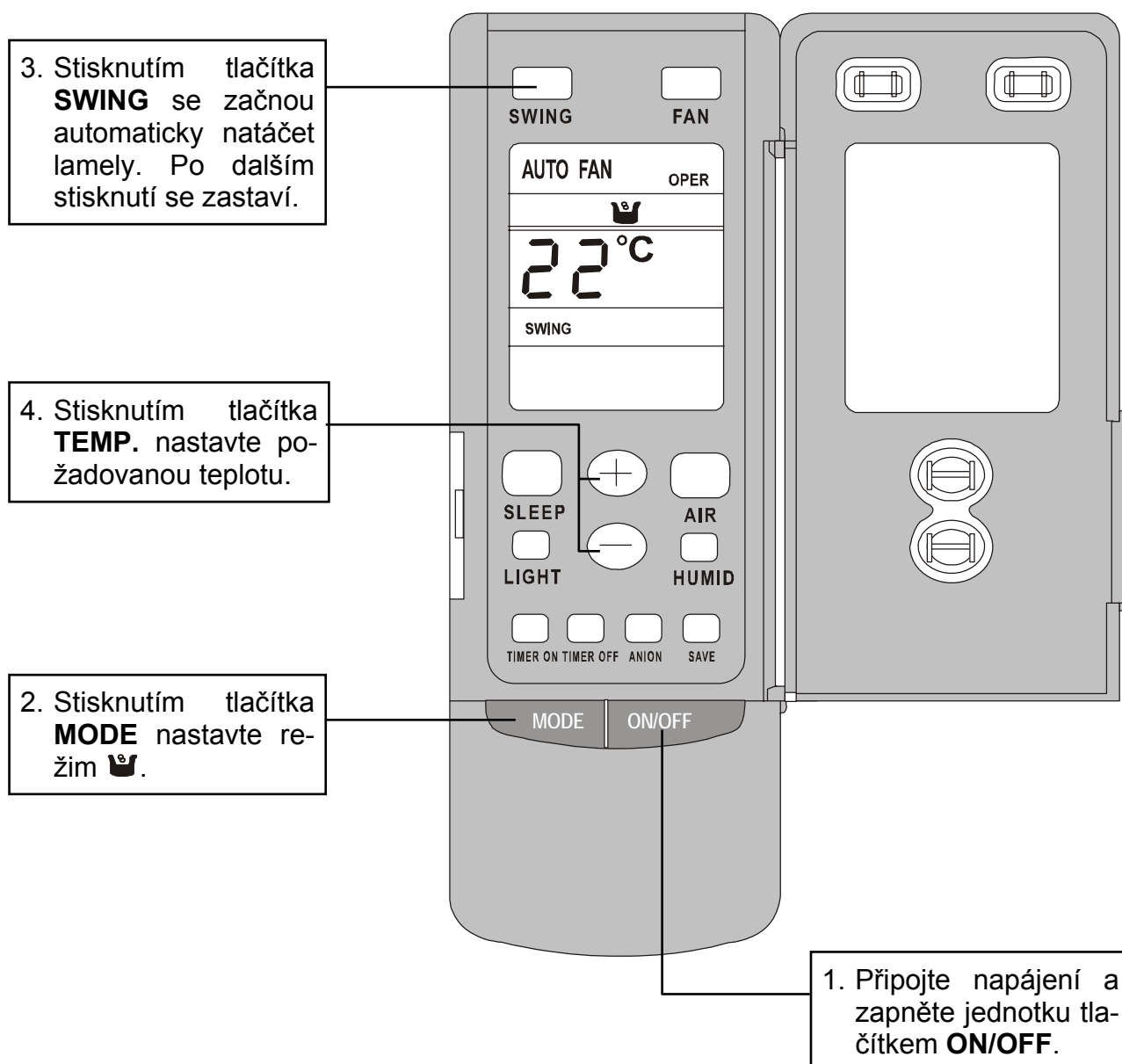

● Nastavení režimu AUTOMATIKA

- V režimu AUTOMATIKA je pro režim CHLAZENÍ standardní teplota 25 °C a pro režim TOPENÍ je standardní teplota 20 °C.

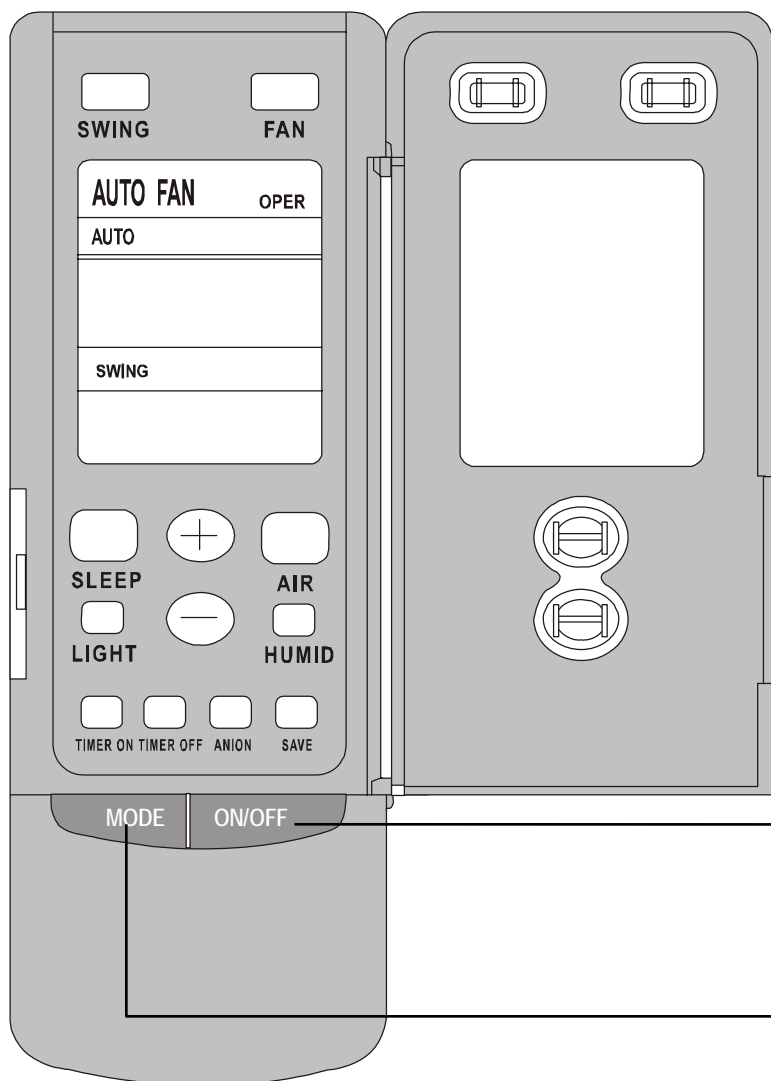

1. Připojte napájení a zapněte jednotku tlačítkem **ON/OFF**.

2. Stisknutím tlačítka **MODE** nastavte režim **AUTO**. Mikroprocesor pak podle teploty v místnosti automaticky nastavuje režim ❄️, 🌞 nebo 🌫️ aby bylo dosaženo nejlepšího účinku.

● Nastavení režimu ČASOVAČ

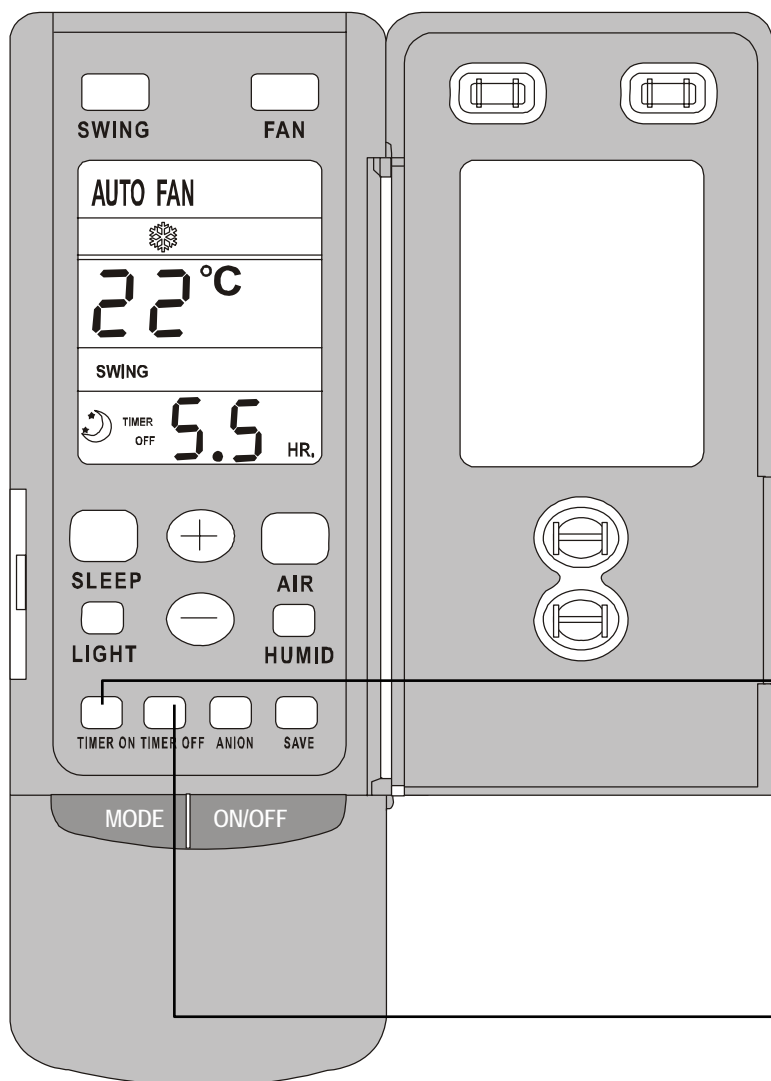

Tlačítko TIMER-ON
Stisknutím TIMER-ON při zastavené jednotce nastavíte čas zapnutí v rozmezí 0 – 24 hodin, kdy se má jednotka automaticky spustit.

Tlačítko TIMER-OFF
Stisknutím TIMER-OFF za chodu jednotky nastavíte čas vypnutí v rozmezí 0 – 24 hodin, kdy se má jednotka automaticky vypnout.

● Nastavení režimu SPÁNEK

- Když jednotka chladí nebo odvlhčuje a je nastaven režim SPÁNEK, měla by se nastavená teplota zvýšit za hodinu o 1 °C a za dvě hodiny o 2 °C. Vnitřní ventilátor běží nízkou rychlostí.
- Když jednotka topí a je nastaven režim SPÁNEK, měla by se nastavená teplota snížit za hodinu o 1 °C a za dvě hodiny o 2 °C. Vnitřní ventilátor běží nízkou rychlostí.

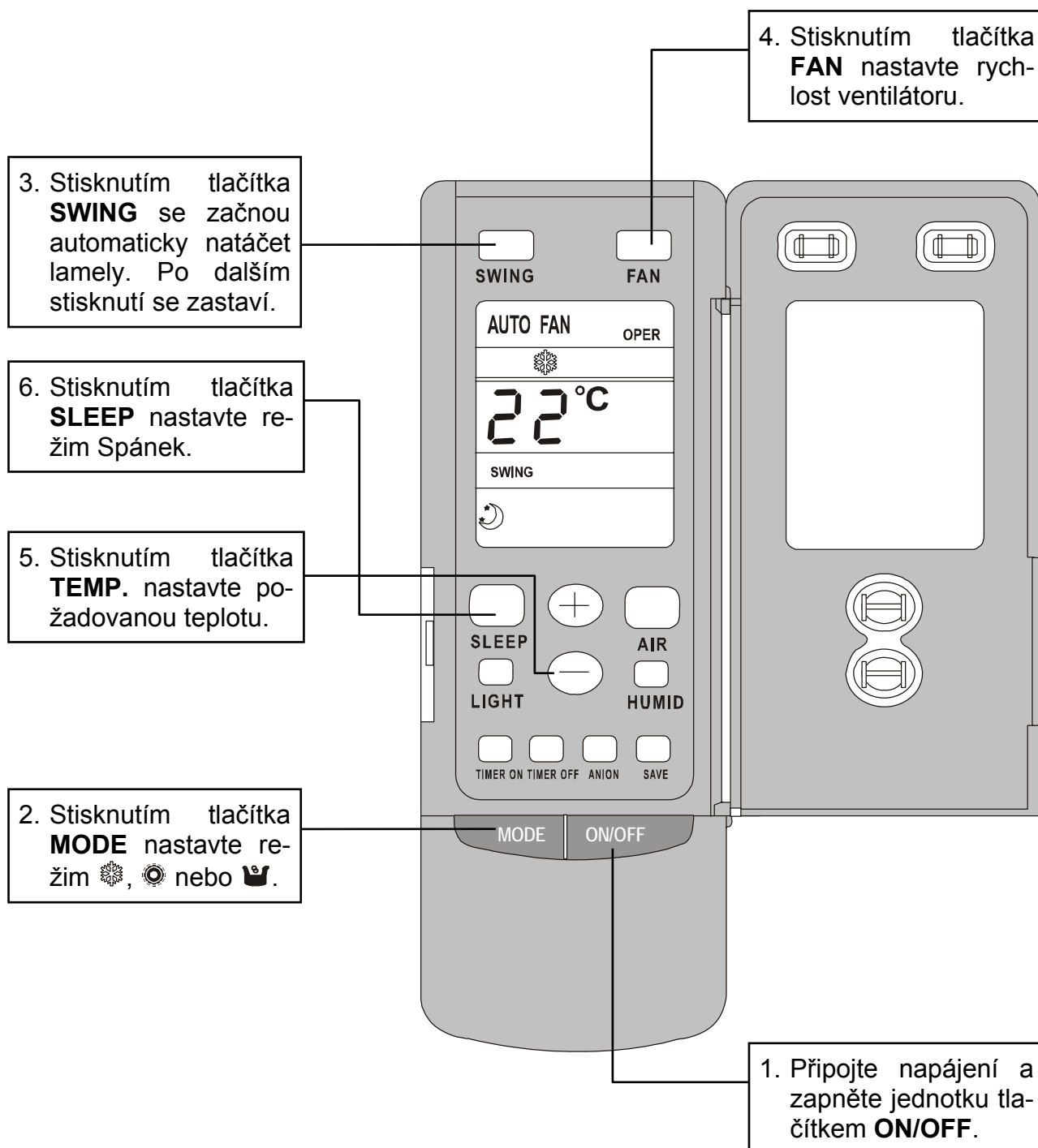

● Postup vložení baterií



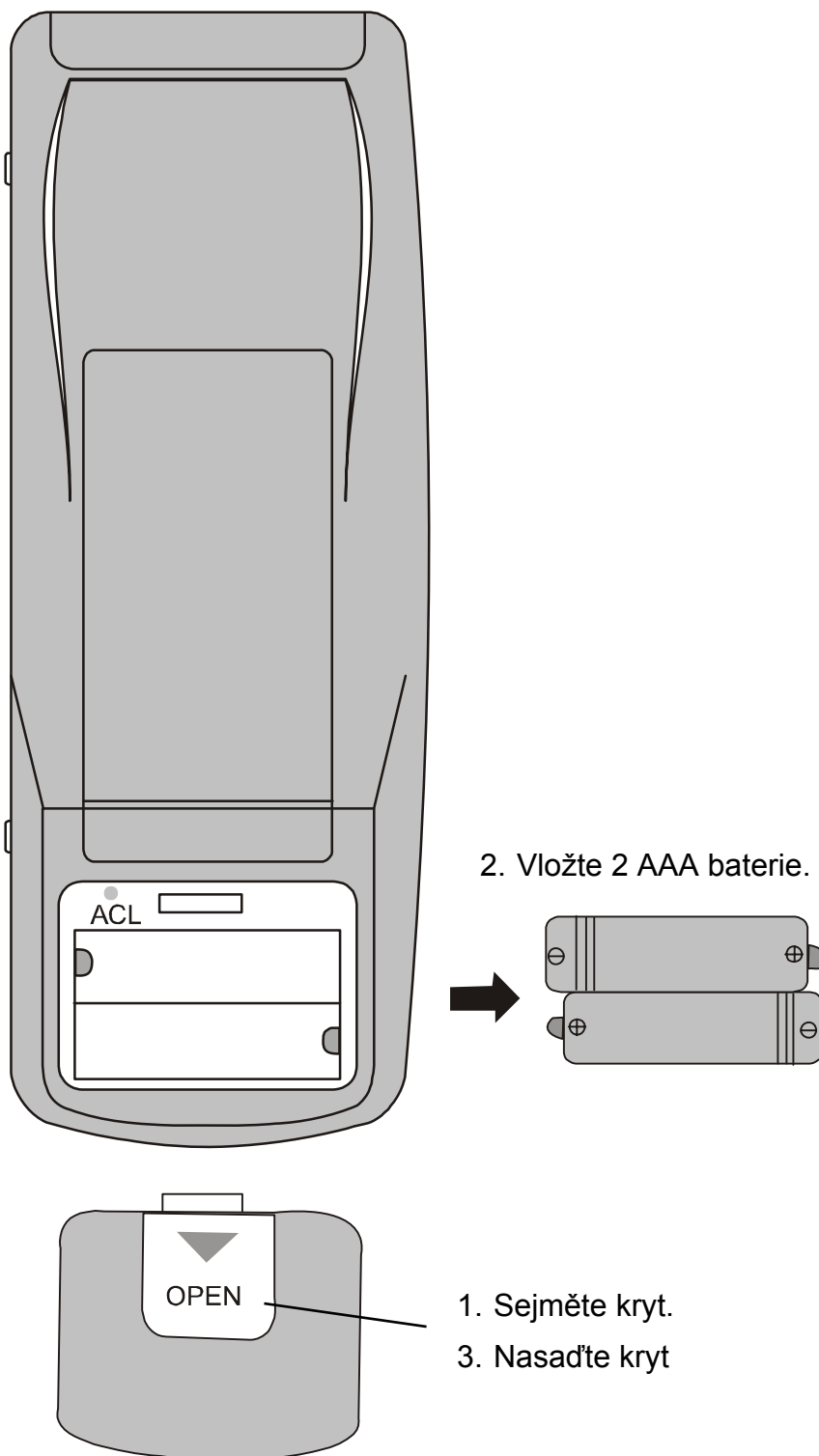

1. Sejměte kryt baterií na zadní straně dálkového ovladače.
2. Vložte dvě baterie (dva suché články typu AAA) a stiskněte tlačítko „ACL“.
3. Nasadte kryt.

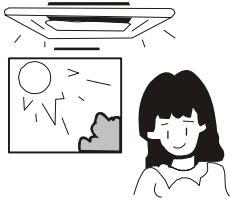
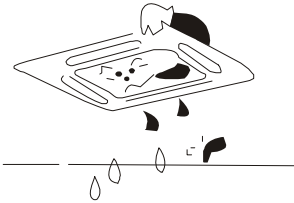

Poznámky:

- *Nepoužívejte současně nové a vybité baterie nebo různé typy baterií.*
- *Nebudete-li dálkový ovladač delší dobu používat, vyjměte z něj baterie.*
- *Dosah dálkového ovladače je až 10 m.*

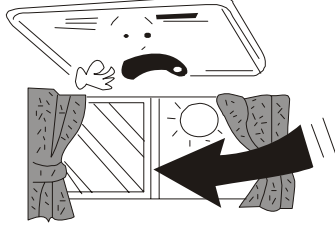
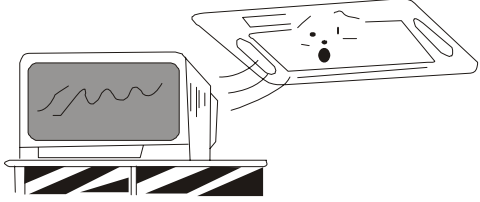
Optimální provoz

Nastavte vhodnou teplotu místnosti.	
Nastavte vhodnou teplotu místnosti tak, abyste se cítili příjemně.	
Pod vnitřní jednotku nestavějte nikdy nic, co musí zůstat suché.	
Pokud vlhkost překročí 80 % nebo se ucpe odtoková hadice, může z jednotky začít odkapávat voda.	
Nebudete-li klimatizační zařízení delší dobu používat, vypněte hlavní vypínač.	
Když je hlavní vypínač zapnut, spotřebovává se stále určité malé množství elektrické energie, i když jednotka nepracuje. Vypnutím hlavního vypínače se ušetří energie.	
Během provozu klimatizačního zařízení nenechávejte dlouho otevřené dveře nebo okna.	
Pokud zůstanou dveře nebo okna dlouho otevřená, ovlivní to účinnost chlazení nebo topení.	
Umístěte TV, rádio, zvukovou aparaturu apod. nejméně 1 m od vnitřní jednotky nebo dálkového ovladače.	
Mohlo by dojít k rušení obrazu nebo zvuku.	
Dávejte pozor, aby vzduch z jednotky nefoukal přímo na domácí zvířata nebo květiny.	
Mohlo by jim to uškodit.	

Řešení potíží

● Varování

- * Zpozorujete-li něco neobvyklého (divný zápach apod.), vypněte ihned hlavní vypínač a kontaktujte servisní středisko.
- * Nepokoušejte se opravit klimatizační zařízení sami. Neodborná oprava může způsobit požár. Kontaktujte servisní středisko.

● Než zavoláte servisní středisko, prověřte tyto položky:

Závada	Příčina	Náprava
Systém vůbec nepracuje.	Vypnuté napájení nebo spálená pojistka.	Obnovte napájení nebo vyměňte pojistku.
	Výpadek napájení.	Provoz se spustí po obnově napájení.
	Uvolněná zástrčka.	Připojte zástrčku.
	Vybité baterie v dálkovém ovladači.	Vyměňte baterie.
	Dálkový ovladač mimo dosah.	Udržujte vzdálenost max. 8 m.
Systém se hned po spuštění zastaví	Cizí předmět v cestě přívodu nebo výfuku vzduchu klimatizačního zařízení.	Odstraňte jej.
Chlazení nebo topení nefunguje.	Cizí předmět v přívodu nebo výfuku vzduchu vnitřní nebo vnější jednotky.	Odstraňte jej.
	Chybné nastavení teploty.	Viz strana 6.
	Nízká rychlost ventilátoru.	Viz strana 6.
	Nesprávný směr proudění vzduchu.	Viz strana 6.
	Otevřené dveře nebo okna.	Zavřete je.
	Přímé sluneční světlo.	Zatáhněte závěs nebo zavřete okenní žaluzie.
	Příliš mnoho lidí v místnosti.	
	Příliš mnoho tepelných zdrojů.	
	Špinavý vzduchový filtr.	Vyčistěte jej.

Poznámka.

Pokud potíže i po prověření výše uvedených položek stále přetrvávají, kontaktujte servisní středisko.

● **Následující stavy nejsou považovány za závadu:**

	„Závada“	Příčina
Jednotka nepracuje, když:	Zapnutí hned po vypnutí.	Po zastavení nebude jednotka z důvodu ochrany součástí 3 minuty pracovat.
	Stisknutí SET TEMP. a pak okamžité uvolnění.	
	Zapnuto napájení.	Počkejte 1 minutu.
Z jednotky vystupuje mlha.	Během chlazení.	Vzduch v místnosti je rychle ochlazován a sráží se vodní pára.
Venkovní jednotka je horká.	Po zastavení jednotky.	Kompresor vyzařuje teplo, aby byl připraven na další spuštění.
Hluk	Při spuštění je slyšet bzučení.	Je to zvuk spuštění kompresoru a po 1 minutě se ztiší.
	Během provozu je slyšet zvuk tekoucí vody.	Je to způsobeno prouděním chladiva uvnitř jednotky.
	Syčivý zvuk, který je slyšet při spuštění nebo hned po zastavení operace, nebo který je slyšet při spuštění nebo hned po ukončení odmrazování. Stálý slabý syčivý zvuk je slyšet, když systém chladí nebo při zastavení.	Je to zvuk, který vzniká při zastavení nebo změně toku chladiva. Zvuk je slyšet při provozu odvodňovacího čerpadla.
	Během provozu nebo po zastavení je slyšet praskání.	Je to způsobeno roztahováním nebo smršťováním panelu vlivem změn teploty.
Z jednotek se vyfukuje prach.	Spuštění chodu po dlouhé provozní přestávce.	Vyfukuje se prach nahromaděný v jednotce.
Vyfukovaný vzduch páchne.	Během provozu.	Je to způsobeno zápachem v místnosti, který se nasaje do klimatizační jednotky.

Pokyny pro instalaci

Umístění	Hluk
<ul style="list-style-type: none"> Klimatizační jednotka musí být pevně nainstalována a každý rok 3–4× kontrolována. Neinstalujte jednotku na místech, kam se snadno dostanou děti. Vyhýbejte se jiným zdrojům tepla a přímému slunečnímu světlu. Nainstalujte vnitřní jednotku v dostatečné vzdálenosti od TV a rádia. Neinstalujte jednotku v místech, kde může dojít k úniku hořlavých plynů. Před instalací v místech blízko mořského pobřeží, horkých siřičitých pramenů apod. se zeptejte prodejce, zda je používání v těchto místech bezpečné. Zařízení neinstalujte v prádelnách. 	<ul style="list-style-type: none"> Vyberte si dobře větrané místo, jinak se to může projevit ve zvýšení hlučnosti. Nainstalujte klimatizační zařízení na podklad, který vydrží jeho váhu. Jinak může dojít k pádu zařízení a zranění. Vyberte místo, kde nebudou sousedé obtěžováni teplým vzduchem nebo hlukem. Nikdy nestavějte blízko otvorů pro přívod nebo výfuk vzduchu nebo k jednotce žádné předměty. Může to nepříznivě ovlivnit výkon nebo hlučnost. Je-li zařízení během provozu velmi hlučné, kontaktujte prodejce.

Instalace a přeprava	Elektrický rozvod
<ul style="list-style-type: none"> Instalaci a přepravu jednotky musí provádět kvalifikované osoby. Pro instalaci používejte jen určené doplňky a díly, jinak může dojít k úrazu elektrickým proudem, úniku chladiva nebo požáru. Instalaci provádějte s ohledem na silný vítr, tajfun nebo zemětřesení. Nesprávná instalace může způsobit pád zařízení a úraz. Je-li třeba jednotku přemístit, poradte se nejprve s prodejcem. Sací mřížku smí otevřít jen kvalifikovaní pracovníci. 	<ul style="list-style-type: none"> Zajistěte, aby byla elektrická instalace provedena kvalifikovanými osobami podle platných předpisů a pokynů v tomto návodu. Pro napájení je třeba použít samostatný napájecí okruh s vhodným jištěním. Je třeba nainstalovat proudový chránič. Napájecí kabel musí mít dostatečný průřez. Je-li napájecí kabel poškozen, musí být vyměněn výrobcem, autorizovaným servisem nebo příslušně kvalifikovaným pracovníkem, aby se zabránilo možným rizikům. Zařízení musí být nainstalováno v souladu s příslušnými předpisy.

Uzemnění: Zařízení musí být řádně uzemněno podle platných předpisů v místě použití. Nainstalujte proudový chránič. Jistič jednotky musí být dimenzován na příslušný proud (viz tabulka níže). Nepřipojujte zemnicí vodič na plynové nebo vodovodní potrubí, svod bleskosvodu nebo uzemnění telefonní linky.

Model	Jistič
ASC-24A	25 A
ASC-36A ASC-42A	20 A

Vodovodní potrubí

Některé části vodovodního potrubí mohou být zhotoveny z plastů a nejsou vhodné pro uzemnění.

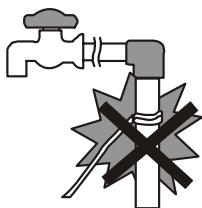

Plynové potrubí

Pokud dojde k probíjení napětí z klimatizačního zařízení, hrozí nebezpečí požáru nebo výbuchu.

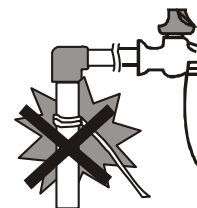

Péče a údržba

Nebudete-li klimatizační zařízení používat, odpojte zástrčku napájecího kabelu

Varování

■ Před čištěním odpojte zástrčku napájecího kabelu.

■ Nestříkejte vodu přímo na jednotku.

Čištění vzduchového filtru

1. Otevřete sací mřížku.
Pomocí šroubováku odšroubujte dva šrouby.
Posuňte současně oba knoflíky podle obrázku a pak je pomalu vytáhněte směrem dolů.

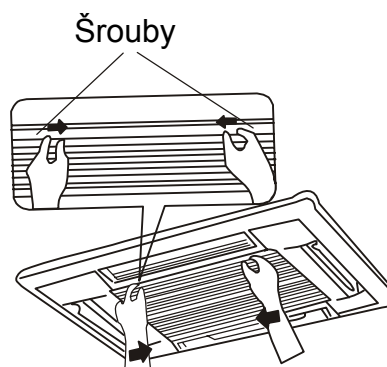

2. Vyměňte vzduchové filtry.
Posuňte knoflíky vzadu na sací mřížce směrem ven a vyjměte vzduchový filtr.
Pak z něj vyjměte tři čističe vzduchu.

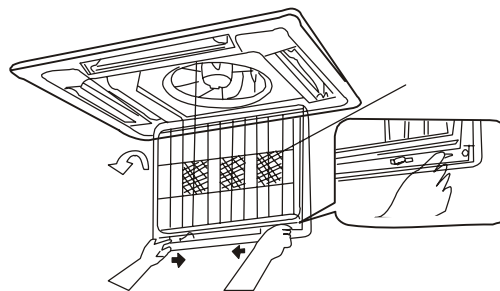

3. Vyčistěte vzduchový filtr.
Vyčistěte vzduchový filtr vysavačem nebo vodou. Je-li filtr velmi špinavý, použijte neutrální čisticí prostředek a vodu. Nechejte filtr přirozeným způsobem vyschnout na stinném místě.

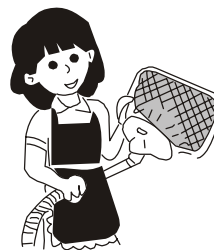

Poznámka:
Nečistěte filtr horkou vodou.
Nesušte nad ohněm.
Nezapínejte klimatizační jednotku bez filtru.
Sací mřížku smí otevřít jen kvalifikovaný pracovník.

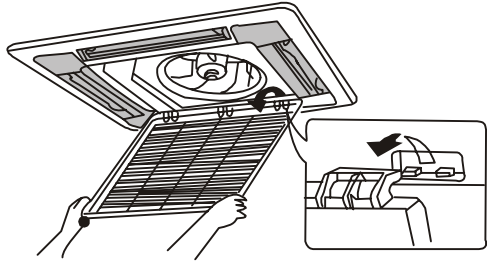
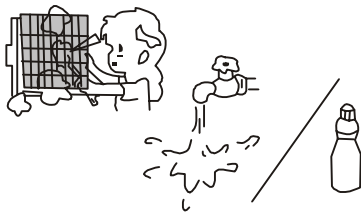

<p>4. Upevněte vzduchové filtry</p> <ul style="list-style-type: none"> • Vložte tři čističe vzduchu do vzduchového filtru a pak připevněte vzduchový filtr k sací mřížce tak, že jej zavěsíte do příslušného místa nad sací mřížku. • Upevněte vzduchový filtr posunutím knoflíku vzadu na sací mřížce směrem dovnitř. 	
<p>5. Zavřete sací mřížku.</p>	<p>Viz krok 1.</p>

<h3 style="text-align: center;">Čištění sací mřížky</h3>	
<p>1. Otevřete sací mřížku.</p>	<p>Viz krok 1 v „Čištění vzduchového filtru“.</p>
<p>2. Vyjměte vzduchové filtry.</p>	<p>Viz krok 2 v „Čištění vzduchového filtru“.</p>
<p>3. Vyjměte sací mřížku. Otevřete sací mřížku do úhlu 45° a pak ji zvedněte.</p>	
<p>4. Umyjte vodou. Je-li sací mřížka velmi špinavá, použijte měkký kartáč a neutrální čisticí prostředek. Opláchněte vodou a sušte na stinném místě. Poznámka: Neumývejte horkou vodou.</p>	
<p>5. Upevněte sací mřížku.</p>	<p>Viz krok 3.</p>
<p>6. Upevněte vzduchový filtr.</p>	<p>Viz krok 4 v „Čištění vzduchového filtru“.</p>
<p>7. Zavřete sací mřížku.</p>	<p>Viz krok 1.</p>

Výměna čističe vzduchu

1. Otevřete sací mřížku. Viz krok 1 v „Čištění vzduchového filtru“.

2. Vyměňte čistič vzduchu.
Vyměňte vzduchový filtr a po odšroubování vyjměte čistič vzduchu.

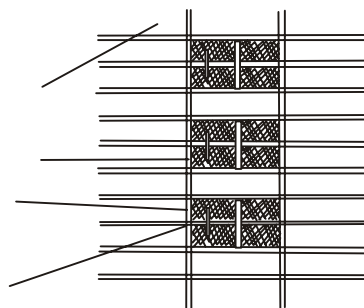

3. Odstraňte obal a vložte nový elektrostatický vláknový filtr. Pak jej připevněte k vzduchovému filtru.

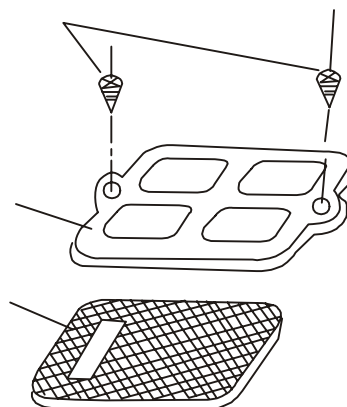

4. Upevněte vzduchový filtr. Viz krok 4 v „Čištění vzduchového filtru“.

Funkce čističe vzduchu a doba servisního cyklu

- Pohlcuje ze vzduchu škodlivé plyny, např. oxid uhelnatý, oxid uhličitý, benzén, benzín atd.
- Odstraňuje ze vzduchu škodlivé částice větší než 1,0 μm , např. prach, pyl, bakterie, viry atd.
- Lze jej používat půl roku až jeden rok.

Jak čistit výfuk vzduchu a skříň.

- Čistěte měkkou utěrkou nebo použijte vodu a neutrální čisticí prostředek.
- Nepoužívejte benzín, benzén, ředidla, lešticí prášek nebo tekuté insekticidy, které mohou způsobit odbarvení nebo deformaci. Je-li lamela pro směrování vzduchu velmi špinavá, můžete ji vyjmout a vyčistit následujícím postupem.

Vyjmutí a upevnění lamely

1. Vyjměte lamelu.
Uvolněte šrouby na bocích lamely. Očistěte měkkou utěrkou.

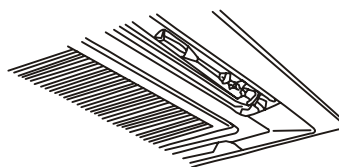

2. Upevněte lamelu.
Nasaďte výstupky na bocích výfuku vzduchu do otvorů v lamelle a pak lamelu přišroubujte.

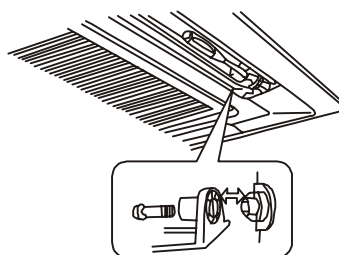

Před prvním spuštěním klimatizačního zařízení na začátku sezóny

1. Zkontrolujte, že přívod a výfuk vzduchu vnitřní i venkovní jednotky není blokován žádnými překážkami.
2. Zkontrolujte, zda je připojen zemnicí vodič a zda není poškozen.
3. Zkontrolujte, zda jsou vzduchové filtry čisté.
4. Zapněte napájení 6 hodin před spuštěním klimatizačního zařízení.



Čištění na konci sezóny

1. Vypněte napájení.
2. Vyčistěte filtr a skříň jednotky.
3. Očistěte venkovní jednotku od prachu.
4. Je-li na venkovní jednotce rez, je třeba poškozené místo očistit a natřít barvou, aby se rezivění nerozšířilo.

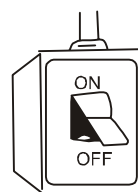

Technické údaje























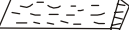

Model	ASC-24A	ASC-36A	ASC-42A
Funkce	Chlazení/Topení	Chlazení/Topení	Chlazení/Topení
Výkon chlazení (W)	7000	10000	12000
Výkon topení (W)	7500	10500	12500
Jmenovité napětí a frekvence	220–230 V~, 50 Hz	3N 380–400 V~, 50 Hz	3N 380–400 V~, 50 Hz
Napájecí proud při chlazení/topení (A)	14,5/14,5	6,5/6,3	8,8/9,0
Maximální proud při chlazení/topení (A)	16	10,4	11,5
Jmenovitý příkon při chlazení/topení (kW)	3,7/3,8	5,8/4,6	6,2/5,48
Objem proudícího vzduchu (m ³ /h)	1180	1860	1860
Chladivo (kg)	R410A / 2,4	R410A / 3,5	R410A / 3,6
Vodotěsnost	IP24	IP24	IP24
Hlučnost (vnitřní/venkovní) (dB(A))	47/59	52/62	53/63
Typ klimatu	T1	T1	T1
Elektrická ochrana	I	I	I
Hmotnost (hlavní jednotka/panel/venkovní) (kg)	30/6,5/75	38/6,5/112	38/6,5/112
Rozměry (š × v × h) (cm)	hlavní jednotka: 84 × 84 × 24 panel: 95 × 95 × 6 venkovní: 95 × 84 × 41,2	hlavní jednotka: 84 × 84 × 32 panel: 95 × 95 × 6 venkovní: 95 × 124 × 41,2	hlavní jednotka: 84 × 84 × 32 panel: 95 × 95 × 6 venkovní: 95 × 124 × 41,2

* Všechny výše uvedené parametry mohou být bez upozornění změněny.

* Skutečné hodnoty jsou uvedeny na štítku jmenovitých hodnot.

Příslušenství a instalační výkresy

● Příslušenství

Číslo	Název	Vzhled	Počet	Parametry	Poznámky
1	Odtoková hadice		1		
2	Svorka		1		
3	Podložka		10	10	
4	Svorka		4	L=200	
5	Papírová instalační podložka		1		
6	Šrouby		4	ST4.8 × 13-F	
7	Upevňovací destička		4		
8	Izolace trubky plynu		1		
9	Izolace trubky kapaliny		1		
10	Velký utěšňovací plát		1	5 × 160 × 300	
11	Utěšňovací plát		1	5 × 45 × 300	
12	Malý utěšňovací plát		2	3 × 30 × 150	
13	Vývod odtoku venkovní jednotky		1		
14	Utěšňovací blok		1	120 × 65 × 25	
15	PVC páska		2	30 × 10	
16	Dálkový ovladač		1		
17	Baterie		2	AAA 1,5 V	
18	Plastová průchodka		1		
19	Napájecí kabel		1		
20	Ovládací kabel		1		
21	Vlnitá trubka		4		
22	Držák čističe vzduchu		3		
23	Čistič vzduchu		3		
24	Šrouby		8	ST4.2 × 9.5PA	
25	Těsnění		2		

● Instalační výkresy

Vnitřní jednotka

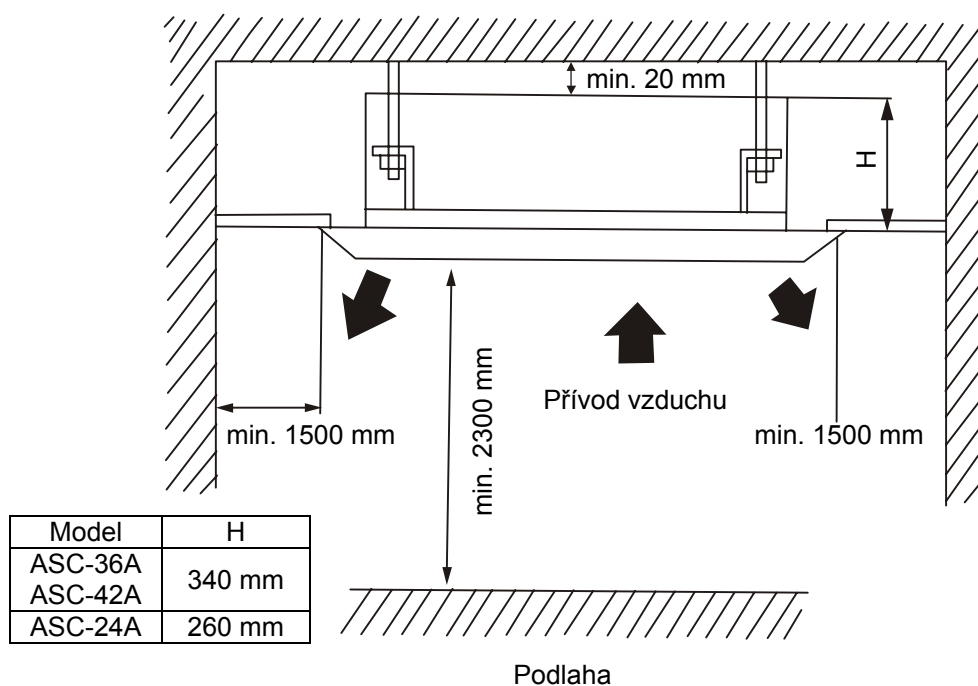

Obr. 1

Venkovní jednotka

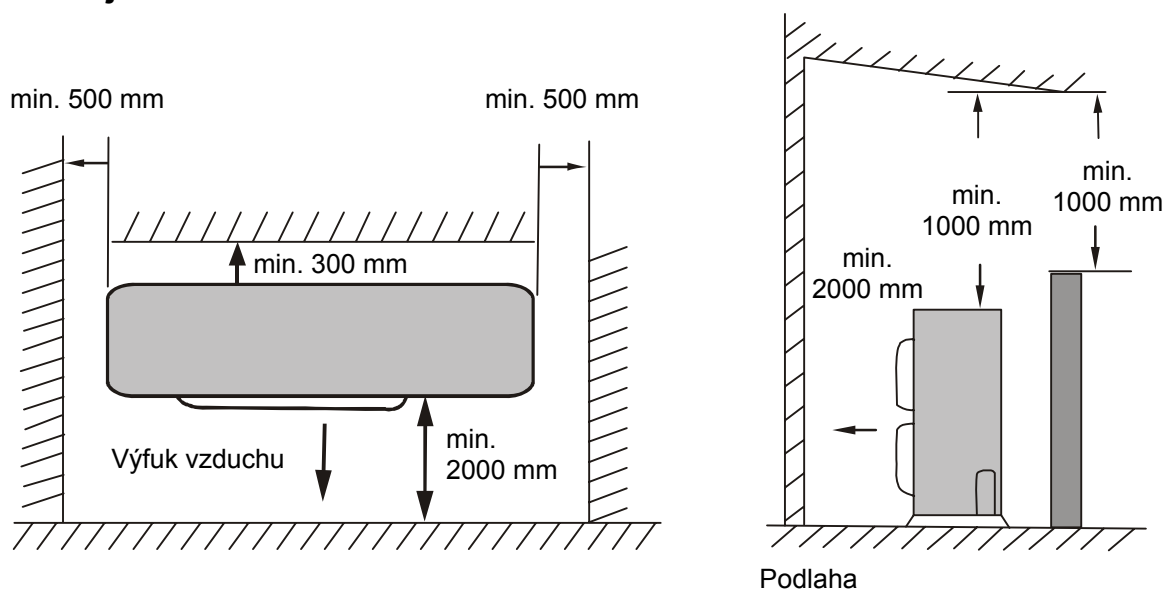

Obr. 2

Poznámka:

Klimatizační zařízení musí být nainstalováno kvalifikovanými pracovníky podle tohoto návodu.

Instalace vnitřní jednotky

● Umístění

1. Nedávejte do blízkosti výfuku vzduchu žádné předměty, aby mohl klimatizovaný vzduch volně proudit do celé místnosti.
2. Nainstalujte vnitřní jednotku pevně a vodorovně.
3. Vyberte místo, které udrží čtyřnásobek váhy vnitřní jednotky a nezvýší hluk a vibrace.
4. Vyberte místo, odkud půjde dobře odvádět zkondenzovaná voda a odkud bude možné snadné připojení k vnější jednotce.
5. Ujistěte se, že je dostatečný prostor pro údržbu, a zkontrolujte, zda je vzdálenost mezi jednotkou a zemí min. 2,3 m.
6. Ujistěte se, že upevňovací šrouby udrží čtyřnásobek váhy vnitřní jednotky. V případě potřeby použijte silnější šrouby.

Poznámka

1. Nainstalujte jednotku dostatečně daleko od kuchyně.
2. Zařízení by se nemělo instalovat v prádelně.

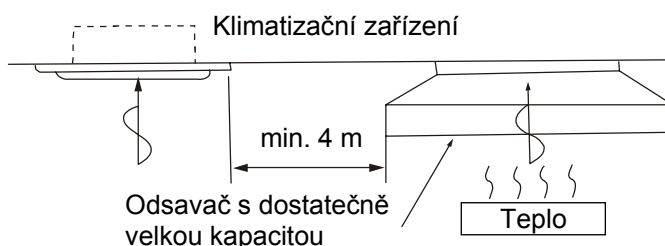

● Otvory ve stropu a umístění upevňovacích šroubů (M10)

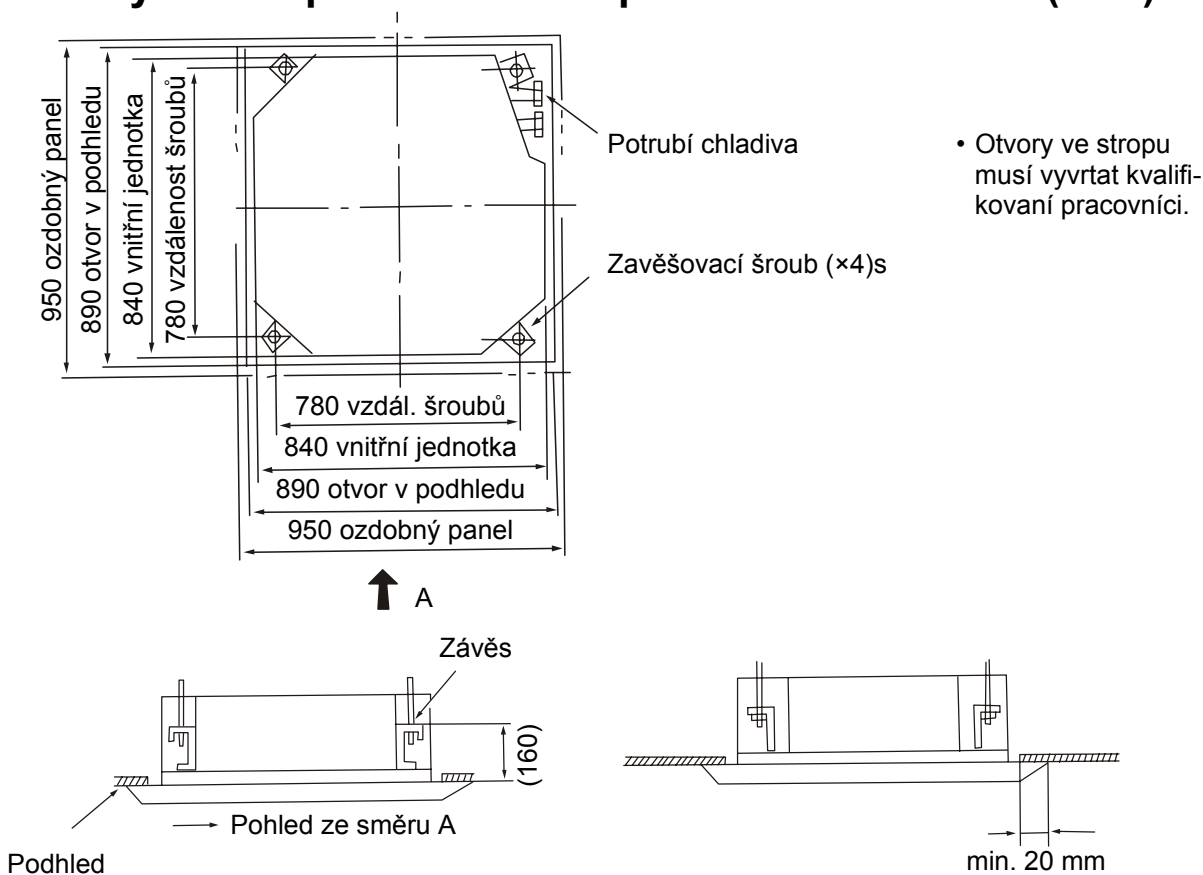

Poznámka

Instalaci lze provést s otvorem v pohledu 890 mm (míry označené * mohou být 910 mm), ale překrytí pohledu stropním panelem musí být min. 20 mm.

● Instalace vnitřní jednotky

1. Nainstalujte dočasně vnitřní jednotku.
 - Nasadte závěs na zavěšovací šroub. Zajistěte závěs bezpečně shora i zdola maticí a podložkou. Upevňovací destička (7) zabraňuje vypadnutí podložky.
 - Podle papírové instalační podložky (5) určete umístění otvorů.
 - Střed podhledu je vyznačen na papírové instalační podložce, střed jednotky je vyznačen na štítku připevněném na jednotku a na papírové instalační podložce.
2. Upevněte papírovou podložku k jednotce pomocí šroubů (6) (× 3).
3. Podle obrázku 3 nastavte jednotku do správné polohy pro instalaci.
4. Zkontrolujte, zda je jednotka vodorovná.
 - Vnitřní jednotka je vybavena zabudovaným odvodňovacím čerpadlem a hladinovým spínači ve všech čtyřech rozích. Pomocí vodováhy nebo vinylové hadice naplněné vodou zkontrolujte, zda je jednotka vodorovná. (Je-li jednotka nakloněna proti toku zkondenzované vody, může hladinový spínač selhat a z jednotky může začít odkapávat voda.)
5. Vyjměte upevňovací destičku (7), která zabraňovala vypadnutí podložky, a utáhněte horní matici.
6. Vyjměte papírovou instalační podložku (5).

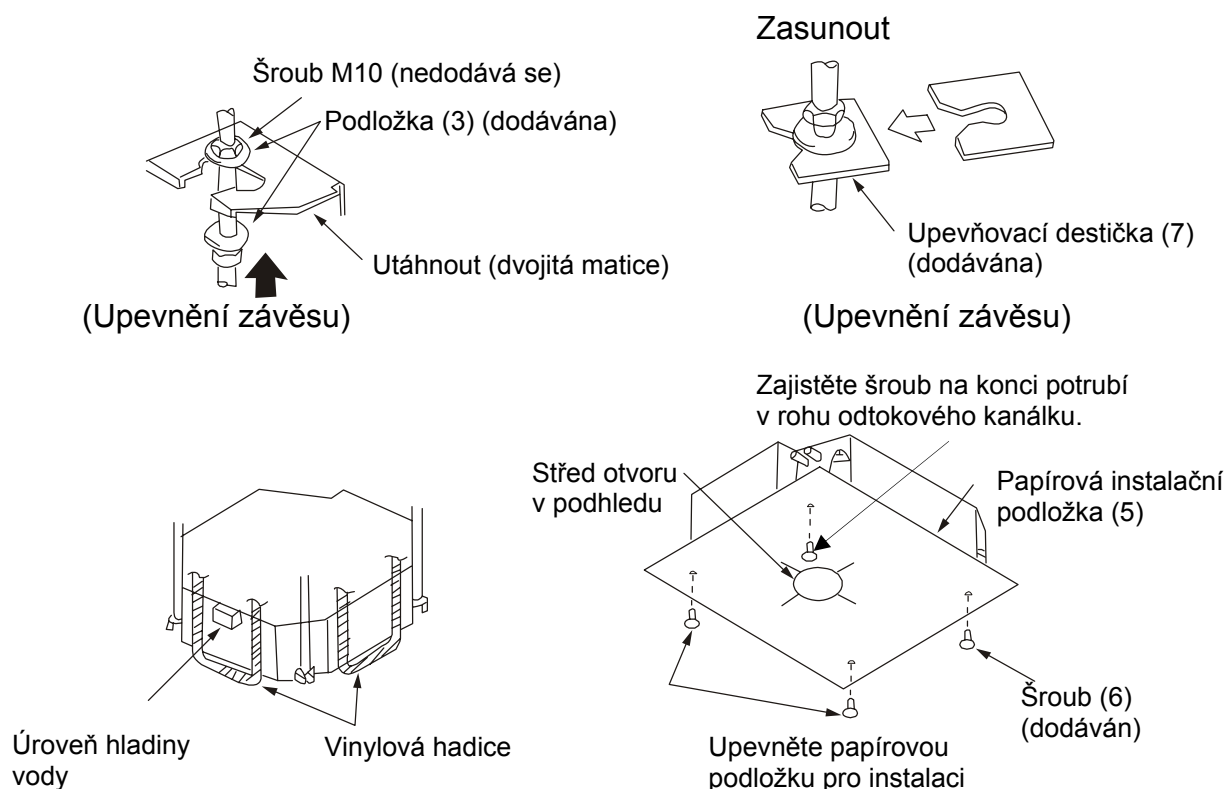

Varování: Utáhněte dobře matice, abyste zabránili pádu jednotky.

● Připojení potrubí chladiva

- Při připojování nebo odpojování potrubí jednotky používejte současně nástrčný a momentový klíč, jak ukazuje obrázek.
- Správný utahovací moment udává tabulka 1 (nadměrné utažení může poškodit hrdlo a způsobit netěsnost).
- Při připojování matice hrdla natřete hrdlo uvnitř i vně olejem pro chladicí stroje a první 3–4 závity utáhněte rukou.
- Zkontrolujte spojení potrubí na netěsnost a pak je izolujte podle níže uvedeného obrázku.
- Pro omotání spoje mezi trubkami plynu použijte utěšňovací plát (11) a izolaci (8).

Zde natřete olejem pro chladicí stroje

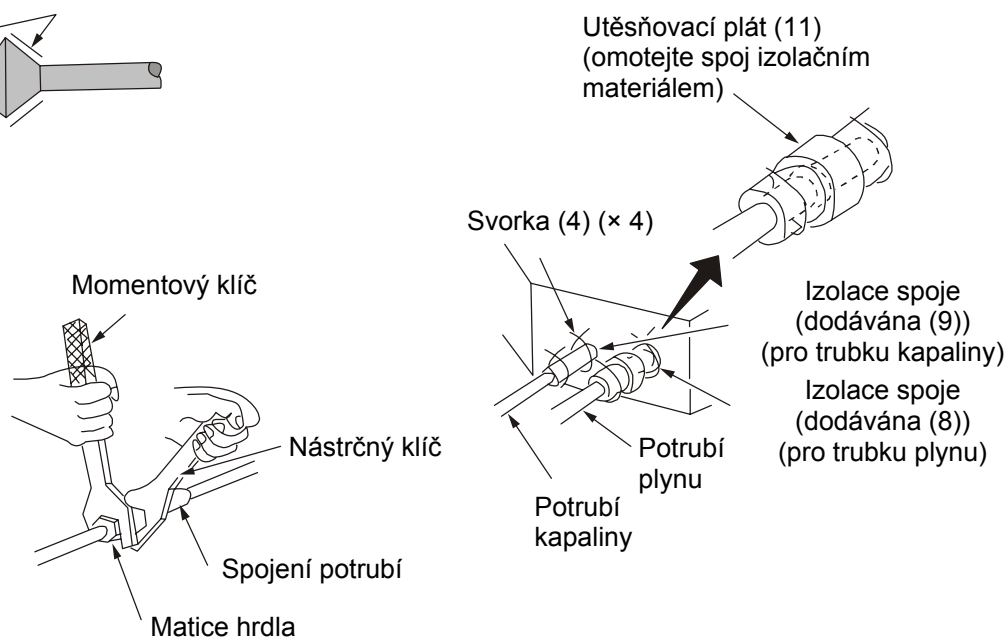
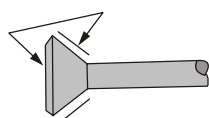

Tabulka 1

Rozměr trubky	Utahovací moment	Poznámky
Ø 9,52	30–40 Nm	ASC-24A Přidat 30 g ASC-36A Přidat 30 g ASC-42A Přidat 30 g
Ø 16	60–65 Nm	
Ø 12	45–50 Nm	
Ø 19	70–75 Nm	

Maximální délka potrubí chladiva je 25 metrů (u ASC-18A jen 15 metrů). Pokud délka překročí 10 metrů, je třeba přidat chladivo podle délky potrubí.

● Odtoková trubka

1. Nainstalujte odtokovou trubku.

- Průměr odtokové trubky by měl být větší nebo roven průměru připojovací trubky (vinylová trubka s vnějším průměrem 25 mm).
- Dbejte na to, aby potrubí pro odtok vody bylo krátké a směřovalo dolů se sklonem nejméně 1/100, aby se zabránilo tvorbě vzduchových kapes.
- Nelze-li odtokovou hadici nainstalovat s dostatečným sklonem, přidejte trubku pro zvýšení odtoku.
- Aby se odtoková hadice neprohýbala, měla by být vzdálenost mezi závěsy hadice 1 až 1,5 m.

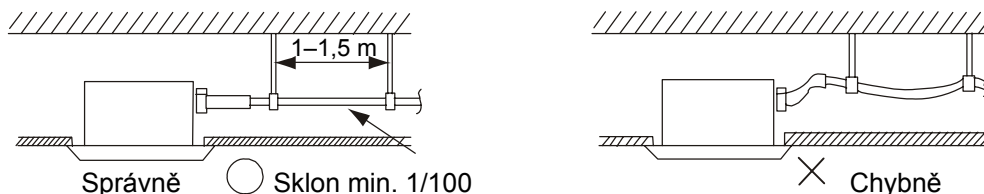

- Použijte dodávanou odtokovou hadici (1) a svorku (2). Zasuňte odtokovou hadici do vývodu odtoku až po šedou pásku. Utahujte svorku, dokud není hlava šroubu blíže než 4 mm od hadice.
- Kolem svorky odtokové hadice omotejte velký utěšňovací plát, abyste ji izolovali.
- Izolujte odtokovou hadici uvnitř místnosti.

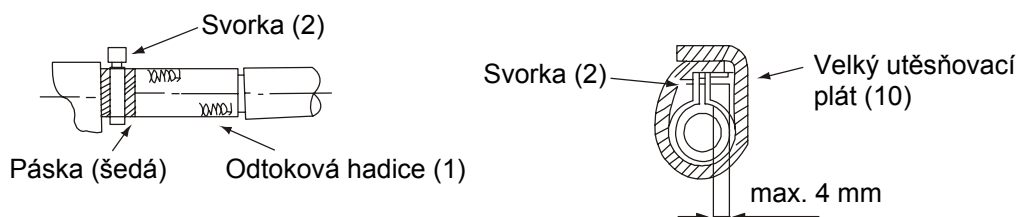

Pokyny pro zvednutí odtokové trubky

- Nainstalujte trubku pro zvednutí odtoku do výšky max. 280 mm.
- Nainstalujte trubku pro zvednutí odtoku k vnitřní jednotce ve správném úhlu a ne dále než 300 mm od jednotky.

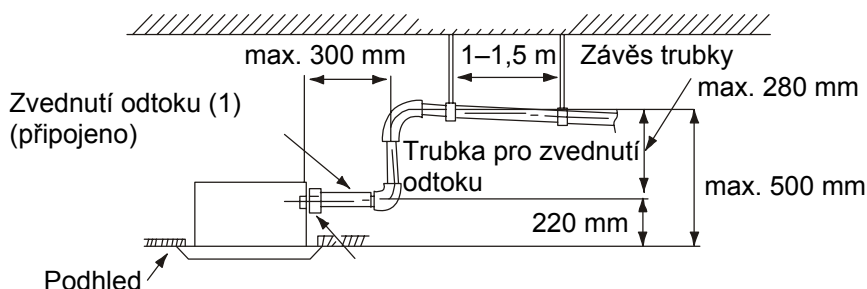

Poznámka

- Sklon připojené odtokové hadice (1) by měl být max. 75 mm, aby na vývod odtoku nepůsobila příliš velká síla.
- Při spojování více odtokových trubek postupujte podle níže uvedeného obrázku.

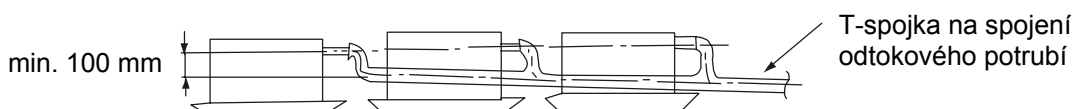
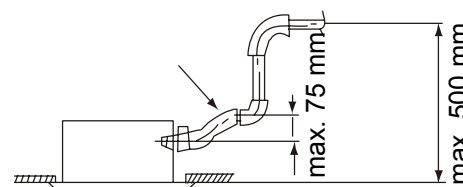

Zvolte spojené odtokové potrubí, jehož rozměry vyhovují provozní kapacitě jednotky.

2. Po dokončení instalace zkontrolujte, zda odváděná voda dobře odtéká.
 - Přes výfuk vzduchu nebo kontrolní otvor přidejte do odvodňovacího kanálku pomalu asi 600 ml vody a zkontrolujte odtok.
 - Po dokončení elektrického zapojení zkontrolujte odtok vody v režimu chlazení.

Postup přidání vody

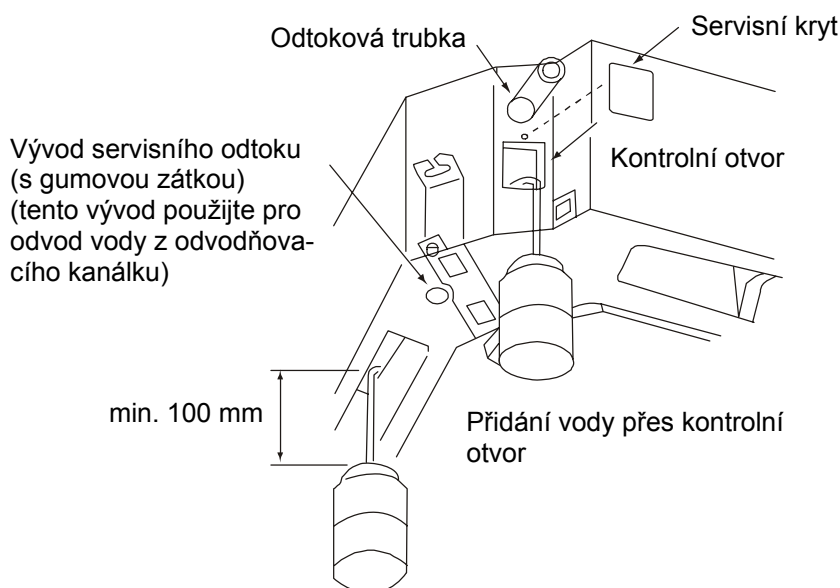

Varování: Před odkrytím svorek musí být všechny napájecí okruhy odpojeny.

● Elektrické zapojení

- Všechny použité součásti a materiály musí vyhovovat místním zákonům a předpisům.
- Elektrické zapojení viz „Schéma zapojení“ uvedené na tělese jednotky.
- Všechny spoje musí zapojovat kvalifikovaný technik.
- Na pevném přívodu musí být nainstalován jistič schopný vypnout napájení celého systému. Jistič musí mít na všech pólech kontakty vzdálené při rozepnutí min. 3 mm.
- Zařízení řádně uzemněte.
- Připojení musí odpovídat místním zákonům a předpisům.
- Na pevném přívodu musí být nainstalován chránič, který odpojí napájení při svodovém proudu nižším než 30 mA.
- Je-li napájecí kabel poškozen, musí být vyměněna výrobcem, jeho servisním střediskem nebo podobně kvalifikovanou osobou, aby se zabránilo možnému nebezpečí.

● Připojení jednotky a ovládání

- Připojení vnitřní jednotky.
- Sejměte kryt svorkovnice (1), protáhněte vodiče dovnitř přes pryžovou průchodku I, připojte je podle schématu zapojení a pak upevněte svorkou.
- Připojení ovládání.
- Sejměte kryt svorkovnice (2), protáhněte vodiče dovnitř přes pryžovou průchodku II a připojte k ovládání.
- Omotejte vodiče utěšňovacím plátem (12).
- Po připojení upevněte vodiče svorkou a připevněte kryty svorkovnic (1) a (2).
- Topení a chlazení: Připojte pryžový kabel (5 vodičů) správně ke svorkovnici napájení.
- Chlazení: Připojte pryžový kabel (3 vodiče) správně ke svorkovnici napájení.

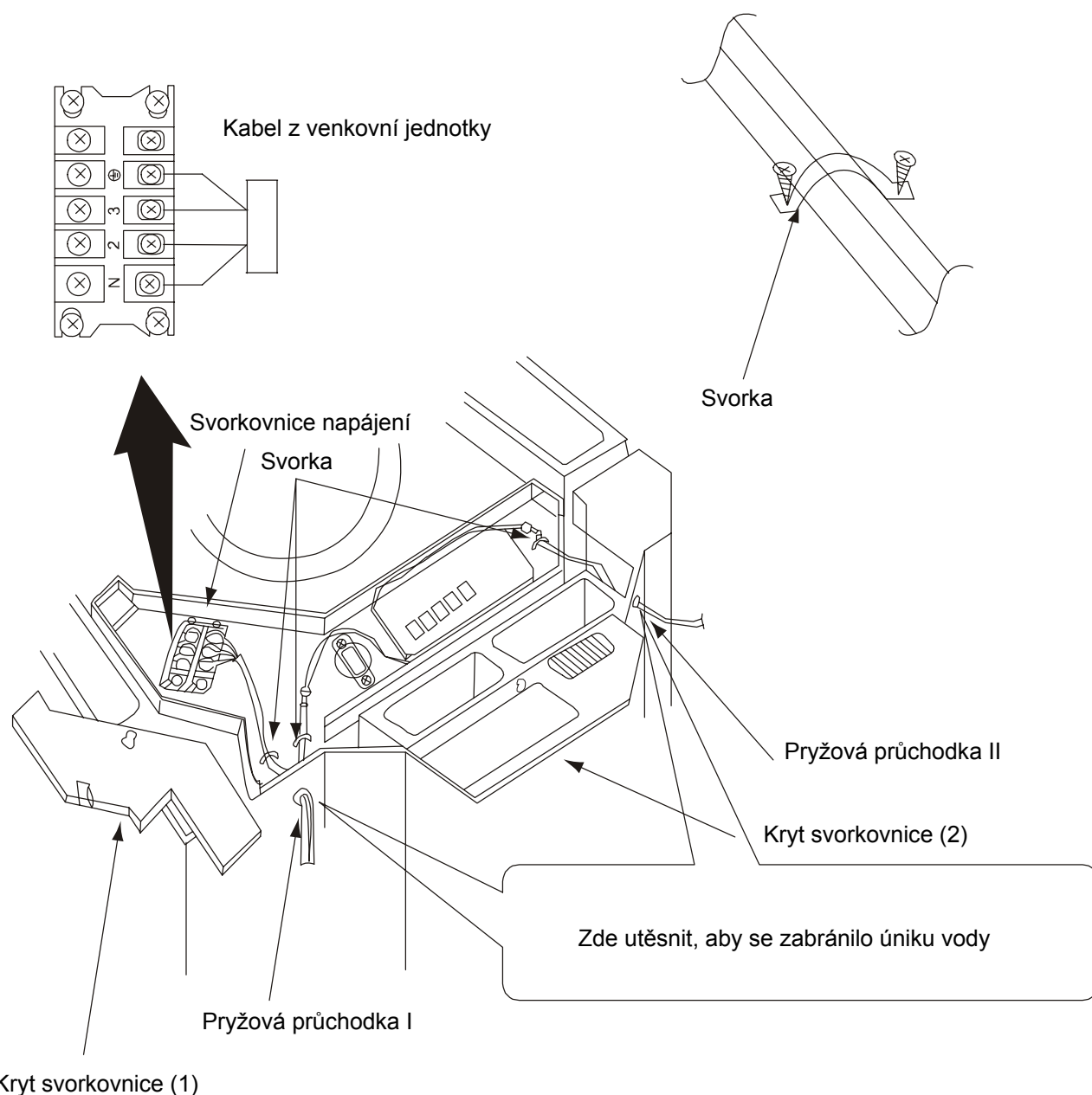

Upozornění: Připojte správně kontakty vnitřní a venkovní jednotky.

● Instalace panelu

1. Dejte panel k tělesu vnitřní jednotky tak, aby pozice motoru pro natáčení lamely na ozdobném krytu odpovídala pozici potrubí na vnitřní jednotce, jak ukazuje obrázek 4.
2. Nainstalujte ozdobný panel
 - (1) Zavěste závěs, umístěný na opačné straně panelu, než je motor pro natáčení lamely, dočasně na háček vnitřní jednotky (2 pozice).
 - (2) Zavěste dočasně zbývající dva závěsy do háčků na bocích vnitřní jednotky (dávejte pozor, aby se kabel motoru lamely nezachytil v utěšňovacím materiálu).
 - (3) Zašroubujte 4 šrouby se šestihrannou hlavou umístěné přímo pod závěsy asi o 15 mm (panel se zvedne).
 - (4) Upravte polohu panelu otočením ve směru šipky podle obrázku 4, aby byl otvor ve stropu úplně zakryt.
 - (5) Utahujte šrouby, dokud se tloušťka těsnicího materiálu mezi panelem a tělesem vnitřní jednotky nezmenší na 5–8 mm.

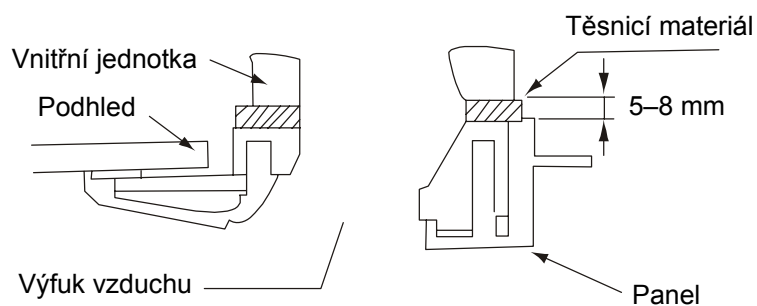
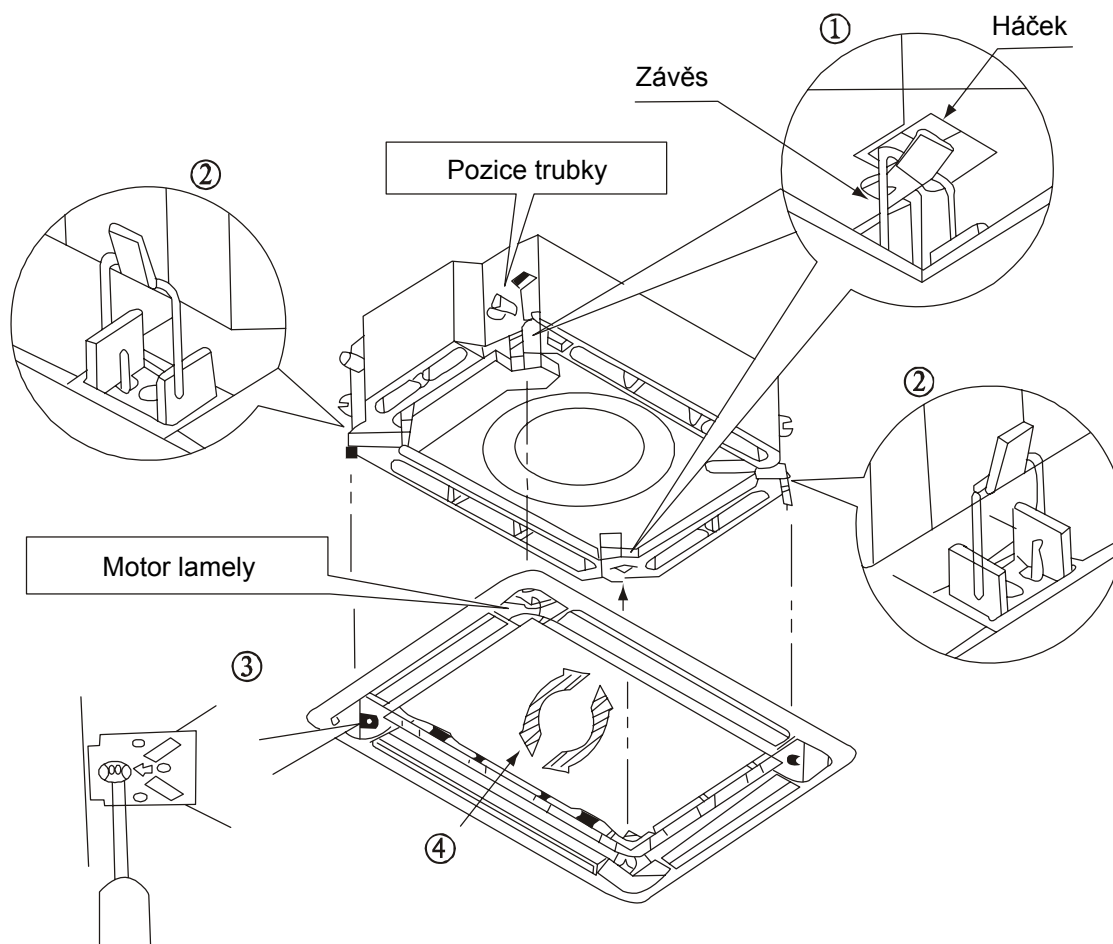

Obr. 4

Upozornění

1. Nesprávné zašroubování šroubů může způsobit potíže, jak ukazuje obrázek 5.

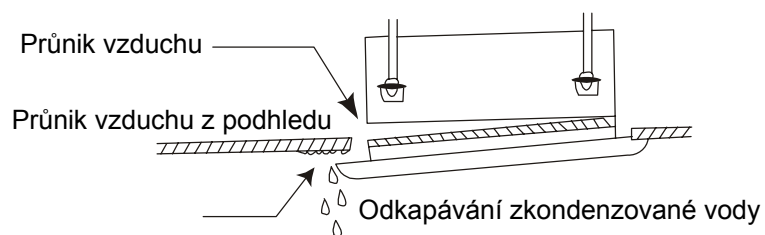

Obr. 5

2. Pokud i po zašroubování šroubů zůstává mezi stropem a panelem mezera, upravte výšku tělesa vnitřní jednotky (viz obrázek 6).

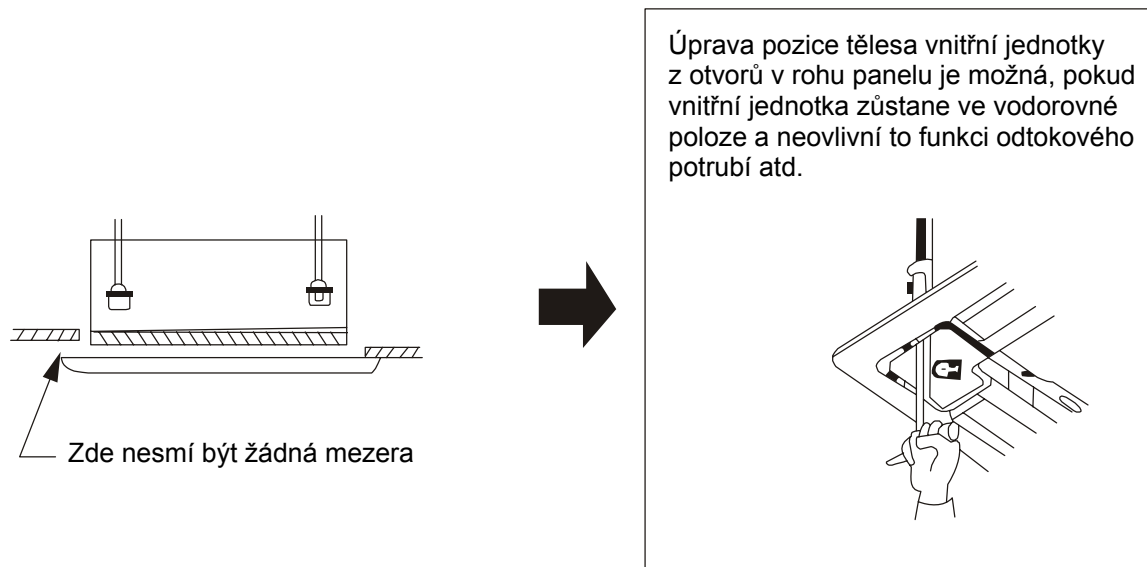

Obr. 6

- * Po upevnění zkontrolujte, zda mezi podhledem a panelem není žádná mezera.

3. Připojení kabelů ozdobného panelu.

- (6) Připojte konektory kabelu pro motor natáčení lamely (na 2 místech) nainstalovaný na panelu (viz obrázek 7).

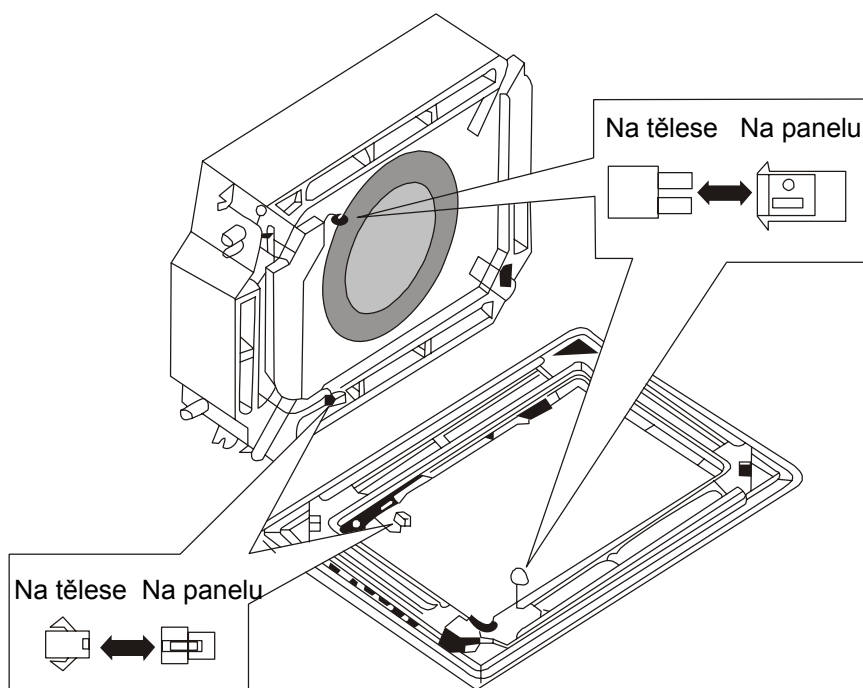

Obr. 7

Instalace venkovní jednotky

● Výběr místa pro instalaci

- Pro instalaci vyberte místo, které vyhovuje požadavkům uživatele a splňuje následující podmínky.
- Místa, která jsou dobře větraná.
- Místa, která bezpečně vydrží váhu a vibrace jednotky a kde lze nainstalovat jednotku rovně.
- Místa, kde jednotka nebude obtěžovat nejbližší sousedy.
- Místa, kde nemůže dojít k úniku hořlavého plynu.
- Místa, kde nejsou věci, které by mohly být poškozeny vodou vytékající z jednotky.
- Místa, kde lze zajistit dostatečný prostor pro údržbu.
- Místa, kde na jednotku nemůže foukat silný vítr.

● Instalace venkovní jednotky

1. Namontujte jednotku pevně pomocí šroubů M10 nebo silnějších a matic na základ, který spolehlivě udrží váhu jednotky, a zkontrolujte, zda jednotka stojí svisle.
2. Neinstalujte jednotku na střechu budovy.
3. Pokud vibrace způsobují hluk, vložte mezi jednotku a základ pryžovou izolaci.
4. Když klimatizační zařízení topí nebo odmrazuje, odvádějte z venkovní jednotky odtékající vodu hadicí na vhodné místo.
5. Způsob montáže: Namontujte hlavici pro odtokovou hadici do otvoru v šasi venkovní jednotky a pak připojte odtokovou hadici k hubici odtokové trubky.

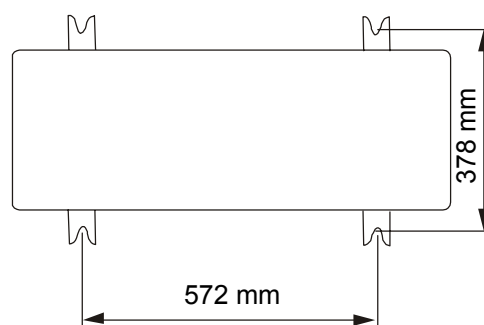

Obr. 8

● Vyčerpání vzduchu a test těsnosti

1. Sejměte maticový kryt přívodu chladiva.
2. Připojte hadici manometru k vakuové vývěvě a nízkotlaký vývod připojte k přívodu chladiva.
3. Spustěte vakuovou vývěvu. Když manometr ukáže -1 bar, zavřete nízkotlaký ventil a zastavte vývěvu. Počkejte 15 minut a zkontrolujte, zda se tlak nezměnil.
4. Sejměte kryt ventilu plynu a kryt ventilu kapaliny.
5. Uvolněte stopku ventilu kapaliny, dokud se tlak nezvýší na 0 bar.
6. Odpojte hadici od přívodu chladiva a upevněte kryt přívodu.
7. Uvolněte úplně stopku ventilu plynu a také stopku ventilu kapaliny.
8. Upevněte kryt ventilu plynu a ventilu kapaliny a zkontrolujte, zda neuniká chladivo.

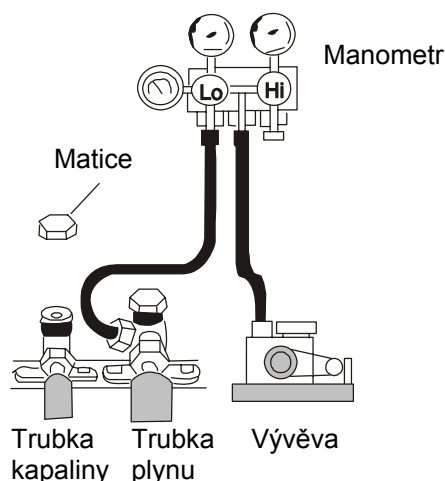

Obr. 9

● Elektrické zapojení

1. Prohlédněte si pečlivě štítek se jmenovitými hodnotami a pak připojte vodiče podle schématu zapojení.
2. Musí být nainstalován jistič schopný vypnout napájení celého systému.
3. Zařízení správně uzemněte.
4. Všechny elektrické spoje musí být zapojeny kvalifikovaným elektrotechnikem podle schématu. Chybné zapojení může způsobit požár nebo úraz elektrickým proudem.

Připojení napájecího kabelu

1. Sejměte kryt přední strany (obr. 10).
2. Prorazte otvor pro kabel a vložte pryžovou průchodku.
3. Protáhněte všechny vodiče přes pryžovou průchodku.
4. Připojte vnější jednotku podle schématu zapojení pro venkovní jednotku. Zkontrolujte, zda jsou vodiče dobře utaženy.
5. Upevněte vodiče svorkou a sponkou.

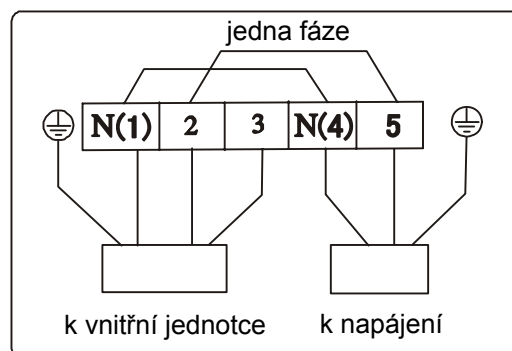

Poznámka

1. Jednotku řádně uzemněte.
2. Vodiče dobře utáhněte.
3. Netahejte příliš silně za konektor.
4. Připojte správně ostatní vodiče.
 - Netahejte za vodiče, když je upevňujete svorkou a sponkou.
 - Nenechávejte vodiče ve venkovní jednotce v prostoru kompresoru příliš volné.

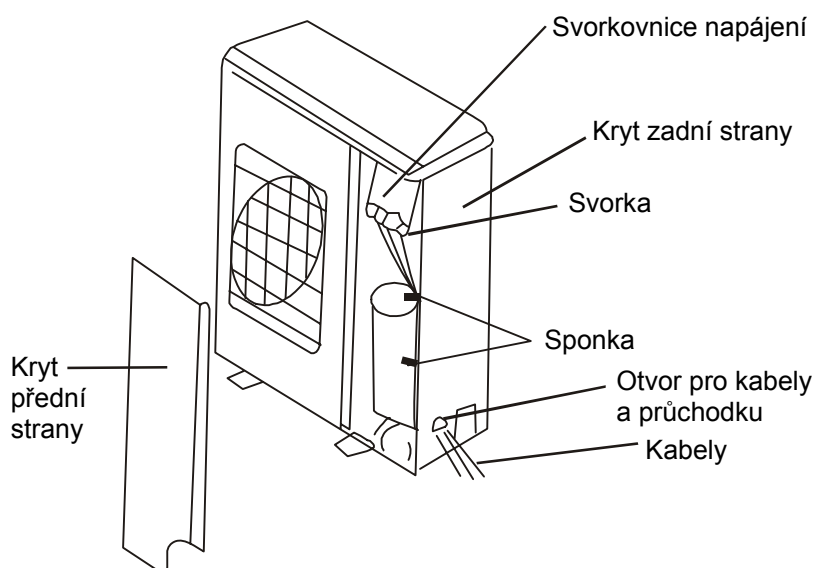
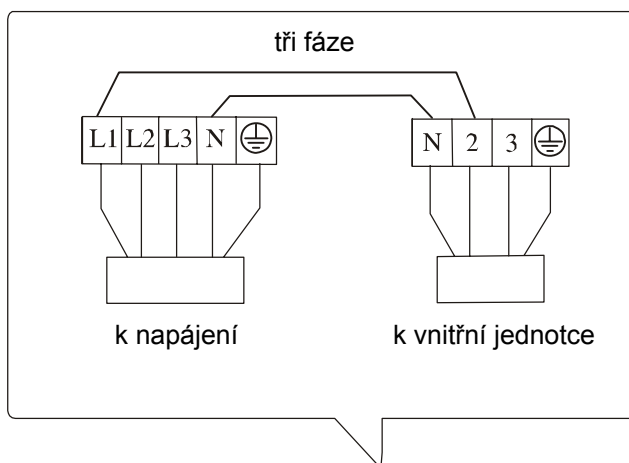

Obr. 10

Kontrola a testování po instalaci

● Test funkce

1. Příprava na test
 - a) Nepřipojujte napájení, dokud není instalace dokončena.
 - b) Připojte vodiče správně a pevně.
 - c) Otevřete zpětný ventil.
 - d) Odstraňte všechnen prach.

2. Testování
 - a) Zapněte hlavní vypínač a stiskněte tlačítko „ON/OFF“.
 - b) Tlačítkem „MODE“ nastavte režimy Chlazení, Topení, Ventilátor atd. a vyzkoušejte, zda fungují správně.

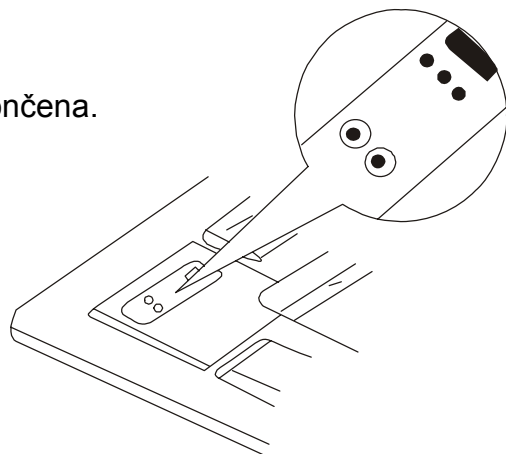

3. Nouzové ovládání

Pokud se baterie v dálkovém ovladači vybijí nebo ovladač nemáte, můžete jednotku ovládat následovně:

- Když jednotka stojí, můžete tisknout tlačítko „AUTO“ na krytu II. Jednotka bude v režimu Automatika. Klimatizační zařízení si automaticky volí režim Chlazení, Topení, Odvlhčování nebo Ventilátor.
- Když jednotka pracuje, stiskněte tlačítko „AUTO“. Klimatizační zařízení se vypne.

Poznámka: Tlačítko TEST na krytu II je určeno pro testování klimatizačního zařízení. Když se stiskne, bude klimatizační zařízení nuceně zapnuto nebo vypnuto. Během normálního provozu toto tlačítko nepoužívejte.

Během instalace věnujte pozornost těmto bodům a po dokončení instalace je zkontrolujte.

Kontrolovaná položka	Rizika při nedodržení	Kontrola
Je vnitřní jednotka dobře upevněna?	Hrozí pád, vibrace a vyšší hluchnost.	
Je proveden test na únik plynu?	Chlazení může být nedostatečné.	
Je jednotka dobře izolována?	Může kapat zkondenzovaná voda.	
Je odtokové potrubí správně nainstalováno?	Může kapat zkondenzovaná voda.	
Odpovídá napájecí napětí jmenovitým hodnotám na štítku?	Může dojít k závadě nebo spálení součástek jednotky.	
Je připojení kabelů a potrubí správné?	Může dojít k závadě nebo spálení součástek jednotky.	
Je jednotka řádně uzemněna?	Nebezpečí probíjení napětí na kostru.	
Jsou použity správně dimenzované kabely?	Může dojít k závadě nebo spálení součástek jednotky	
Jsou přívody nebo výfuky vzduchu vnitřní nebo venkovní jednotky blokovány?	Chlazení může být nedostatečné.	
Znáte délku potrubí chladiva a bylo doplněno další chladivo?	Množství chladiva v systému může být nesprávné.	

Poznámka pro pracovníka provádějícího instalaci:

Nezapomeňte seznámit zákazníka s obsluhou systému a ukažte mu přiložený návod na obsluhu.

EKOLOGICKÁ INFORMACE

Tato jednotka obsahuje fluorované skleníkové plyny zahrnuté v Kjótském protokolu. Údržba a likvidace musí být provedena kvalifikovaným personálem.

Chladivo R410A, GWP = 1730

DOPLŇOVÁNÍ CHLADIVA

S ohledem na regulaci EC 842/2006, týkající se fluorovaných skleníkových plynů je v případě doplňování chladiva povinné následující:

- Vyplnit přiloženou nálepku a uvést množství továrně předplněného chladiva (viz technická nálepka), dále doplněné chladivo a celkový obsah chladiva
- Nalepit nálepku vedle technické nálepky na jednotce. U splitových klimatizací nalepte na venkovní jednotku.

Upozornění: Použijte nesmazatelnou tužku.

1 = Tovární naplnění

2 = Doplněné chladivo

3 = Celkem

The diagram shows a refrigerant charging station with a scale. On the left, there is a vertical scale with a sliding weight. To its right, there are three boxes for recording weights: ① = [] Kg, ② = [] Kg, and ① + ② = [] Kg. A horizontal line is drawn above the third box. The scale is labeled with 'R' and '1' and '2'.

1 Factory charge

2 Extra charge

1+2 Total charge

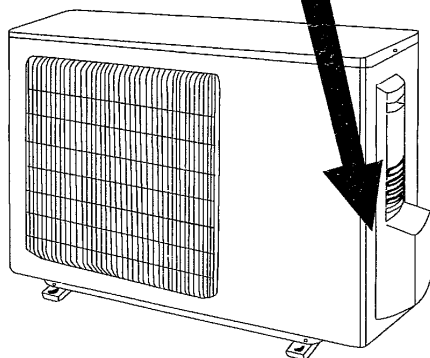

Centrála NEPA spol. s r.o.

Purkyňova 45

612 00 Brno

Tel.: +420 541 590

Tel. servis: +420 541 590 150

Fax: +420 541 590 123

Fax. servis: +420 541 590 153

www.nepa.cz

Obchod: obchod@nepa.cz

Servis: servis@nepa.cz

Objednávky: brno-fakturace@nepa.cz