

UPUTE ZA KORIŠTENJE

# SLIM CAMPER TRAILER

ASV-25AS (WIFI), ASV-35AS (WIFI)



„Prijevod izvornih uputa za korištenje“

**VAŽNA NAPOMENA:**

Prije ugradnje i upotrebe Vašeg novog klima uređaja pažljivo pročitajte ove Upute. Upute čuvajte dostupnim za kasniju upotrebu.

# SADRŽAJ

UPUTE ZA UGRADNJU .....	2
NEKOLIKO RIJEČI O VAŠEM NOVOM KLIMA UREĐAJU .....	4
ELEKTRIČNI PARAMETRI .....	4
ELEKTRIČNA SHEMA.....	5
LISTA ISPORUČENIH DIJELOVA.....	6
NAZIVI DIJELOVA .....	7
KORIŠTENJE BEŽIČNOG DALJINSKOG UPRAVLJAČA.....	8
UPRAVLJAČKI PANEL.....	15
UPUTE ZA UGRADNJU .....	16
KORAK 1 – ODABIR MJESTA ZA UGRADNJU I UGRADNJA/INSTALACIJA KLIMA UREĐAJA.....	16
KORAK 2 – MONTAŽA VANJSKE KROVNE JEDINICE .....	19
KORAK 3 – MONTAŽA UNUTARNJE STROPNE JEDINICE.....	20
KORAK 4 – ELEKTRIČNO OŽIČENJE .....	21
KORAK 5 – ZAVRŠETAK INSTALACIJE.....	23
OTKLANJANJE PROBLEMA.....	24
POSTUPCI TEKUĆEG ODRŽAVANJA .....	25
NAPOMENA O ZAŠTITI ŽIVOTNE SREDINE .....	27
INFORMACIJE O SREDSTVU ZA HLAĐENJE .....	27
PROIZVOĐAČ .....	27
ZASTUPNIK, SERVIS.....	27

- Ovim uređajem smiju rukovati osobe (uključujući djecu) smanjenih fizičkih, osjetilnih ili mentalnih sposobnosti, kao i osobe s nedovoljnim iskustvom i znanjem samo ukoliko su pod nadzorom ili su dobile upute za rad s uređajem od strane osobe odgovorne za njihovu sigurnost. Ne dopustite djeci da se igraju s uređajem.
- Ovim uređajem smiju rukovati djeca starija od 8 godina kao i osobe smanjenih fizičkih, osjetilnih ili mentalnih sposobnosti, te osobe s nedovoljnim iskustvom i znanjem samo ukoliko su pod nadzorom odrasle osobe ili su dobile upute za rad s uređajem na siguran način i ako su svjesne postojećih rizika.
- Ne dopustite djeci da se igraju s uređajem.
- Djeca ne smiju čistiti ili vršiti održavanje uređaja bez nadzora.
- Norma EN/IEC 61000-3-11 zahtijeva da impedancija naponskog sustava priključenog na uređaj bude manja ili jednaka maksimalnoj dopuštenoj vrijednosti  $Z_{sys}$  u sljedećoj tablici:

Model	Maks. vrijednost $Z_{sys}$
ASV-25AS	0,316 $\Omega$
ASV-35AS	

# UPUTE ZA UGRADNJU

---

## OPREZ

- Pridržavajte se svih važećih standarda i pravilnika.
- Nemojte koristiti oštećeni ili nestandardni naponski kabel.
- Postupajte vrlo oprezno kod ugradnje i održavanja. U slučaju nestručnog rukovanja postoji opasnost od strujnog udara, povreda i drugih nezgoda.
- Prije uključanja uređaja otvorite ručno horizontalnu lamelu za usmjeravanje zraka unutarnje jedinici. Bez toga jedinica ne može ispuštati hladan zrak i na horizontalnoj lameli za usmjeravanje zraka se stvara kondenzat.

## Raspon radne temperature

Preporučeni raspon radne temperature: +2-46 °C (grijanje: +2-24 °C / hlađenje +18-46 °C). Zbog prorade raznih zaštitnih funkcija do isključenja vanjske jedinice može doći i u rasponu radnih temperatura.

## Odabir mjesta za ugradnju

### Osnovni zahtjevi

Montaža uređaja na sljedećim mjestima može uzrokovati kvar. Ako nije moguće izbjeći montažu uređaja na takvim mjestima, obratite se prodavaču.

1. Mjesta u blizini izvora visoke temperature, pare, zapaljivih/eksplozivnih plinova ili mjesta na kojima zrak sadrži ishlapljive tvari.
2. Mjesta u blizini drugih uređaja koji emitiraju visokofrekventne elektromagnetske valove (na primjer aparati za zavarivanje ili medicinski uređaji).
3. Mjesta u blizini morske obale.
4. Mjesta na kojima se u zraku nalazi ulje ili dim.
5. Mjesta na kojima se nalaze sumporni plinovi.
6. Druga mjesta s neuobičajenim uvjetima.
7. Ova jedinica se koristi samo za vozila s ravnim krovom (površina nije ispupčena prema gore niti udubljena).
8. Jedinica se ne smije koristiti tijekom paljenja motora vozila niti tijekom vožnje.
9. Zabranjeno je koristiti instalaciju vozila za napajanje klima uređaja.

### Uvjeti za rad uređaja

1. Otvori za ulaz i izlaz zraka moraju se nalaziti na dovoljnoj udaljenosti od prepreka, u njihovoj blizini ne smiju se nalaziti nikakvi predmeti. Postoji opasnost od narušavanja funkcije uređaja.
2. Jedinicu ugradite na mjestu na kojem buka i strujanje zraka neće ometati ljude u okolini.
3. Unutarnja jedinica ne smije biti smještena u blizini fluorescentnog svjetla.
4. Klima uređaj ne smije biti ugrađen u praonicama.

## Zahtjevi za električnu instalaciju

### Sigurnosne upute

1. Kod ugradnje odnosno priključenja jedinice na mrežu neophodno je pridržavati se sigurnosnih standarda i propisa u elektrotehnici.
2. Uređaj mora biti priključen na odgovarajući i zaštićeni strujni krug.
3. Kod uređaja s fiksno priključenim naponskim kabelom čija zamjena zahtijeva primjenu specijalnih alata, neophodno je pridržavati se sljedeće upute: Samo proizvođač, ovlašteni servis ili stručna osoba s odgovarajućom kvalifikacijom smiju izvršiti zamjenu oštećenog naponskog kabela radi sprječavanja rizika.
4. Priključite pravilno fazni i nulti vodič te vodič za uzemljenje električne utičnice.
5. Prije izvođenja bilo kakvih elektro radova prekinite dovod struje u uređaj.
6. Ne priključujte jedinicu na mrežu dok nisu završeni svi radovi na ugradnji.
7. Klima uređaj je električno postrojenje klase I. Uređaj mora biti propisno uzemljen u skladu s važećim standardima. Povezivanje uzemljenja na električnu instalaciju mora biti izvršeno od strane osobe s odgovarajućom kvalifikacijom. Neprestano pratite ispravnost uzemljenja uređaja, u protivnom postoji opasnost od ozljeda uslijed strujnog udara.
8. Žuto-zelena žica u klima uređaju je vodič za uzemljenje i ne smije se koristiti u druge svrhe.
9. Otpor uzemljenja mora biti u skladu s važećim sigurnosnim standardima u elektrotehnici.
10. Električno ožičenje uređaja mora biti izvedeno u skladu s važećim lokalnim standardima i propisima.

# NEKOLIKO RIJEČI O VAŠEM NOVOM KLIMA UREĐAJU

---

Zahvaljujemo Vam na kupnji našeg klima uređaja za stambena vozila.

Ove upute sadrže sve informacije potrebne za ugradnju, korištenje i održavanje. Izdvojite nekoliko minuta svog vremena i pročitajte upute o tome kako postići veći toplinski komfor i kako ekonomičnije koristiti Vaš novi klima uređaj.

Čuvajte Upute na sigurnom mjestu na kojem će biti lako dostupne u slučaju potrebe.

Ako je uređaj fiksno priključen na izvor napajanja, jedinica se smije isključivati samo pomoću prekidača koji isključuje sve polove, s međusobnom udaljenošću kontakata u isključenom stanju od min. 3 mm.

## ELEKTRIČNI PARAMETRI

---

1. Svi strujni krugovi moraju ispunjavati zahtjeve lokalnih i državnih standarda i propisa u elektrotehnici. Samo ovlaštene električari s odgovarajućom kvalifikacijom smiju izvoditi radove na priključenju uređaja. U slučaju bilo kakvih pitanja vezano za sljedeće upute, obratite se stručnom električaru.
2. Provjerite dostupnost izvora napajanja i otklonite sve probleme s priključenjem PRIJE instalacije, ugradnje i upotrebe ove jedinice.
3. Ovaj klima uređaj namijenjen je za rad na naponu od 220-240 V AC, 50 Hz, 1 faza.
4. Električne sheme nalaze se na kućištu upravljačkog ormarića. Shema priključenja jedinice nalazi se na stropnom panelu.
5. Samo proizvođač, ovlaštene servis ili stručna osoba s odgovarajućom kvalifikacijom smiju izvršiti zamjenu oštećenog naponskog kabela radi sprječavanja rizika.
6. Električna shema može biti promijenjena bez prethodno upozorenja. Postupajte prema električnoj shemi prikazanoj na jedinici.

# ELEKTRIČNA SHEMA

Unutarnja stropna jedinica

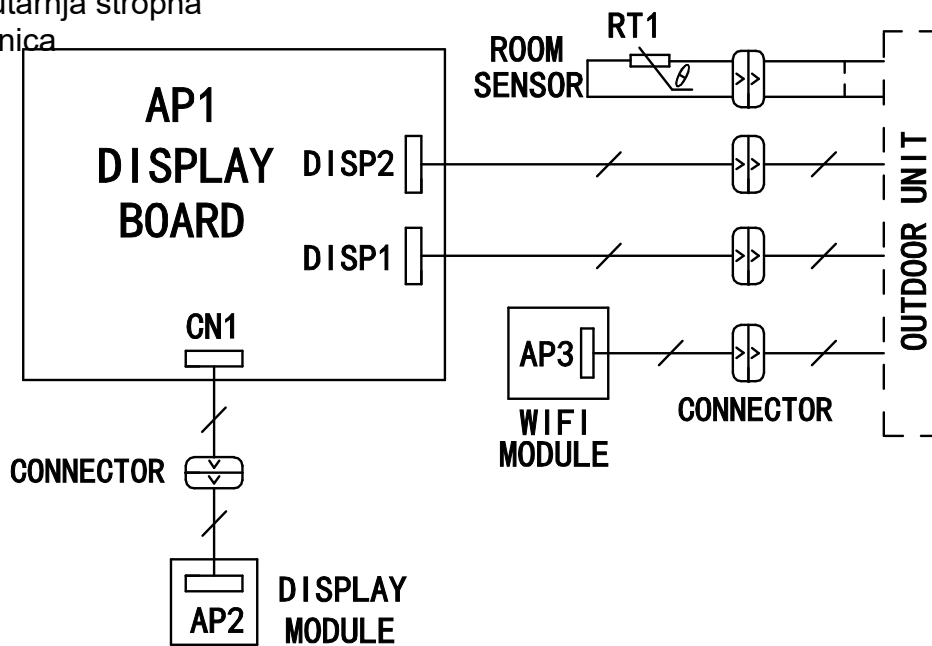

Vanjska krovna jedinica

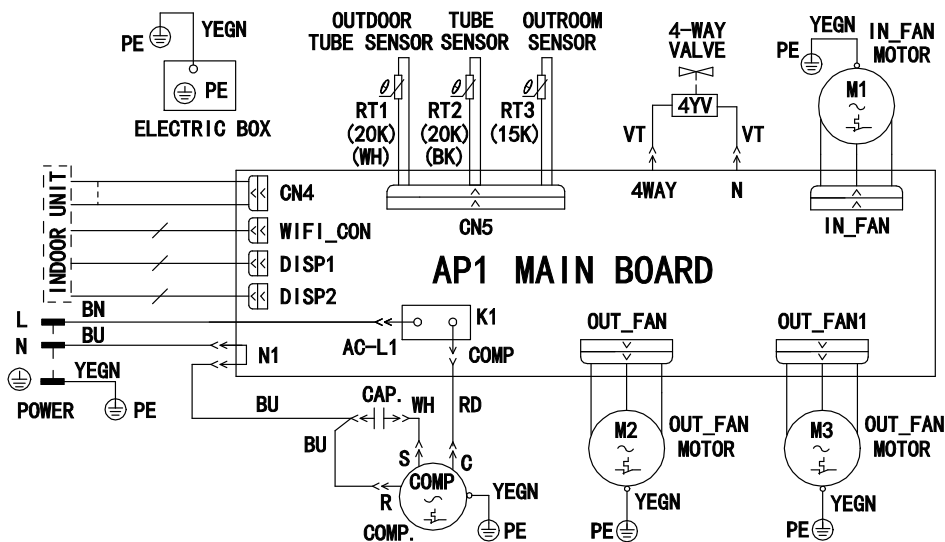

Oznaka	Značenje
4-WAY VALVE	4-putni ventil
CAP.	Kondenzator
COMP	Kompresor
CONNECTOR	Konektor
DISPLAY BOARD	Ploča zaslona
DISPLAY MODULE	Modul zaslona
ELECTRIC BOX	Električni ormarić
INDOOR UNIT	Unutarnja (stropna) jedinica
IN-FAN MOTOR	Motor ventilatora za dovod zraka
LED BOARD	LED ploča
MAIN BOARD	Glavna ploča
OUT_FAN MOTOR	Motor ventilatora za izlaz zraka
OUTDOOR TUBE SENSOR	Senzor temperature izmjenjivača
OUTDOOR UNIT	Vanjska (krovnna) jedinica
OUTROOM SENSOR	Senzor vanjske temperature
PE	Uzemljenje
POWER	Napajanje
ROOM SENSOR	Senzor temperature u interijeru
TERMINAL BLOCK	Redne stezaljke
TUBE SENSOR	Senzor temperature cijevi izmjenjivača
WIFI MODULE	Wi-Fi modul











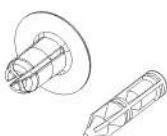



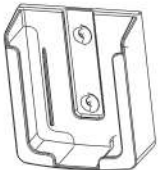

Oznaka	Značenje
BK	Crna
BN	Smeđa
BU	Plava
GN	Zelena
OG	Narančasta
RD	Crvena
VT	Ljubičasta
WH	Bijela
YE	Žuta
YEGN	Žuto-zelena

# LISTA ISPORUČENIH DIJELOVA

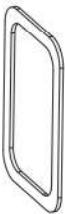
## Pribor unutarnje jedinice



## Pribor vanjske jedinice

 <p>Držač (10)</p>	 <p>Vijak za montažu M8×135 (4)</p>	 <p>Daljinski upravljač</p>	 <p>Samourezni vijak (8)</p>
 <p>Obostrano ljepljiva traka</p>	 <p>Baterije (2) (AAA 1,5 V)</p>	 <p>Držač daljinskog upravljača</p>	 <p>Vijak s upuštenom glavom (2) (2) (držač daljinskog upravljača)</p>
 <p>Prirubnica (gornja)</p>	 <p>Okvir (pribor)</p>	 <p>Pjenasta brtva (pribor)</p>	 <p>Letva za montažu</p>
 <p>Izolacijski plašt</p>	 <p>Vijak za montažu (4) M6×25</p>	 <p>Samourezni vijak (4) ST4.2×25 MA</p>	 <p>Izolacija i traka za vezivanje (2)</p>



# NAZIVI DIJELOVA

## Unutarnja stropna jedinica

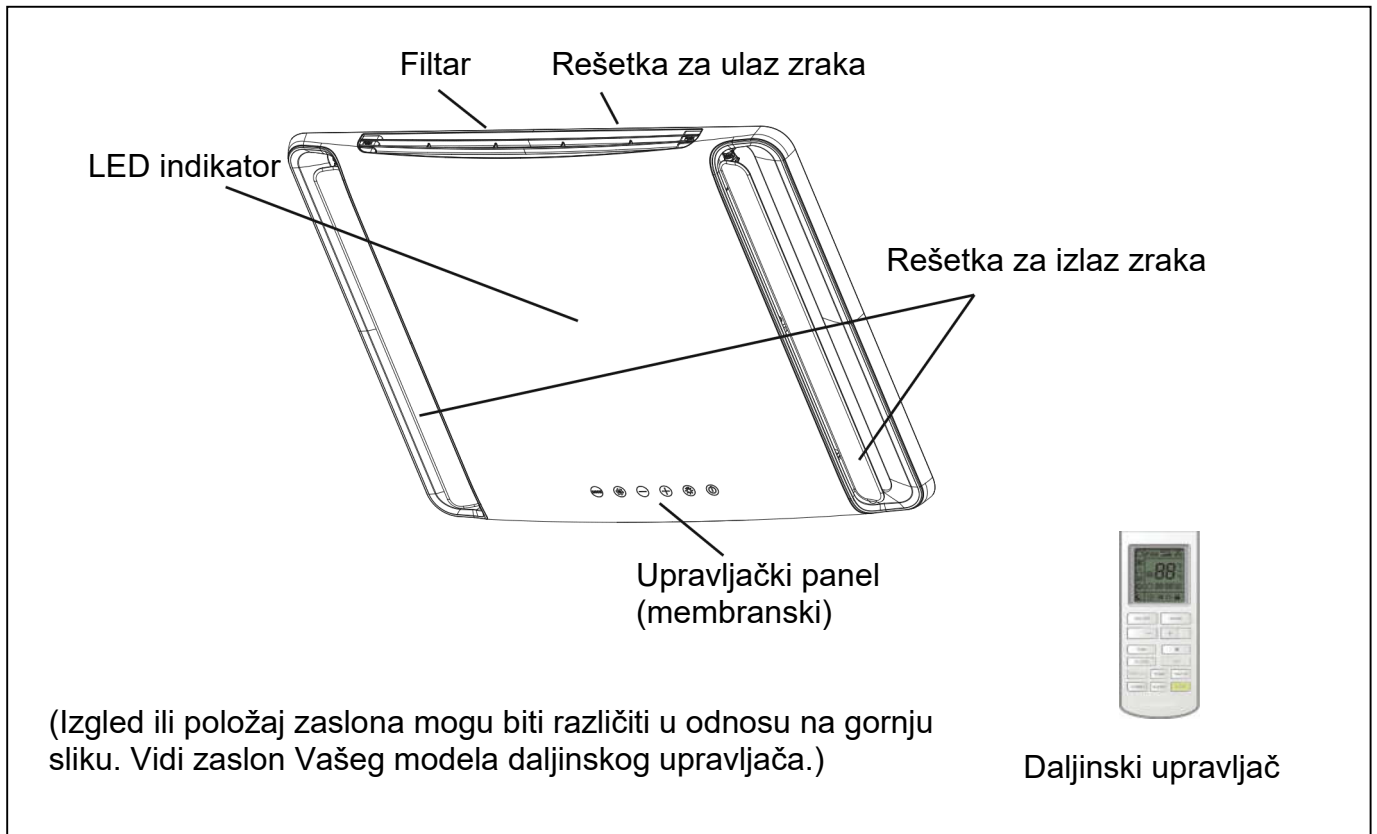

## Vanjska krovna jedinica

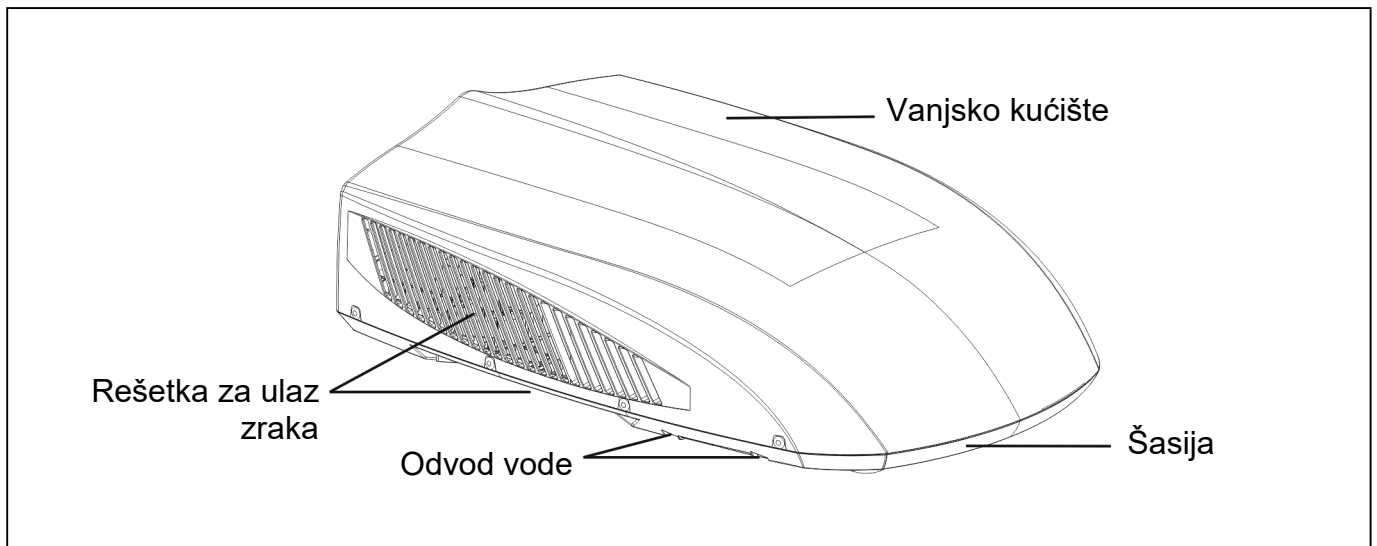

### NAPOMENA:

Izgled Vašeg uređaja može se razlikovati od modela na gornjoj slici. Zbog toga postupajte prema izgledu Vašeg modela.

# KORIŠTENJE BEŽIČNOG DALJINSKOG UPRAVLJAČA

## Tipke na daljinskom upravljaču

Napomena: Ovaj daljinski upravljač je univerzalnog tipa i može se koristiti za razne modele klima uređaja. Neke funkcije daljinskog upravljača ne moraju biti dostupne na ovom modelu jedinice.

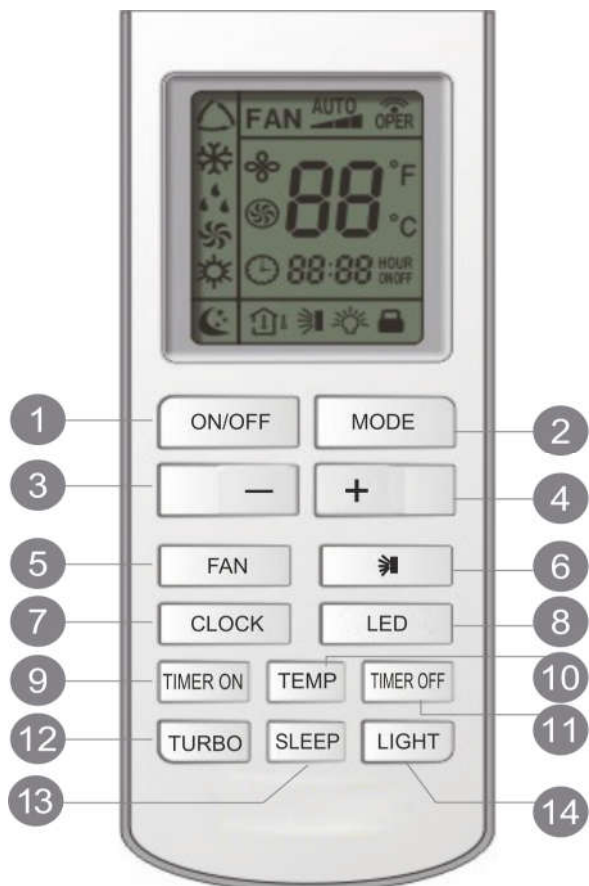

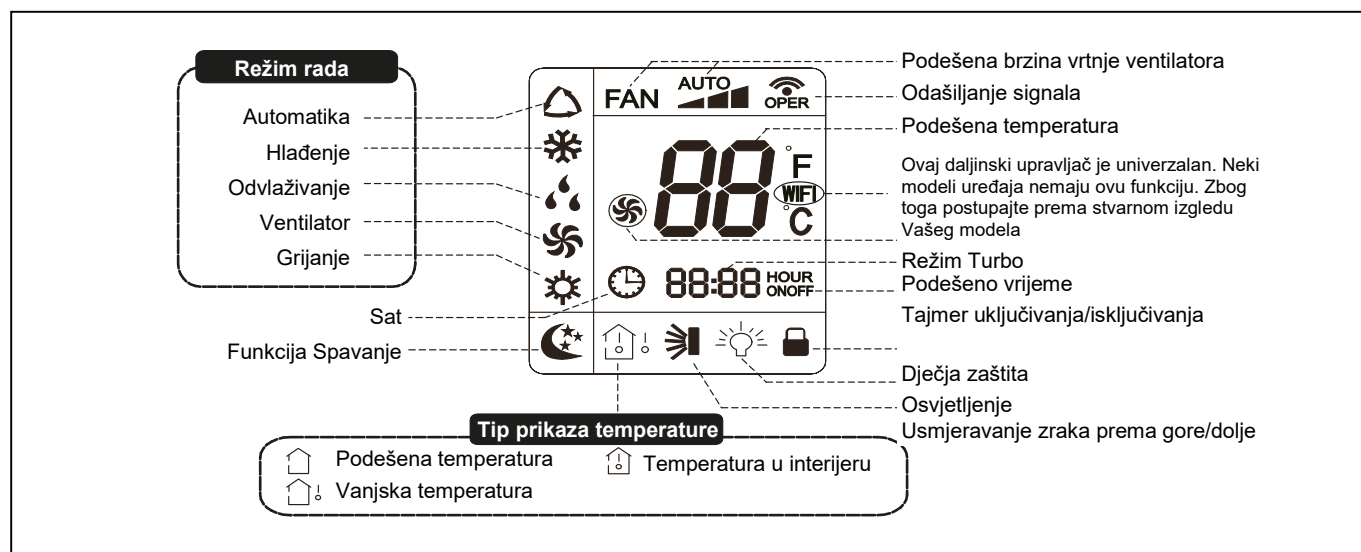

- 1 Tipka ON/OFF (Uključivanje/Isključivanje)
- 2 Tipka MODE (Režim rada jedinice)
- 3 Tipka - (Smanjenje vrijednosti)
- 4 Tipka + (Povećanje vrijednosti)
- 5 Tipka FAN (Ventilator)
- 6 Tipka  (Usmjeravanje strujanja zraka)
- 7 Tipka CLOCK (Sat)
- 8 Tipka LED (LED osvjetljenje)
- 9 Tipka TIMER ON (Tajmer uključjenja)
- 10 Tipka TEMP (Temperatura)
- 11 Tipka TIMER OFF (Tajmer isključenja)
- 12 Tipka TURBO (Ubrzanje)
- 13 Tipka SLEEP (Spavanje)
- 14 Tipka LIGHT (Osvjetljenje zaslona)

## Značenje indikatora na zaslonu



# Funkcije tipki daljinskog upravljača

Napomena:

- Ovaj daljinski upravljač je univerzalan i može se koristiti za upravljanje raznim modelima klima uređaja. Ukoliko određeni model uređaja nije opremljen konkretnom funkcijom, uređaj nakon pritiska na određenu tipku na daljinskom upravljaču ostaje u prethodnom režimu.
- Priključenje na izvor napajanja klima uređaj potvrđuje zvučnim signalom i indikator uključenja  ostaje upaljen (crveni indikator). Klima uređajem možete upravljati pomoću daljinskog upravljača.
- Ako je klima uređaj uključen, nakon pritiska tipke na daljinskom upravljaču jedanput zatreperi indikator odašiljanja signala . Klima uređaj zvučnim signalom potvrđuje prijem signala s daljinskog upravljača.
- Ako je uređaj isključen, na zaslonu daljinskog upravljača je prikazana podešena temperatura i indikator sata (ako su aktivirane funkcije tajmera uključenja/isključenja i osvjetljenje, na zaslonu su istovremeno prikazani odgovarajući indikatori). Ako je uređaj uključen, na zaslonu su prikazane ikone podešenih funkcija.





## 1 Tipka ON/OFF (Uključivanje/Isključivanje)

Pritisnite ovu tipku za uključenje jedinice. Ponovnim pritiskom na ovu tipku jedinica se isključuje. Čim jedinicu uključite odnosno isključite, funkcije Tajmer i Spavanje se gase, ali podešeno vrijeme ostaje pohranjeno u memoriji.

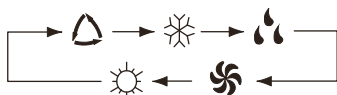
## 2 Tipka MODE (Režim rada jedinice)

Pritiskom na ovu tipku možete ciklično mijenjati režim rada u sljedećem redoslijedu: Automatika, Hlađenje, Odvlaživanje, Ventilator i Grijanje. Nakon priključenja na izvor napajanja jedinica se standardno nalazi u režimu Automatika. U režimu Automatika temperatura nije prikazana; u režimu Grijanje polazna temperatura je 28 °C; u ostalim režimima polazna vrijednost je 25 °C.



 Automatika (AUTO)  Hlađenje (COOL)  Odvlaživanje (DRY)  Ventilator (FAN)

 Grijanje (HEAT)

\* Samo za jedinice s funkcijom hlađenja i grijanja. Ako je jedinica namijenjena samo za hlađenje, nakon prijema signala naredbe za aktiviranje Grijanja jedinica neće aktivirati traženi režim.

## 3 Tipka - (Smanjenje vrijednosti)

Omogućuje smanjenje prethodno podešene temperature. Ako je jedinica uključena, pritisnite ovu tipku za smanjenje podešene temperature. Ako držite tipku pritisnutom dulje od 2 sekunde, vrijednost podešene temperature se brzo smanjuje sve dok tipku ponovo ne oslobodite. Zatim jedinica prima signal naredbe za podešavanje tražene temperature. U režimu Automatika podešena temperatura se ne može mijenjati, međutim, pritiskom na ovu tipku možete izdati naredbu jedinici.

## 4 Tipka + (Povećanje vrijednosti)

Omogućuje povećanje prethodno podešene temperature. Ako je jedinica uključena, pritisnite ovu tipku za povećanje podešene temperature. Ako držite tipku pritisnutom dulje od 2 sekunde, vrijednost podešene temperature se brzo povećava dok je ponovo ne oslobodite. Zatim jedinica prima signal naredbe za podešavanje tražene temperature. U režimu Automatika podešena temperatura se ne može mijenjati, međutim, pritiskom na ovu tipku možete izdati naredbu jedinici. Raspon temperature u °C: 16-30; raspon podešavanja temperature u °F: 61-86.

## 5 Tipka FAN (Ventilator)

Pritiskom na ovu tipku možete ciklično podešavati brzinu vrtnje ventilatora u sljedećem redoslijedu: Automatska, Niska, Srednja i Visoka. U režimu Automatika (AUTO) brzina vrtnje ventilatora podešena je automatski.





◀ Niska brzina    ▲ Srednja brzina    ▲▲ Visoka brzina

Napomena: U režimu Odvlaživanja brzina ventilatora se ne može podesiti - ventilator ostaje u režimu niske brzine vrtnje ventilatora.

## 6 Tipka (Usmjeravanje strujanja zraka)

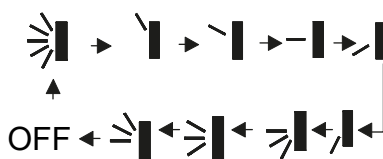
Pritisnite ovu tipku za aktiviranje režima automatskog usmjeravanja zraka; nakon 4 sekunde pritisnite istu tipku za isključenje automatskog usmjeravanja zraka i podešavanje smjera zraka u sljedećem redoslijedu.



Ovaj daljinski upravljač je univerzalnog tipa i služi za jedinice s različitim funkcijama. Ukoliko daljinski upravljač izda glavnoj jedinici jednu od sljedeće tri naredbe, jedinica će je izvršiti kao naredbu :





Ukoliko isključite funkciju usmjeravanja zraka dok se lamela kreće prema gore i dolje, lamela će se zaustaviti u aktualnom položaju.

 indicira kretanje lamela za usmjeravanje zraka prema gore i dolje preko svih 5 položaja.

## 7 Tipka CLOCK (Sat)

Pritisnite tipku CLOCK za podešavanje sata. Zatim počinje treperiti indikator . Za podešavanje aktualnog vremena pritisnite tipku + ili - tijekom 5 sekundi. Ako ovu tipku držite pritisnutom dulje od 2 sekunde, vrijeme se brzo povećava ili smanjuje svakih 0,5 sekunde u koracima od po 10 minuta.

Potvrdite postavku pritisnite tipku CLOCK dok indikator treperi. Indikator  prestaje treperiti - to znači da je podešavanje uspješno izvršeno. Nakon priključenja na izvor napajanja na zaslonu je standardno prikazano vrijeme 12:00 i prikazan je indikator . Ako je prikazan indikator , to znači da je u prozoru za vrijeme/sate prikazano aktualno vrijeme; inače su prikazane postavke tajmera.

## 8 Tipka LED (Osvjetljenje)



Pritiskom na ovu tipku možete uključiti odnosno isključiti LED osvjetljenje panela.

## 9 Tipka TIMER ON (Tajmer uključenja)

Podešavanje tajmera uključenja: Nakon pritiska na tipku indikator  nestaje, indikator ON treperi i u prozoru za sate prikazana je postavka tajmera uključenja. Za podešavanje vremena uključenja u prozoru za sate pritisnite tipku + ili – tijekom narednih 5 sekundi. Svakim pritiskom na ovu tipku vrijeme se mijenja u koracima po 1 minuti. Ako držite tipke + ili – pritisnutim dulje od 2 sekunde, vrijeme se brzo povećava odnosno smanjuje kako sljedi: Tijekom prve 2,5 sekunde vrijednost se mijenja 10× na poziciji jedinica minuta, zatim se vrijednost na poziciji jedinica minuta više ne mijenja, i mijenja se 10× vrijednost na poziciji desetica minuta, i to svake 2,5 sekunde, i prenosi se na poziciju sata. Potvrdite postavke tajmera pritiskom na tipku CLOCK unutar 5 sekundi dok indikator treperi. Nakon što je tajmer uključenja podešen, ako ponovo pritisnete tipku TIMER ON, tajmer uključenja će biti deaktiviran. Prije podešavanja tajmera podesite aktualno vrijeme pomoću tipke CLOCK.

## 10 Tipka TEMP (Temperatura)

Pritiskom na ovu tipku možete na zaslonu prikazati podešenu temperaturu ili temperaturu u prostoriji. Nakon prvog uključenja unutarne jedinice na zaslonu je prikazana podešena temperatura. Ako je prikaz temperature prebačen iz drugog režima na , na zaslonu će biti prikazana temperatura u prostoriji. Prikaz podešene temperature se automatski obnavlja u intervalima od 5 sekundi, ili nakon prijema signala naredbe s daljinskog upravljača. Ukoliko korisnik ne odabere režim prikaza temperature, na zaslonu je prikazana podešena temperatura. (Ova funkcija je dostupna samo na određenim modelima.)

Nakon priključenja na izvor napajanja na zaslonu je standardno prikazana podešena temperatura (prema zahtjevu korisnika za prikaz; ako zahtjev za prikaz nije zadan, na zaslonu će biti standardno prikazana prethodno podešena temperatura, i na bežičnom daljinskom upravljaču neće biti prikazana ikona temperature). Pritisnite ovu tipku. Ako je na zaslonu prikazano , bit će prikazana prethodno definirana temperatura; ako je na zaslonu prikazano , bit će prikazana temperatura u prostoriji; ako je na zaslonu prikazano , aktualno stanje prikaza se ne mijenja. Ako je aktualno prikazana temperatura u prostoriji i ako jedinica primi drugi signal naredbe s daljinskog upravljača, na zaslonu će biti prikazana prethodno definirana temperatura, i nakon 5 sekundi bit će ponovo prikazana temperatura u prostoriji.

(Ova funkcija je dostupna samo na određenim modelima.)

## 11 Tipka TIMER OFF (Tajmer isključenja)

Pritisnite tipku za prelazak na stranicu za podešavanje tajmera isključenja. Indikator OFF počinje treperiti.

Postupak podešavanja je jednak kao postupak podešavanja tajmera uključenja.

## 12 Tipka TURBO (Ubrzanje rada klima uređaja)

Pritisnite ovu tipku u režimu Hlađenja ili Grijanja za uključenje odnosno isključenje funkcije Turbo. Dok je funkcija Turbo aktivirana na zaslonu je prikazan indikator funkcije. Nakon prelaska u drugi režim ili u slučaju promjene brzine vrtnje ventilatora funkcija Turbo je automatski deaktivirana.

## 13 Tipka SLEEP (Spavanje)

Pritiskom na ovu tipku možete aktivirati odnosno deaktivirati funkciju Spavanja. Nakon priključenja na izvor napajanja funkcija Spavanja je standardno isključena. Nakon isključenja

jedinice funkcija Spavanja je deaktivirana. Dok je funkcija Spavanje aktivirana na zaslonu je prikazan indikator funkcije. U ovom režimu možete podesiti tajmer. U režimima Ventilator i Automatika ova funkcija nije dostupna.

1) Kada je klima uređaj u režimu Hlađenja ili Odvlaživanja, nakon aktiviranja režima spavanja podešena temperatura se nakon 1 sata povećava za 1 °C, i nakon 2 sata se povećava za 1 °C, tako da unutar 2 sata dolazi do povećanja temperature za 2 °C. Uređaj zatim radi na ovoj temperaturi, na podešenoj brzini vrtnje ventilatora.

2) Kada je klima uređaj u režimu Grijanja, nakon aktiviranja režima spavanja podešena temperatura se nakon 1 sata smanjuje za 1 °C, i nakon 2 sata se smanjuje za 1 °C, tako da unutar 2 sata dolazi do smanjenja temperature za 2 °C. Uređaj zatim radi na ovoj temperaturi, na podešenoj brzini vrtnje ventilatora.

3) U režimu Ventilator i Automatika podešena temperatura se ne mijenja.

## **14 Tipka Light (Osvjetljenje)**

Pritisnite ovu tipku za uključenje/isključenje osvjetljenja zaslona. Ako je osvjetljenje zaslona uključeno, prikazan je indikator  i osvjetljenje zaslona je upaljeno.

## **Opis specijalnih funkcija**

### **Automatski režim rada jedinice**

U režimu Automatika na zaslonu unutarnje jedinice nije prikazana podešena temperatura i jedinica automatski bira odgovarajući režim rada prema temperaturi u prostoriji radi stvaranja ugodnog ambijenta.

### **Funkcija Turbo**

Ako je ova funkcija aktivirana, ventilator jedinice radi visokom brzinom radi ubrzanja hlađenja ili grijanja odnosno radi bržeg postizanja tražene temperature u prostoriji.

### **Funkcija ispuhivanja viška temperature**

(Ova funkcija je dostupna samo na određenim modelima.)

Ako jedinica radi u režimu Grijanje ili Automatika-grijanje, kompresor i ventilator unutarnje jedinice su u radu, i ako je jedinica isključena, kompresor i ventilator vanjske jedinice se gase. Gornja i donja lamela za usmjeravanje zraka postavljaju se u vodoravan položaj, i ventilator unutarnje jedinice se zatim vrti još 10 sekundi niskom brzinom - nakon toga jedinica se gasi.

### **Funkcija Wi-Fi**

Istovremenim pritiskom na tipke MODE i TURBO možete uključiti odnosno isključiti funkciju Wi-Fi. Ako je funkcija Wi-Fi uključena, na daljinskom upravljaču je prikazana ikona WiFi. Istovremenim pritiskom i držanjem tipki MODE i TURBO daljinski upravljač šalje signal naredbe za resetiranje funkcije Wi-Fi, i zatim se funkcija Wi-Fi uključuje. Nakon aktiviranja daljinskog upravljača funkcija Wi-Fi je standardno uključena. (Ova funkcija je dostupna samo na određenim modelima.)

### **Wi-Fi aplikacija:**

Google Play

EWPE Smart

# Upute za upravljanje

## Osnovne operacije

1. Nakon priključenja klima uređaja na izvor napajanja uključite uređaj pritiskom na tipku ON/OFF. (Napomena: Nakon priključenja na izvor napajanja lamela za usmjeravanje zraka se automatski zatvara.)
2. Podesite režim rada jedinice pritiskom na tipku MODE.
3. Podesite traženu temperaturu pomoću tipki + ili -. (U režimu Automatika temperatura se ne podešava.)
4. Pritiskom na tipku FAN možete odabrati nisku, srednju odnosno visoku brzinu vrtnje ventilatora.
5. Pritiskom na tipku  možete podesiti smjer strujanja zraka iz jedinice.

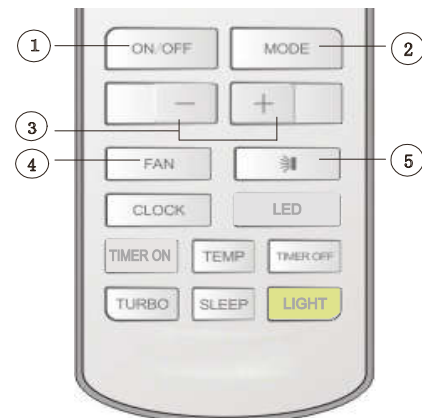

## Specijalne operacije

1. Pritisnite tipku SLEEP za odabir funkcije Spavanja.
2. Pritisnite tipku TIMER ON ili TIMER OFF za podešavanje tajmera uključenja ili isključenja.
3. Pritisnite tipku LIGHT za uključenje ili isključenje zaslona jedinice (ova funkcija ne mora biti dostupna na nekim modelima uređaja).
4. Pritisnite tipku TURBO za aktiviranje odnosno deaktiviranje funkcije TURBO.
5. Pritisnite tipku LED za aktiviranje odnosno deaktiviranje funkcije osvjetljenja panela.

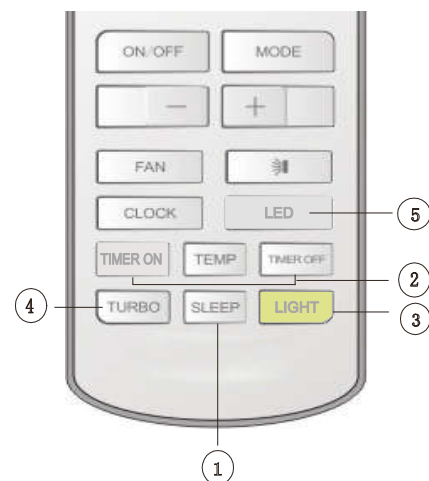



## Zamjena baterija daljinskog upravljača

1. Pritisnite stražnju stranu daljinskog upravljača na mjestu označenom oznakom  kao što je prikazano na slici, i zatim izvucite poklopac pretinca za baterije povlačenjem u smjeru strelice.
2. Stavite dvije nove baterije 1,5 V veličine AAA. Kod zamjene baterija pazite na ispravan polaritet + i –.
3. Ponovo namjestite poklopac baterija.

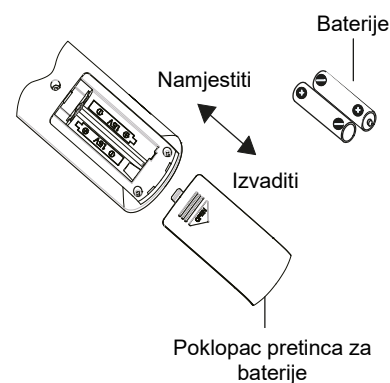

### Napomena

- Kod upotrebe usmjerite odašiljač signala na daljinskom upravljaču prema prozorčiću prijemnika na klima uređaju.
- Udaljenost između odašiljača signala i prozorčića prijemnika ne bi trebala veća od 8 m. Na putu signala ne smiju se nalaziti nikakve prepreke.
- Fluorescentne cijevi ili bežični telefon u istoj prostoriji mogu uzrokovati smetnje signala. U takvom slučaju daljinski upravljač treba približiti klima uređaju.
- Dotrajale baterije zamijenite baterijama istog tipa.
- Ako daljinski upravljač dulje vrijeme ne koristite, izvadite baterije.
- Zamijenite baterije ako su indikatori na zaslonu upravljača su loše vidljivi.



# UPRAVLJAČKI PANEL

Napomena: Ukoliko nemate na raspolaganju daljinski upravljač, koristite upravljački panel jedinice.

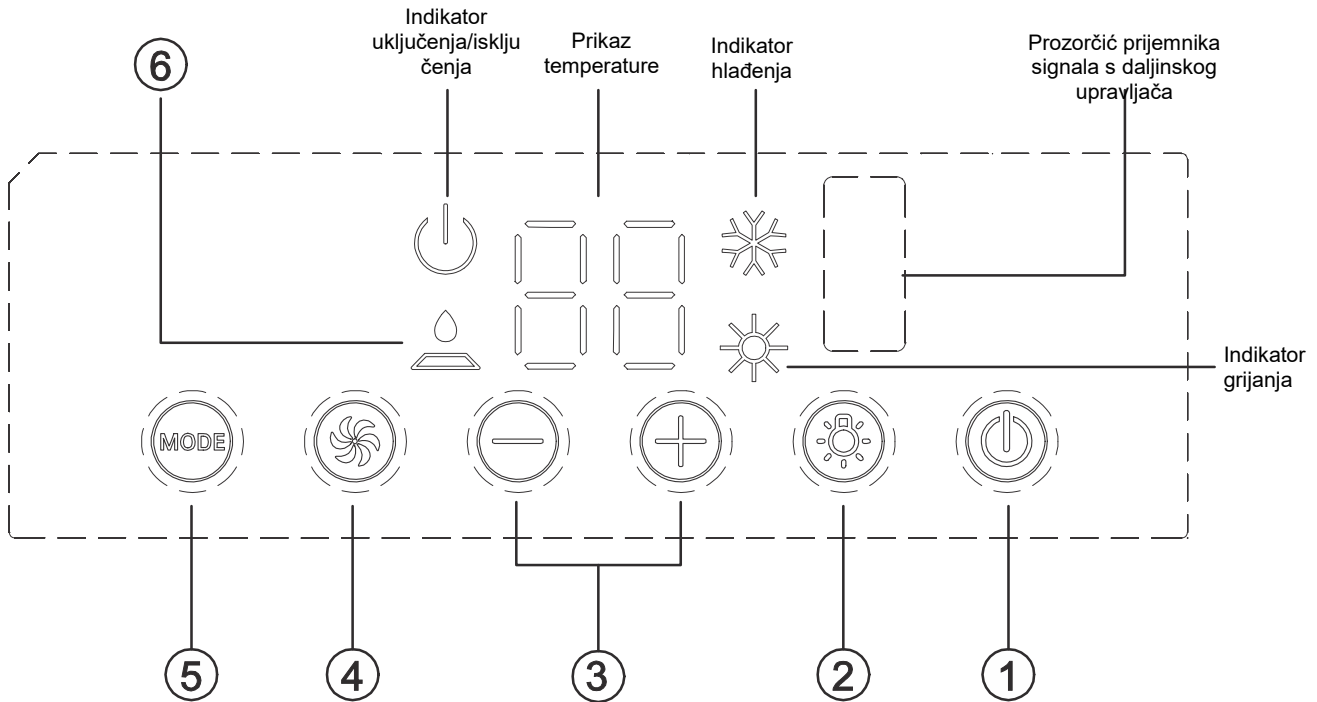

## 1 Tipka ON/OFF (Uključivanje/isključivanje)

Pritiskom na ovu tipku jedinica se uključuje, još jednim pritiskom na istu tipku jedinica se gasi.

## 2 Tipka Light (Osvjetljenje)

Pritiskom na ovu tipku možete uključiti/isključiti osvjetljenje zaslona unutarne jedinice.

## 3 Tipka (+/-) (Povećanje/smanjenje vrijednosti)

Pritisnite tipku + za povećanje podešene (tražene) temperature. Pritisnite tipku - za smanjenje podešene (tražene) temperature. Raspon podešavanja temperature je 16-30 °C.

## 4 Tipka FAN SPEED (Brzina vrtnje ventilatora)

Služi za postepeno podešavanje brzine vrtnje ventilatora u koracima LOW (niska), MED (srednja), HIGH (visoka) i TURBO (vrlo visoka).

## 5 Tipka MODE (Režim rada)

Služi za odabir režima COOL (Hlađenje), FAN (Ventilator), HEAT (Grijanje).

## 6 Indikator FILTER CHECK (Kontrola filtra)

Ova funkcija upozorava korisnika na potrebu čišćenja filtra zraka (tekuće održavanje) radi povećanja učinkovitosti rada jedinice. Indikator se automatski pali čim vrijeme trajanja rada ventilatora prekorači 250 sati.

Ako se ovaj indikator upali, isključite uređaj iz napajanja, izvadite filter zraka, očistite ga i zatim ga ponovo ugradite, i uključite jedinicu. Indikator ostaje upaljen - za gašenje indikatora pritisnite tipku + i držite je pritisnutu 5 sekundi.

# UPUTE ZA UGRADNJU

## Prije ugradnje

Provjerite funkcioniranje uređaja sa ispravnim napajanjem. Vidi upute navedene u Uputama za korištenje i održavanje. Provjerite pravilno funkcioniranje svih upravljačkih elemenata, i zatim isključite uređaj iz napajanja.

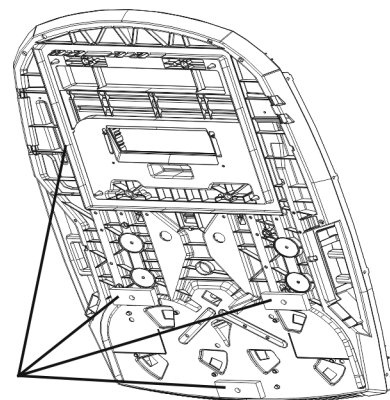

- Prije ugradnje provjerite da su na jedinici pričvršćene tri gumene podloge te četverokutna gumena brtva.



**OPREZ**

Pokretni dijelovi mogu uzrokovati ozljede osoba. Postupajte oprezno kod provjere rada jedinice. Nemojte koristiti jedinicu bez gornjeg vanjskog poklopca.

## KORAK 1 – ODABIR MJESTA ZA UGRADNJU I UGRADNJA/INSTALACIJA KLIMA UREĐAJA

Vaš klima uređaj konstruiran je za upotrebu u stambenim vozilima.

Provjerite odgovara li nosivost krova stambenog vozila masi vanjske krovne jedinice i unutarnje stropne jedinice bez dodatnog oslonca. Provjerite da montažna površina na stropu unutar vozila ne zadire u postojeće strukture.

Nakon što odredite mjesto za ugradnju Vašeg klima uređaja, potrebno je izrezati otvor u krovu (ako već nije napravljen), ojačati ga i napraviti okvir. Za ugradnju možete koristiti i postojeće krovne otvore za ventilaciju (prozor).

### Slučaj A

Ako se na traženom mjestu ugradnje klima uređaja već nalazi krovni otvor za ventilaciju (prozor), potrebno je izvršiti sljedeće korake:

1. Odvijte sve vijke kojima je krovni otvor za ventilaciju pričvršćen uz vozilo. Izvadite krovni prozor i svu eventualnu dodatnu opremu. Pažljivo uklonite svu prašinu oko otvora tako da površina krova bude savršena čista.
2. Možda će biti potrebno zabrtviti otvore koji su ostali prazni nakon vađenja montažnih vijaka za pričvršćenje starog prozora za ventilaciju, a koji se mogu nalaziti van brtve osnovne ploče vanjske krovne jedinice.
3. Provjerite veličinu otvora u krovu; otvor treba povećati ako je manji od 356×356 mm. Ako je otvor veći od 356×356 mm, potrebno je napraviti montažnu konstrukciju (okvir) za smanjenje otvora (vidi sliku 1).

## Slučaj B

Ako nećete koristiti krovni prozorčić za ventilaciju, potrebno je izrezati novi otvor u krovu vozila (vidi sliku 1).

Odgovarajući otvor treba izrezati i u stropu unutar vozila. Kod izrezivanja otvora u stropu postupajte oprezno kako ne bi došlo do oštećenja tapeciranih obloga stropa. Ako otvor u krovu unutar vozila ima odgovarajuće dimenzije, potrebno je staviti potporni okvir između vanjskog krova i unutarnjeg stropa. Okvirna konstrukcija mora ispunjavati sljedeće zahtjeve:

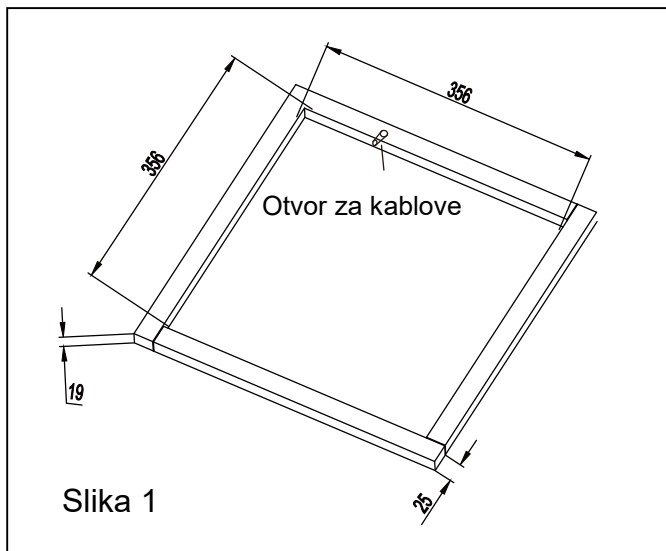

1. Nosivost konstrukcije mora odgovarati masi vanjske krovne jedinice i unutarnje stropne jedinice.
2. Konstrukcija mora održavati potreban razmak između vanjske površine krova i unutarnje površine stropa unutar vozila, i pružati odgovarajući oslonac kako ne bi došlo do deformacije ili loma krova nakon međusobnog spajanja vanjske krovne jedinice i unutarnje stropne jedinice vijcima. Tipičan potporni okvir prikazan je na slici 1.
3. Unutar okvira mora biti napravljen otvor za provlačenje naponskih vodiča. Kabel za napajanje provucite kroz okvir već prilikom ugradnje potpornog okvira.

## UPOZORENJE

1. Vanjska krovna jedinica mora biti montirana na površini koja je vodoravna u smjeru sprijeda unatrag kao i u poprečnom smjeru dok je vozilo parkirano na vodoravnoj površini. Na slici 2 prikazana su maksimalna dozvoljena odstupanja od vodoravne površine za ugradnju jedinice.
2. Ako je krov vozila nagnut (ako nije vodoravan) tako da se vanjska krovna jedinica ne može montirati u okviru specificiranog maksimalnog dozvoljenog kuta nagiba, neophodno je postaviti vanjsku podlogu za izravnanje kako bi jedinica bila montirana u vodoravnom položaju. Tipična podloga za izravnanje prikazana je na slici 3.
3. Ako je vanjska krovna jedinica izravnana, može biti potrebno staviti još jednu podlogu za izravnanje iznad unutarnje stropne jedinice unutar vozila. Prije sastavljanja vanjska krovna jedinica i unutarnja stropna jedinica moraju biti međusobno pravilno izravnane da se mogu spojiti vijcima.
4. Čim je prostor montažnog otvora pravilno pripremljen, skinite ambalažu i transportne uloške sa vanjske krovne jedinice. Oprezno podignite jedinicu na krov vozila. Nemojte dizati jedinicu za vanjsko plastično kućište. Vanjsku krovnu jedinicu postavite iznad pripremljenog montažnog otvora u krovu.
5. Šiljasti kraj kućišta (nos) mora biti obrnut prema prednjoj strani vozila.

Napomena: Preporučljivo je da se jedinica tijekom rada nalazi u maksimalno vodoravnom položaju. U slučaju maksimalnog kuta nagiba od 5° jedinica smije biti uključena samo na kratko vrijeme kako ne bi dolazilo do curenja vode.

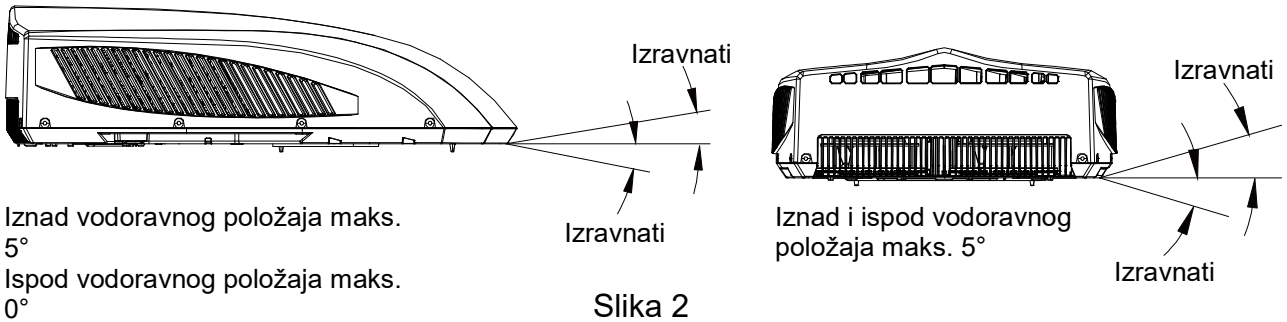

Slika 2

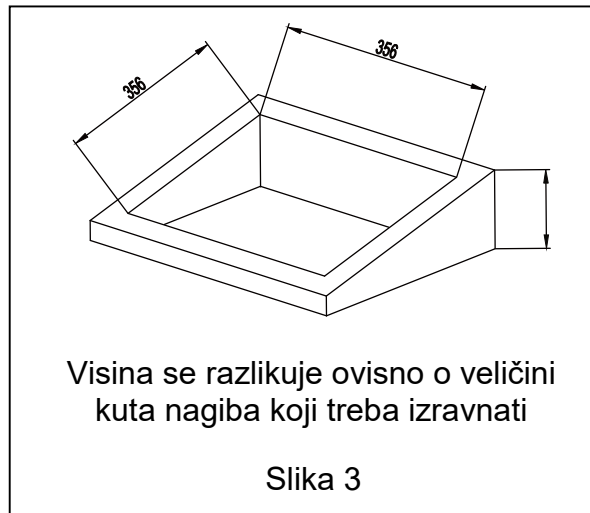

Slika 3

## Orientacijske dimenzije vanjske krovne jedinice (pogled odozgo)

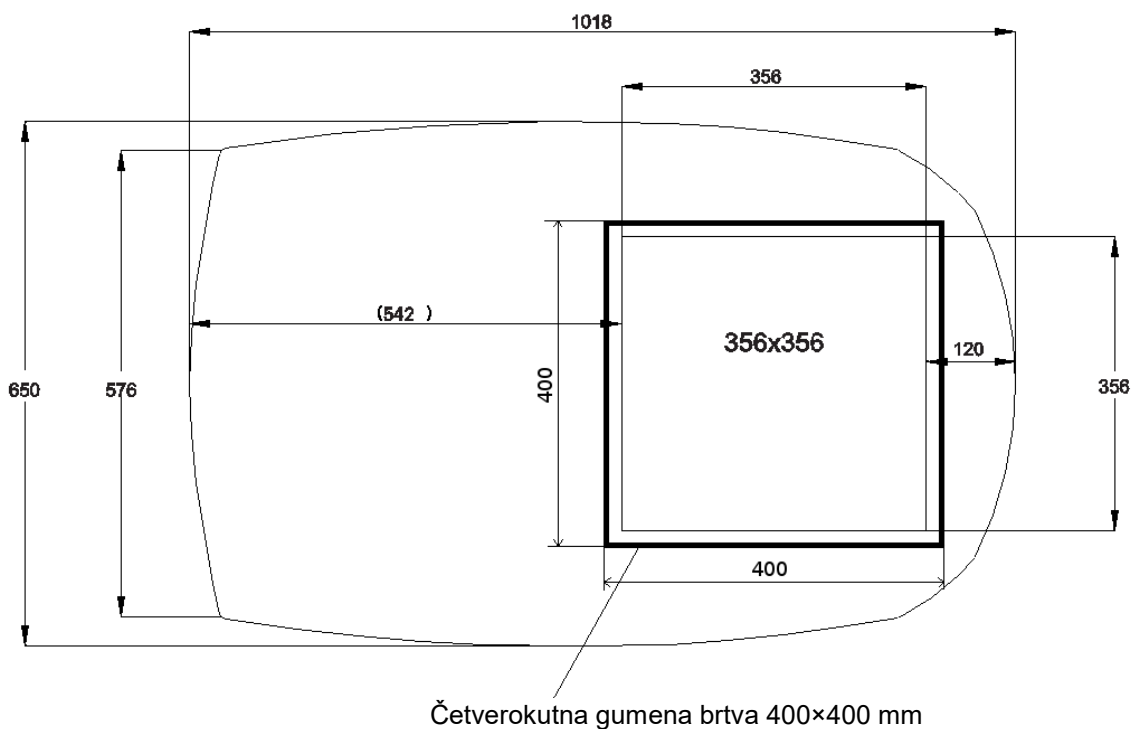

## KORAK 2 – MONTAŽA VANJSKE KROVNE JEDINICE

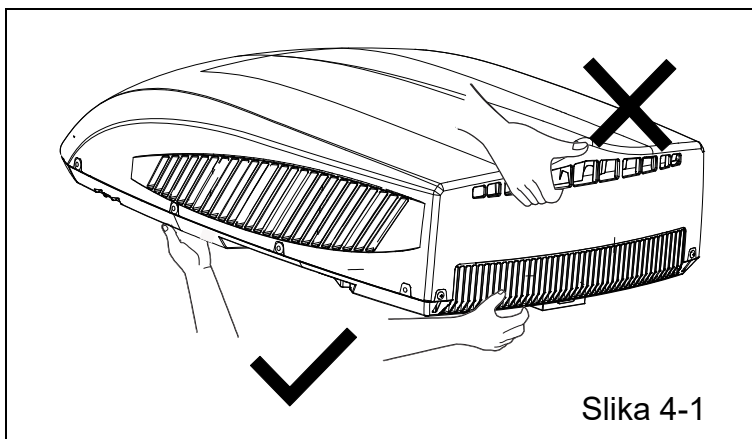

1. Otvorite pakiranje i izvadite vanjsku krovnu jedinicu.

Kod premještanja jedinice nakon raspakiranja nemojte jedinicu dizati držeći je za rešetku ispuha zraka u stražnjem dijelu vanjskog kućišta (vidi sliku 4-1).

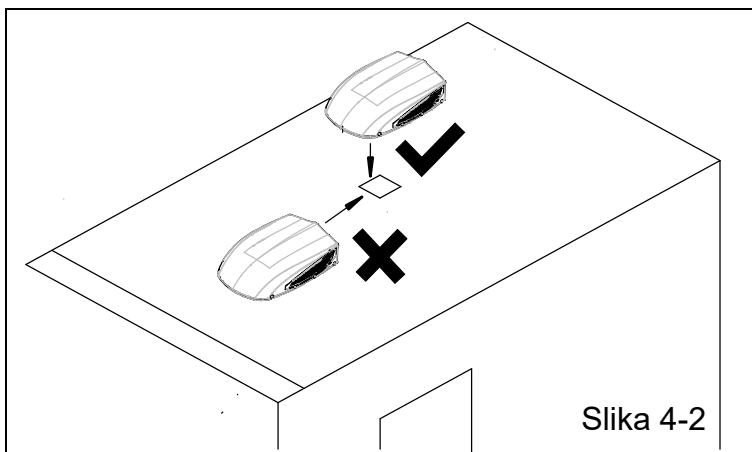

2. Pričvrstite vanjsku jedinicu na krov vozila, i zatim izbušite otvore.

Sada stavite vanjsku jedinicu na krov vozila; podignite vanjsku jedinicu, izbušite otvore u krovu vozila, i zatim namjestite vanjsku jedinicu na pripremljeno mjesto. Nemojte pomicati vanjsku jedinicu povlačenjem po površini krova. U protivnom može doći do ispadanja brtvene trake (vidi sliku 4-2).

## KORAK 3 – MONTAŽA UNUTARNJE STROPNE JEDINICE

Provjerite je li unutarnja stropna jedinica pravilno izravnana u odnosu na položaj vanjske krovne jedinice. Upozorenje prije zatezanja vijaka:

1. Raspoloživa debljina krova vozila je od 30 do 80 mm.
2. Prije zatezanja vijaka prvo ručno navijte četiri vijka, nemojte pritom koristiti preveliku silu.
3. Za zatezanje vijaka možete koristiti automatske alate. Nemojte zatezati jedan vijak skroz do kraja prije zatezanja ostalih vijaka kako ne bi došlo do zaglavljenja navoja.
4. Najveći dopušteni zatezni moment je 2,3 -2,5 Nm.

Radi pravilne ugradnje sljedeći koraci moraju biti izvršeni u navedenom redoslijedu.

1. Oprezno izvadite unutarnju stropnu jedinicu iz pakiranja (jedinica dolazi s daljinskim upravljačem).
2. Skinite rešetku sa unutarnje stropne jedinice.
3. Prije ugradnje vanjske (krovne) jedinice klima uređaja za stambena vozila na krov vozila montirajte na šasiju vanjske jedinice okvir dovoda zraka i plastičnu prirubnicu (gornju) pomoću 4 vijka (duljine od 25 mm) (vidi sliku br. 5-1).
4. Zatim premjestite vanjsku jedinicu na krov vozila i poravnajte je s otvorima u krovu. Za ugradnju vanjske jedinice koristite 2 letve za montažu i 4 vijka (vidi sliku br. 5).
5. Vijke za montažu prvo zategnite samo ručno kako ne bi došlo do oštećenja navoja. **NEMOJTE POČETI ZATEZATI VIJKE POMOĆU PNEUMATSKOG UDARNOG ODVIJAČA.** Montažne vijke treba zategnuti. Montaža je završena kada je brtva osnovne ploče ravnomjerno pritisnuta.
6. Prije ugradnje razvodnika zraka unutarnje jedinice klima uređaja stambenog vozila, sastavite zrakovod od plastičnih okvira ovisno o debljini krova vozila. Prvo izvršite probu funkcioniranja instalacije, i zatim sastavite zrakovod pomoću odgovarajućeg broja brtvila i plastičnih okvira. Spojite brtve i plastične okvire obostranom ljepljivom trakom (traku treba nabaviti posebno) (vidi slike 5-2, 5-3).
7. Instalirajte zrakovod na razvodnik zraka. Pričvrstite razvodnik zraka na letve za montažu pomoću 4 vijka. Nakon pričvršćenja unutarnje jedinice na vanjsku jedinicu provjerite da se nije olabavio zrakovod (vidi sliku 5).

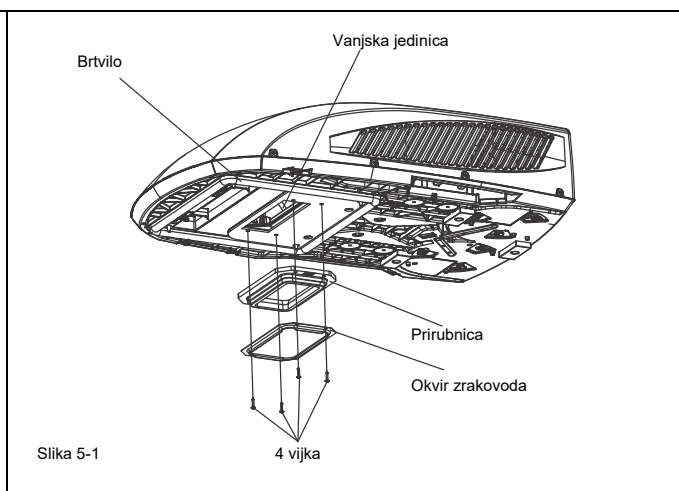
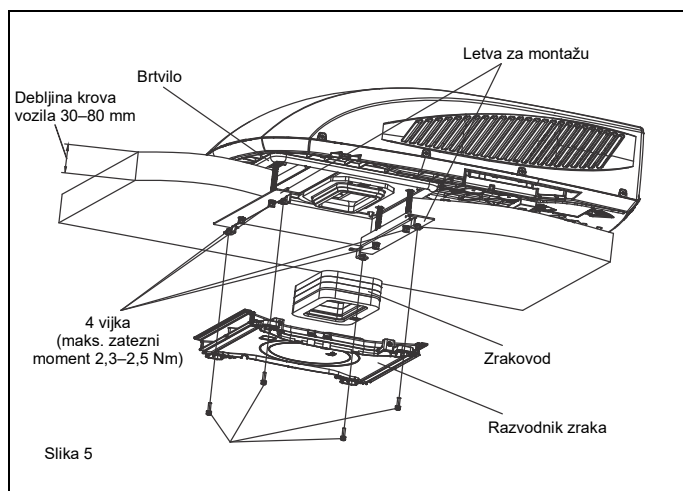

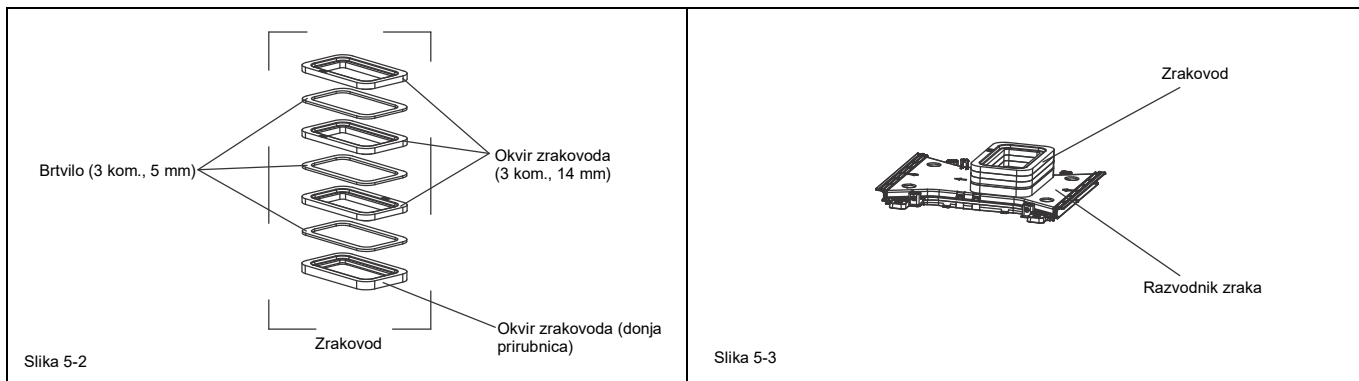

## KORAK 4 – ELEKTRIČNO OŽIČENJE

### Naponski vod 220-240 V AC



Prije izvođenja bilo kakvih radova na jedinici odspojite sve izvore napajanja radi sprječavanja rizika od povreda osoba ili oštećenja opreme. Nakon pravilnog pričvršćenja okvira unutarnje jedinice na vanjsku jedinicu neophodno je izvesti sljedeće električne priključke.

1. Kao što je prikazano na slici 7, iz vanjske jedinice izlaze dva kabela, jedan naponski (jakostrujni) i drugi upravljački. Naponski vodiči moraju se priključiti izravno na stezaljke za napajanje, a upravljački vodiči moraju biti priključeni na upravljačke signalne vodiče unutarnje jedinice.
2. Kao što je prikazano na slici 8, unutarnja jedinica ima jedan svežanj upravljačkih signalnih vodiča s 4 konektora za priključenje.
3. Spojite međusobno odgovarajuće konektore unutarnje i vanjske jedinice. Zatim namotajte na svaki konektor pjenastu izolaciju, i na kraju povežite konektore u svežanj. Provjerite da nema razmaka između pojedinih vodiča.

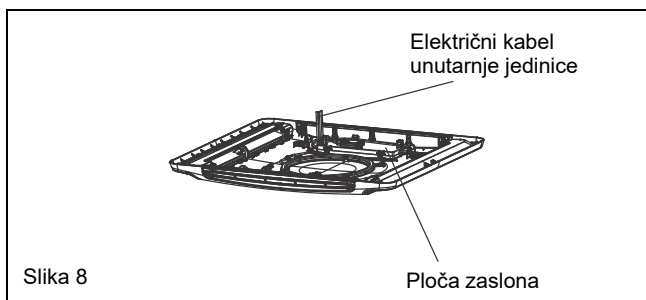
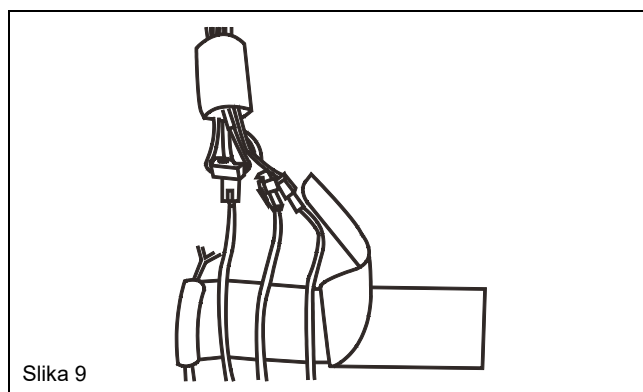
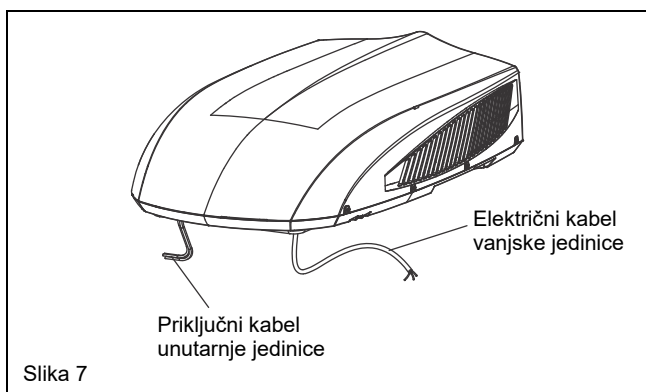



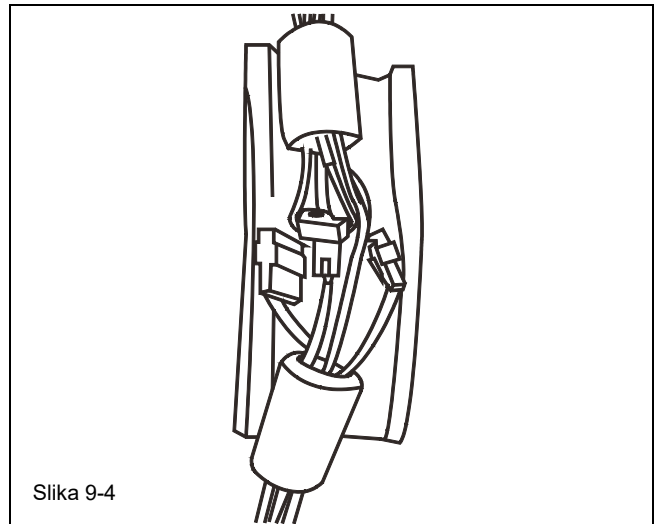
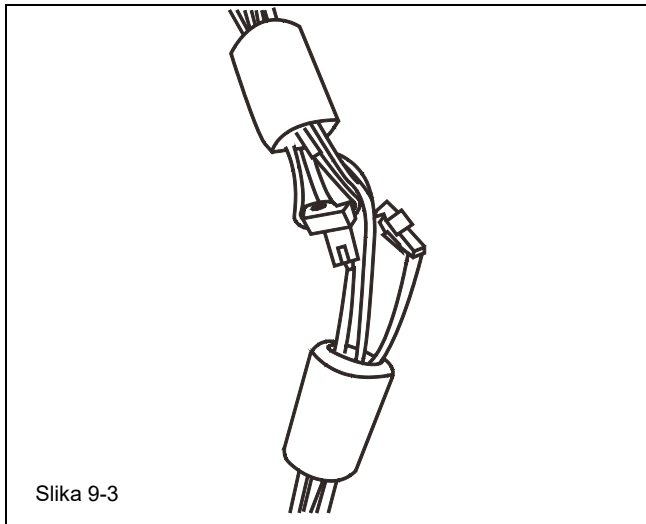
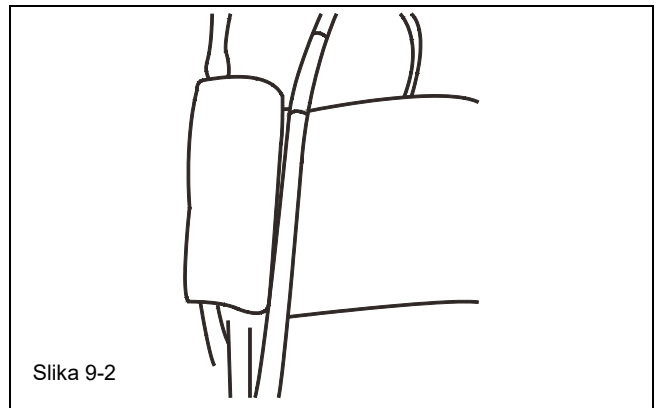
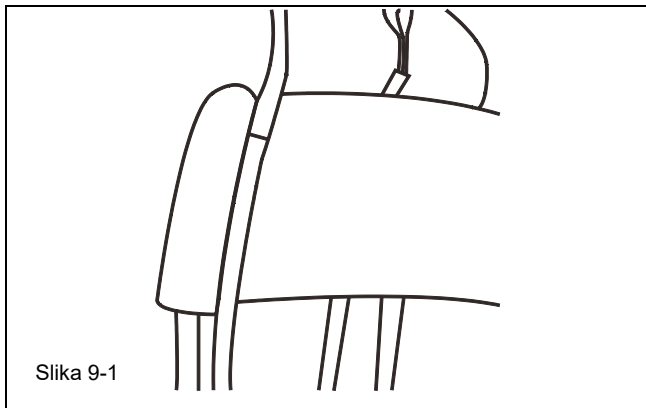

4. Postupajte prema uputama na slici - uzмите komad termo-izolacijskog plašta i stavite ga na stezaljke i pjenastu izolaciju. Zatim spojite lijepljenjem termoizolacijski plašt i pričvrstite ga pomoću traka za pričvršćivanje kablova.

Napomena:

1. Trake za pričvršćivanje kablova moraju biti pričvršćene na mjestu na kojem se nalazi pjenasta izolacija i termo-izolacijski plašt;
2. Prije ugradnje prednjeg panela unutarnje jedinice stavite izolacijski plašt na gornji dio razvodnika zraka.

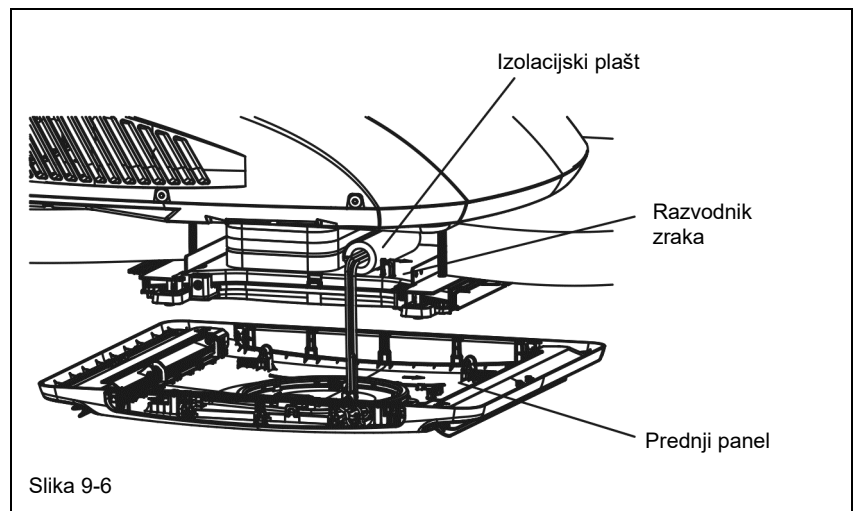
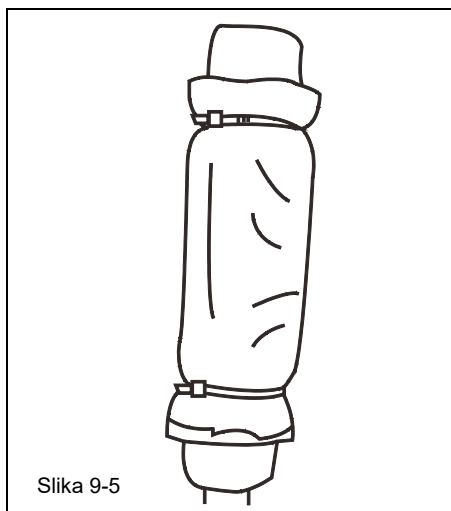



## KORAK 5 – ZAVRŠETAK INSTALACIJE

Na kraju ugradnje i tražene kontrole sustava potrebno izvršiti sljedeće korake.

1. Provjerite položaj senzora temperature interijera (termostata). Provjerite je li termostat provučen kroz držač i da ne dira neku od metalnih površina.
2. Pričvrstite prednji panel uz razvodnik zraka unutarnje jedinice pomoću 4 vijka. (Vidi sliku 10.)
3. Ugradite filter i rešetku na dovodu zraka. Pritisnite „PUSH“ i fiksirajte pomoću pričvrsnica.
4. Priključite jedinicu na izvor napajanja i provjerite pravilno funkcioniranje jedinice.
5. Ako nakon montaže unutarnje jedinice nema ravnomjernog razmaka između jedinice i panela, zatražite od proizvođača da izvrši odgovarajuću prilagodbu.

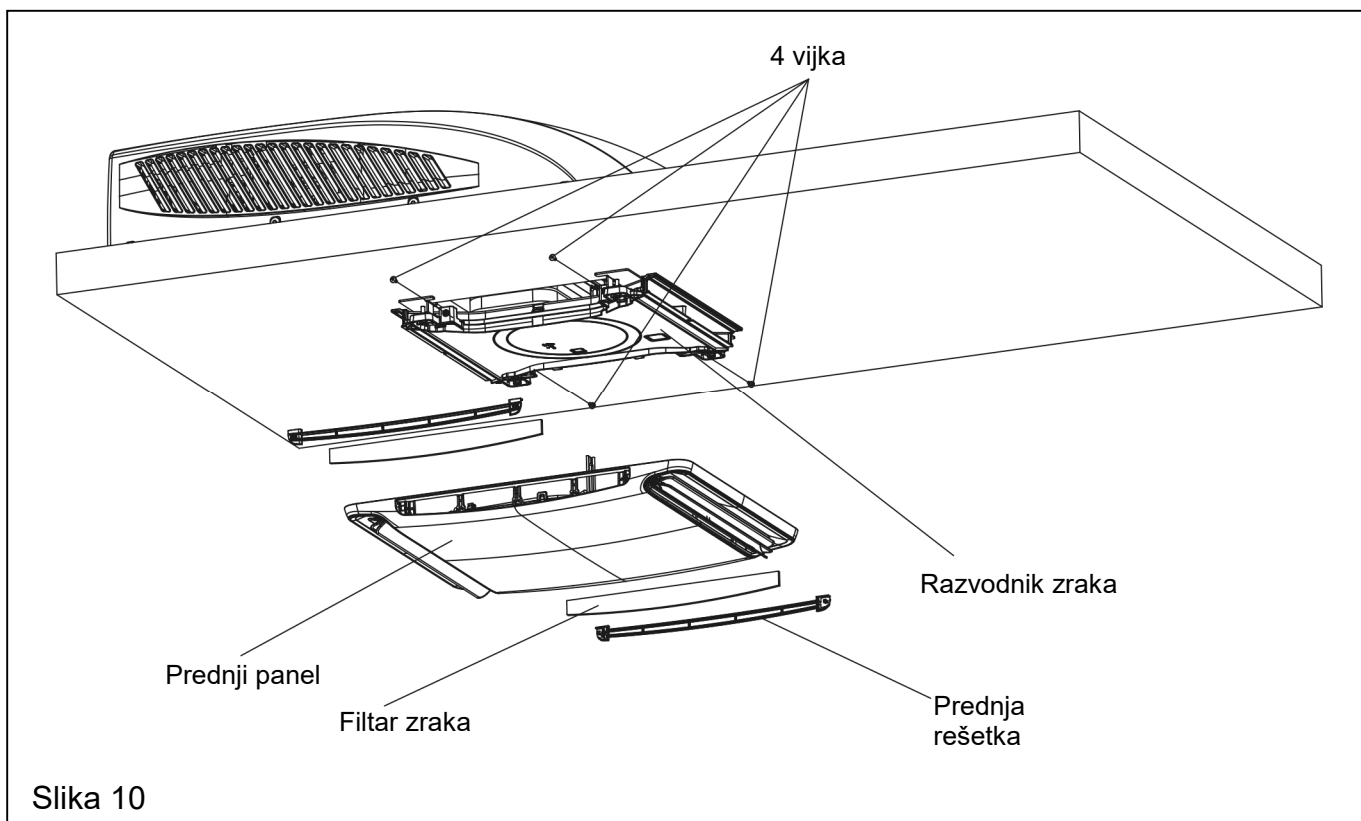

# OTKLANJANJE PROBLEMA

U slučaju bilo kakvih problema s Vašim klima uređajem za stambena vozila, pročitajte sljedeće upute prije nego što se obratite servisu.

PROBLEM	MOGUĆI UZROK	RJEŠENJE
Jedinicu nije moguće uključiti.	Jedinica možda nije pravilno priključite na izvor napajanja.	Provjerite napajanje vozila i uvjerite se je li sve u redu.
Jedinica nije u stanju ohladiti prostoriju.	Krovni klima uređaj nije u vodoravnom položaju.	Krovni klima uređaj montirajte u maksimalno vodoravnom položaju u smjeru sprijeda unatrag kao i u poprečnom smjeru, dok je vozilo parkirano. Provjerite je li klima uređaj pravilno montiran te da je postavljen u vodoravnom položaju.
	Podešena je previsoka temperatura.	Podesite nižu temperaturu pomoću daljinskog upravljača.
	Filtar zraka je zaprljan.	Izvadite filtara zraka i očistite ga.
	Unutrašnjost vozila bila je zagrijana na visoku temperaturu prije paljenja klima uređaja.	Dajte jedinici dovoljno vremena da ohladi interijer.
Jedinica proizvodi buku.	Čuje se zvuk kuckanja i žubora.	To je sasvim normalna pojava tijekom rada jedinice.
Iz jedinice kaplje vode i curi u interijer.	Brтва osnovne ploče nije ravnomjerno pritisnuta.	Da bi brtva osnovne ploče bila ravnomjerno pritisnuta, montažni vijci moraju biti ravnomjerno zategnuti.
Zagrijani izmjenjivač topline je pokriven injem ili ledom.	Preniska temperatura u interijeru/prostoriji.	Odaberite visoku brzinu vrtnje ventilatora.
	Filtar je zaprljan.	Izvadite filtara zraka i očistite ga.

# POSTUPCI TEKUĆEG ODRŽAVANJA

Aktivnost-postupak	Učestalost
Demontirajte kućište/poklopac i operite spiralu kondenzatora.	Dvaput godišnje.
Očistite filter. (Ili češće, ovisno o kvaliteti zraka.)	Čim se upali indikator FILTER CHECK na panelu klima uređaja.

## Vađenje filtra zraka

Pritisnite obje strane rešetka na ulazu zraka na mjestima označenim riječju „PUSH“. Otvorite rešetku za ulaz zraka i izvadite filter zraka.

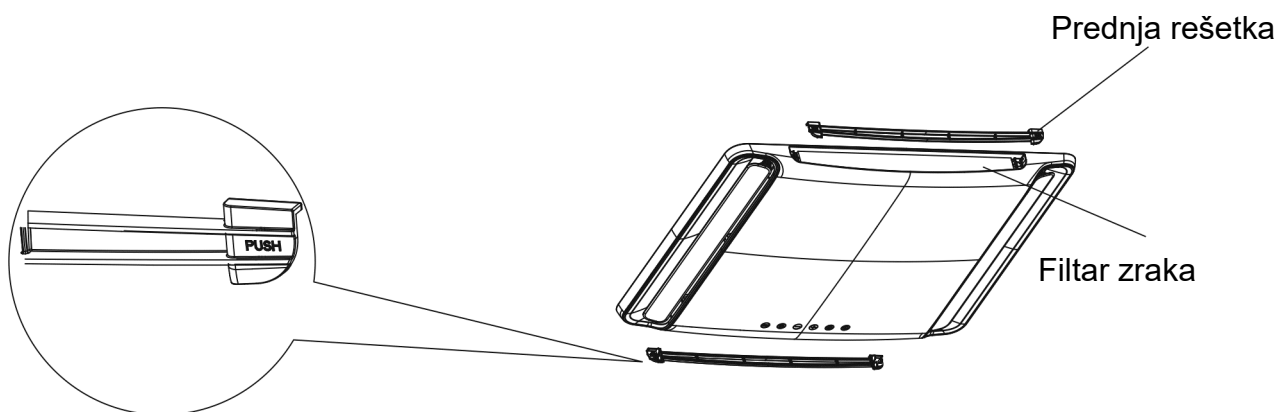

## Čišćenje filtra zraka

Uklonite prašinu s filtera raka vodom ili očistite filter pomoću kućanskog električnog usisivača.

## Postupak demontaže pričvrsnica

1. Konkretna postupak demontaže: uzmite alat sličan alatu prikazanom na slici *b*, namjestite ga na klin pričvrsnice i umetnite na način prikazan na slici *a* do dubine od oko 3 mm, vidi sliku *ckod* koje se pričvrsnica može rastaviti. Čim čujete zvuk uklapanja, uhvatite plašt pričvrsnice rukom da je možete izvući.

**Napomena:** Ako umetnete alat previše duboko, pričvrsnica se može zaglaviti - kod demontaže uz primjenu prekomjerne sile doći do oštećenja i pričvrsnica se više ne može koristiti. U takvom slučaju primijenite alat čiji je promjer manji od promjera pričvrsnice da biste mogli umetnuti klin pričvrsnice do kraja radi odvajanja plašta od klina pričvrsnice - zatim možete pričvrscopicu demontirati.

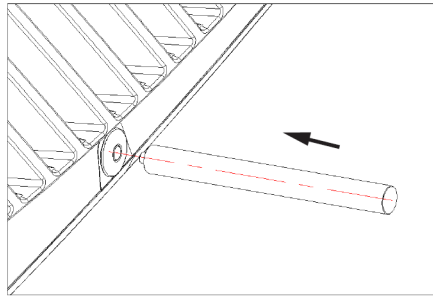
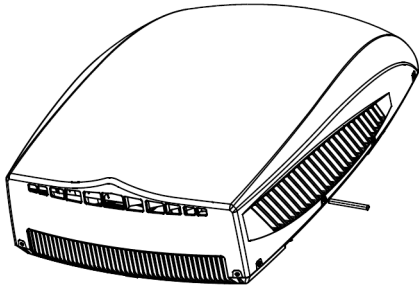

Slika a

## 2. Crtež alata za demontažu

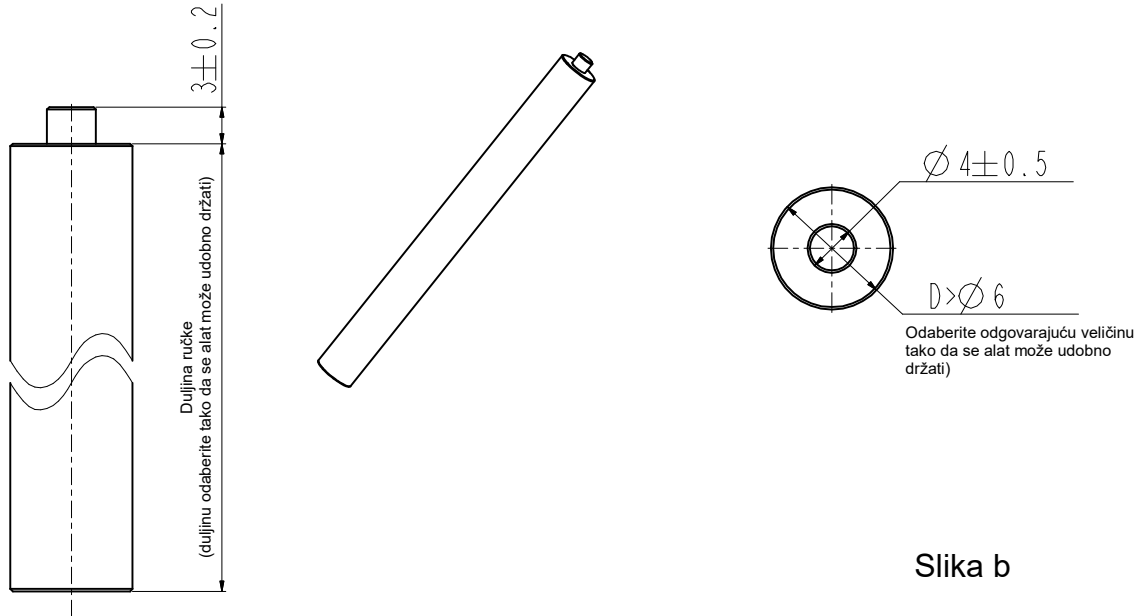

Slika b

## 3. Crtež pričvrsnice u raznim stanjima

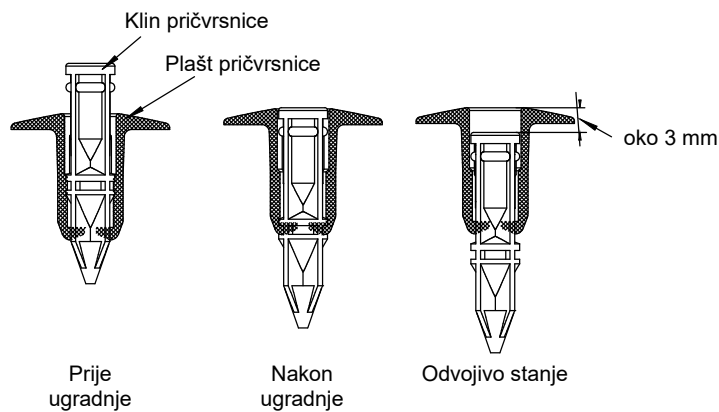

Slika c

**OPREZ**

U SLUČAJU NEPOŠTIVANJA OVIH UPUTA POSTOJI RIZIK OD OZBILJNIH POVREDA OSOBA.

1. Ne dirajte kontakte kondenzatora dok se na njima nalazi elektrostatički naboj. Kondenzator može biti pod visokim naponom i nakon odspajanja mrežnog kabela.
2. Postupajte oprezno kod održavanja rashladnog sustava koji je pod visokim unutarnjim tlakom.
3. Spriječite blokadu filtra i dovoda zraka u stropni panel kako ne bi došlo do curenja vode.



# NAPOMENA O ZAŠTITI ŽIVOTNE SREDINE

---

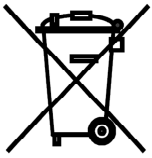

Ovaj proizvod, nakon isteka njegovog vijeka trajanja, ne smije da bude likvidiran kao normalni kućni otpad, nego ga morate odvesti do specijaliziranog mjesta za reciklaciju električnih i elektronskih uređaja. Ovaj simbol na proizvodu u uputama o korištenju ili na omotu ukazuje na ovaj potreban način postupanja pri likvidaciji. Materijali su pogodni za reciklaciju prema svojim odgovarajućim simbolima. Obnavljanjem korištenja, reciklacijom materijala ili drugom formom reciklacije starih potrošača doprinosite na značajan način do zaštite naše životne sredine.

Ukoliko niste upućeni, pitajte molimo Vas na vašem mjesnom uredu, gdje je najbliže mjesto za skupljanje takve vrste otpada.

## INFORMACIJE O SREDSTVU ZA HLAĐENJE

---

Ovaj uređaj sadrži fluorirane stakleničke plinove uključene u Kjotski protokol. Održavanje i likvidacija mora da bude provedena od strane kvalificiranoga personala.

Tip sredstva za hlađenje: R410A

Sastav sredstva za hlađenje R410A: (50% HFC-32, 50% HFC-125)

Količina sredstva za hlađenje: vidi etiketu uređaja. **Hermetički zatvoreni sistem.**

Vrijednost GWP: 2088

GWP = Global Warming Potential (potencijal globalnoga zagrijavanja)

U slučaju problema sa kvalitetom ili nečim drugim kontaktirajte molimo mjesnog prodavača ili autorizirano servisno središte.

**Poziv u nuždi – telefonski broj: 112**

## PROIZVOĐAČ

---

SINCLAIR CORPORATION Ltd.

1-4 Argyll St.

LONDON

W1F 7LD

United Kingdom

[www.sinclair-world.com](http://www.sinclair-world.com)

Uređaj je bio proizveden u Kini (Made in China).

## ZASTUPNIK, SERVIS

---

SINCLAIR d.o.o.

Sv. Mateja 21

10 000 Zagreb

Croatia

Tel.: +385 1 6608 009

Tel. servis: +385 1 6608 010

[www.sinclair-solutions.com](http://www.sinclair-solutions.com)

Prodaja: [prodaja@sinclair.hr](mailto:prodaja@sinclair.hr)

Servis: [info@sinclair.hr](mailto:info@sinclair.hr)

