

NÁVOD K OBSLUZE

ARCTIC SERIES

venkovní jednotka

ASH-13AIA PT, ASH-18AIA PT



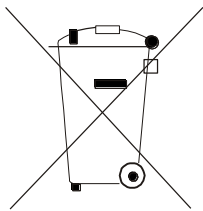

Pozor:

Na Vašem výrobku je uveden tento symbol. Říká, že se elektrické a elektronické přístroje nemají likvidovat s domácím odpadem, nýbrž se mají vracet zvlášť do specializované sběrný.

A. Informace k likvidaci pro soukromé uživatele

1. V Evropské unii

Pozor: Tento přístroj nelikvidujte s normálním domácím odpadem!

Podle nové směrnice EU, která stanovuje správný způsob zpětného odběru použitých elektrických a elektronických přístrojů, nakládání s nimi a jejich recyklace, se musí staré elektrické a elektronické přístroje likvidovat zvlášť.

Po zavedení směrnice v členských zemích EU mohou nyní soukromé domácnosti odevzdávat svoje použité elektrické a elektronické přístroje bezplatně ve stanovených sběrnách*.

V některých zemích* můžete staré přístroje případně odevzdat bezplatně i u Vašeho specializovaného prodejce, pokud si koupíte srovnatelný nový přístroj.

*) Další podrobnosti obdržíte od Vašeho obecního úřadu.

Jestliže Vaše použité elektrické a elektronické přístroje obsahují baterie nebo akumulátory, měli byste je nejprve vyjmout a zlikvidovat zvlášť podle místního platného nařízení.

Řádnou likvidací přispějete ke správnému sběru starých přístrojů, nakládání s nimi a jejich používání. Odbornou likvidací tak zabráníte možným škodlivým dopadům na životní prostředí a zdraví.

2. V ostatních zemích mimo Evropské unie

Informujte se prosím na Vašem obecním úřadě na správný postup při likvidaci tohoto přístroje.

B. Informace k likvidaci pro průmyslové uživatele

1. V Evropské unii

Jestliže jste tento výrobek používali pro živnostenské účely a nyní ho chcete zlikvidovat:

Obráťte se prosím na Vašeho specializovaného prodejce, který Vás může informovat o vracení výrobku. Možná budete muset za odběr a recyklaci zaplatit. Malé výrobky (a malá množství) možná ne.

2. V ostatních zemích mimo EU

Na správný postup likvidace tohoto přístroje se informujte na Vašem obecním úřadě.

OBSAH

BEZPEČNOSTNÍ POKYNY	2
NÁZVY ČÁSTÍ	5
Venkovní jednotka	5
INSTALACE	6
Rozměrové schéma instalace	6
Nástroje pro instalaci	7
Výběr místa pro instalaci	7
Elektrická instalace	8
Instalace venkovní jednotky	9
Odčerpání vzduchu pomocí vývěvy	12
Kontrola těsnosti	12
Kontrola po instalaci	13
Zkušební provoz	13
DODATEK	14
Konfigurace propojovacích trubek	14
Rozšíření hrdla trubek	16
SCHÉMA ZAPOJENÍ	17

BEZPEČNOSTNÍ POKYNY

VAROVÁNÍ

Provoz a údržba

- Toto zařízení mohou používat také děti starší 8 let a osoby se sníženými fyzickými, smyslovými nebo mentálními schopnostmi, nebo osoby s nedostatečnými zkušenostmi a znalostmi, pokud jsou pod dozorem nebo pokud byly poučeny, jak zařízení bezpečně používat a jsou si vědomy možných rizik.
- Děti si nesmí se zařízením hrát.
- Čištění a uživatelskou údržbu zařízení nesmí provádět děti bez dozoru.
- Pro připojení klimatizačního zařízení nepoužívejte prodlužovací šňůru s více zásuvkami nebo rozdvojku. Jinak může dojít k požáru.
- Před čištěním odpojte klimatizační zařízení od napájení. Jinak může dojít k úrazu elektrickým proudem.
- Když je napájecí kabel poškozený, musí být vyměněn výrobcem, autorizovaným servisem nebo osobou s příslušnou kvalifikací, aby se omezilo možné riziko.
- Neumývejte klimatizační zařízení vodou, jinak hrozí úraz elektrickým proudem.
- Nestříkejte na vnitřní jednotku vodu. Jinak může dojít k úrazu elektrickým proudem nebo poškození zařízení.
- Po vyjmutí filtru se nedotýkejte žeber výměníku, abyste se neporanili o ostré hrany. Pro sušení filtru nepoužívejte oheň nebo vysoušeč vlasů, jinak může dojít k deformaci filtru nebo požáru.
- Údržbu musí provádět pracovníci s příslušnou kvalifikací. Jinak může dojít ke zranění osob nebo poškození majetku.
- Klimatizační zařízení sami neopravujte. Jinak může dojít k úrazu elektrickým proudem nebo poškození zařízení. Pokud potřebujete klimatizační zařízení opravit, kontaktujte prodejce.
- Nestrkejte prsty ani žádné předměty do otvorů pro přívod nebo výfuk vzduchu. Jinak může dojít ke zranění osob nebo poškození zařízení.
- Neblokujte přívod nebo výfuk vzduchu. Mohlo by dojít k závadě.
- Nepolijte dálkový ovladač vodou, jinak se může ovladač poškodit.
- Pokud nastanou níže uvedené stavy, ihned klimatizační zařízení vypněte a odpojte od napájení. Pak požádejte prodejce nebo autorizovaný servis o opravu.
 - Napájecí kabel se přehřívá nebo je poškozený.
 - Abnormální hluk při provozu.
 - Jistič se často vypíná.
 - Z klimatizačního zařízení je cítit zápach, jako když se něco pálí.
 - Z vnitřní jednotky uniká chladivo.
- Pokud klimatizační zařízení pracuje za abnormálních podmínek, může to způsobit poruchu, úraz elektrickým proudem nebo požár.
- Při zapínání nebo vypínání jednotky pomocí spínače nouzového ovládní stiskněte tento spínač pomocí elektricky nevodivého předmětu. Nepoužívejte kovový předmět.

- Nestoupejte si na horní panel venkovní jednotky ani na něj nedávejte těžké předměty. Mohlo by dojít k poškození zařízení nebo zranění osob.

VAROVÁNÍ

Instalace

- Instalaci musí provádět pracovníci s příslušnou kvalifikací. Jinak může dojít ke zranění osob nebo poškození zařízení. Při instalaci jednotky je nutné dodržovat elektrotechnické bezpečnostní normy a předpisy.
- Použijte samostatný napájecí okruh a jistič s požadovanými parametry podle příslušných bezpečnostních předpisů.
- Nainstalujte jistič. Jinak může dojít k poškození zařízení. Při pevném připojení k elektrickému rozvodu musí být pro vypínání jednotky použit vypínač, který odpojuje všechny póly a jehož kontakty jsou od sebe ve vypnutém stavu vzdáleny min. 3 mm.
- Informace o požadovaných parametrech jističe viz příložená tabulka. Jistič musí zajistit ochranu proti zkratu a přetížení.
- Klimatizační zařízení musí být řádně uzemněno. Nesprávné uzemnění může způsobit úraz elektrickým proudem.
- Nepoužívejte nevhodný napájecí kabel.
- Zkontrolujte, zda napájení odpovídá požadavkům klimatizačního zařízení. Nestabilní napájení nebo špatné zapojení může způsobit závadu. Před použitím klimatizačního zařízení nainstalujte vhodné napájecí kabely.
- Zapojte správně živý, nulový a zemnicí vodič elektrické zásuvky.
- Před zahájením jakékoli práce na elektrickém zařízení odpojte napájení.
- Nepřipojujte napájení před dokončením instalace. Když je napájecí kabel poškozený, musí být vyměněn výrobcem, autorizovaným servisem nebo osobou s příslušnou kvalifikací, aby se omezilo možné riziko.
- Teplota v chladicím okruhu může být vysoká. Ved'te propojovací kabel v dostatečné vzdálenosti od trubek chladiwa.
- Zařízení musí být nainstalováno podle místních norem a předpisů.
- Instalace musí být prováděna jen autorizovanými pracovníky v souladu s platnými normami a předpisy.
- Klimatizační zařízení je elektrické zařízení třídy I. Musí být řádně uzemněno podle platných norem. Připojení uzemnění musí provést kvalifikovaný odborník. Zajistěte stálou kontrolu funkčnosti uzemnění, jinak může dojít k úrazu elektrickým proudem.
- Žlutozelený vodič v klimatizačním zařízení je zemnicí vodič, který nesmí být použit pro jiné účely.
- Zemní odpor musí vyhovovat platným elektrotechnickým bezpečnostním normám.
- Zařízení musí být umístěno tak, aby byla jeho elektrická zástrčka snadno dostupná.
- Všechny vodiče u vnitřní a venkovní jednotky musí zapojovat odborník.
- Pokud délka napájecího kabelu nepostačuje, požádejte dodavatele o nový, dostatečně dlouhý kabel. Napojování kabelů není dovoleno.
- Pokud je klimatizační zařízení připojeno přes zástrčku, měla by být zástrčka po dokončení instalace snadno přístupná.

- U klimatizačního zařízení bez zástrčky musí být v obvodu zapojen vypínač (odpojovač) nebo jistič.
- Pokud potřebujete přemístit klimatizační zařízení jinam, může tuto práci provádět pouze pracovník s příslušnou kvalifikací. Jinak může dojít ke zranění osob nebo poškození zařízení.
- Vyberte místo, které je mimo dosah dětí a dostatečně daleko od zvířat nebo rostlin. Pokud nelze jinak, ohradte zařízení z bezpečnostních důvodů plotem.
- Vnitřní jednotka by měla být nainstalována blízko zdi.

Rozsah pracovních teplot

	Uvnitř DB/WB (°C)	Venku DB/WB (°C)
Maximální chlazení	32/23	54/26
Maximální topení	27/–	24/18

Poznámka:

Rozsah provozních (venkovních) teplot pro funkci chlazení je –18 až 54 °C.

Rozsah provozních (venkovních) teplot pro funkci topení je –30 až 24 °C.

NÁZVY ČÁSTÍ

Venkovní jednotka

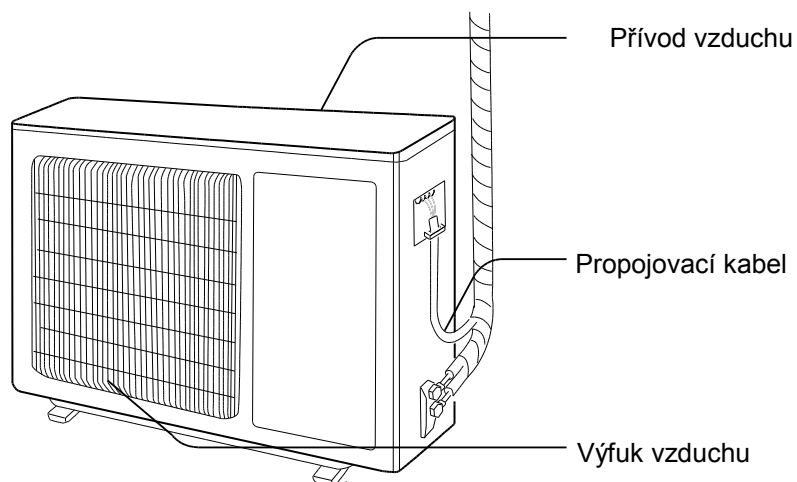

Poznámka:

- Skutečný produkt se může od výše uvedeného obrázku lišit. Řiďte se podle skutečného produktu.

INSTALACE

Rozměrové schéma instalace

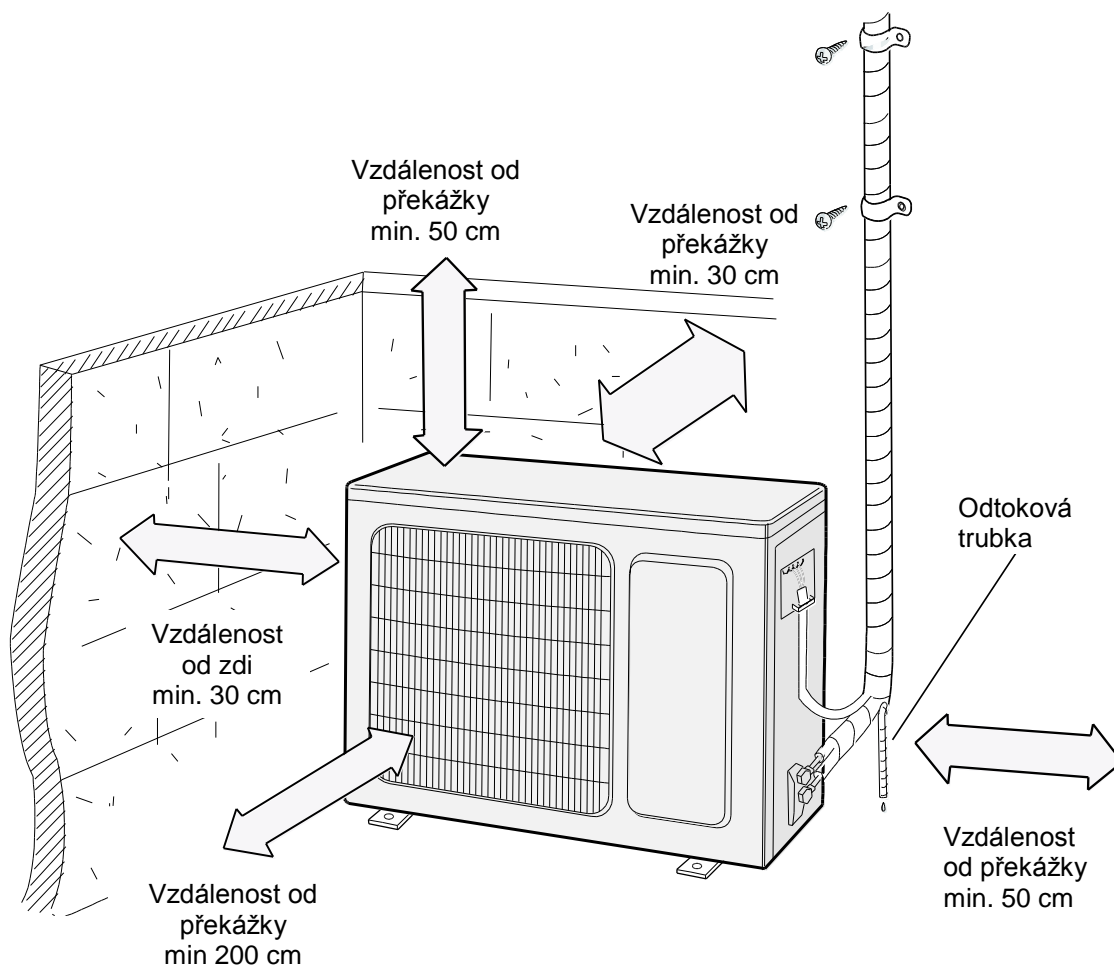

Nástroje pro instalaci

- | | |
|----------------------------|---------------------------------|
| 1. Vodováha | 8. Řezač trubek |
| 2. Šroubovák | 9. Detektor netěsností |
| 3. Příklepová vrtačka | 10. Vývěva |
| 4. Vrták | 11. Tlakoměr |
| 5. Rozšiřovač hrdla trubek | 12. Univerzální měřicí přístroj |
| 6. Momentový klíč | 13. Imbusový klíč |
| 7. Normální klíč | 14. Svinovací metr |

Poznámka:

- O instalaci požádejte místního prodejce.
- Nepoužívejte napájecí kabel, který nemá požadované parametry.

Výběr místa pro instalaci

Základní požadavky

Instalace na následujících místech může způsobit poruchu. Pokud se takovým místům nelze vyhnout, poradte se s místním prodejcem.

1. Místa, kde jsou velké zdroje tepla, výpary, hořlavé/výbušné plyny nebo těkavé látky, rozptýlené ve vzduchu.
2. Místa, kde jsou vysokofrekvenční zařízení (například svářečky nebo lékařské přístroje).
3. Místa blízko pobřeží moře.
4. Místa, kde je ve vzduchu olej nebo kouř.
5. Místa, kde jsou sirnaté plyny.
6. Jiná místa s neobvyklými podmínkami.
7. Zařízení není vhodné instalovat do prádelny.

Venkovní jednotka

1. Vyberte místo, kde nebude hluk a vyfukovaný vzduch z venkovní jednotky rušit okolí.
2. Místo by mělo být dobře větrané a suché. Venkovní jednotka by neměla být vystavena přímému slunečnímu světlu nebo silnému větru.
3. Místo musí unést váhu venkovní jednotky.
4. Instalace musí dodržovat rozměry a vzdálenosti podle instalačního výkresu.
5. Vyberte místo, které je mimo dosah dětí a dostatečně daleko od zvířat nebo rostlin. Pokud nelze jinak, ohradte zařízení z bezpečnostních důvodů plotem.

Elektrická instalace

Bezpečnostní pokyny

Bezpečnostní pokyny

1. Při instalaci jednotky je nutné dodržovat elektrotechnické bezpečnostní normy a předpisy.
2. Pro připojení zařízení použijte samostatný napájecí okruh a jistič.
3. Zkontrolujte, zda napájení odpovídá požadavkům klimatizačního zařízení. Nestabilní napájení nebo nesprávné zapojení může způsobit poruchu. Před použitím klimatizačního zařízení nainstalujte vhodné napájecí kabely.
4. Zapojte správně živý, nulový a zemnicí vodič elektrické zásuvky.
5. Před zahájením jakékoli práce na elektrickém zařízení odpojte napájení.
6. Nepřipojujte napájení před dokončením instalace.
7. Když je napájecí kabel poškozený, musí být vyměněn výrobcem, autorizovaným servisem nebo osobou s příslušnou kvalifikací, aby se omezilo možné riziko.
8. Teplota v chladicím okruhu může být vysoká. Ved'te propojovací kabel v dostatečné vzdálenosti od trubek chladiva.
9. Zařízení musí být nainstalováno podle místních norem a předpisů.

Uzemnění

1. Klimatizační zařízení je elektrické zařízení třídy I. Musí být řádně uzemněno podle platných norem. Připojení uzemnění musí provést kvalifikovaný odborník. Zajistěte stálou kontrolu funkčnosti uzemnění, jinak může dojít k úrazu elektrickým proudem.
2. Žlutozelený vodič v klimatizačním zařízení je zemnicí vodič, který nesmí být použit pro jiné účely.
3. Zemní odpor musí vyhovovat platným elektrotechnickým bezpečnostním normám.
4. Zařízení musí být umístěno tak, aby byla jeho elektrická zástrčka snadno dostupná.
5. Při pevném připojení k elektrickému rozvodu musí být pro vypínání jednotky použit vypínač, který odpojuje všechny póly a jehož kontakty jsou od sebe ve vypnutém stavu vzdáleny min. 3 mm. U modelů s napájecí zástrčkou zajistěte, aby byla zástrčka po instalaci dobře dostupná.
6. V obvodu musí být nainstalován vhodně dimenzovaný jistič (viz následující tabulka), který chrání před zkratem a přetížením. (Pro ochranu obvodu nepoužívejte jen samotnou pojistku.)

Model klimatizačního zařízení	Jmenovitý proud jističe
13K, 18K	16 A

Instalace venkovní jednotky

Krok 1: Upevněte podstavec venkovní jednotky.

(Zvolte vhodný podstavec podle místa instalace.)

1. Vyberte místo instalace podle stavební konstrukce budovy.
2. Upevněte podstavec venkovní jednotky na vybrané místo pomocí kotevních šroubů.

Poznámka:

- Při instalaci venkovní jednotky dodržujte potřebná bezpečnostní opatření.
- Ujistěte se, že podstavec unese minimálně čtyřnásobek váhy jednotky.
- Venkovní jednotka by měla být nainstalována nejméně 3 cm nad podlahou, aby se dal připojit odtok vody.
- Pro jednotky s chladicím výkonem 2300–5000 W je zapotřebí 6 kotevních šroubů; pro jednotky s chladicím výkonem 6000–8000 W je zapotřebí 8 kotevních šroubů; pro jednotky s chladicím výkonem 10000–16000 W je zapotřebí 10 kotevních šroubů.

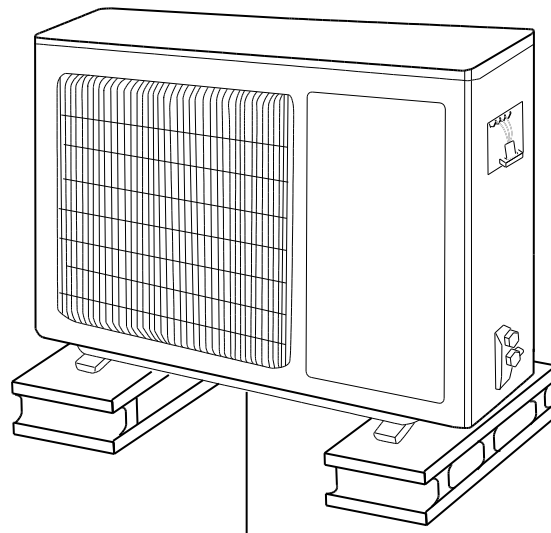

Min. 3 cm nad podlahou

Krok 2: Nainstalujte vývod odtoku.

(Jen pro jednotku s funkcí chlazení i topení.)

1. Nasaďte přípojku odtoku venkovní jednotky do otvoru v šasi, jak ukazuje obrázek níže.
2. Připojte k vývodu odtokovou hadici.

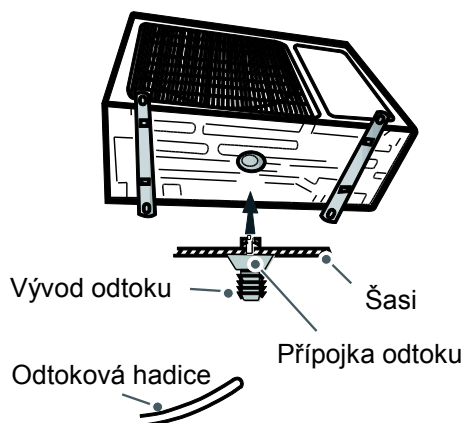

Krok 3: Připevněte venkovní jednotku.

1. Umístěte venkovní jednotku na podstavec.
2. Upevněte venkovní jednotku pomocí šroubů zasunutých do otvorů v nožkách.

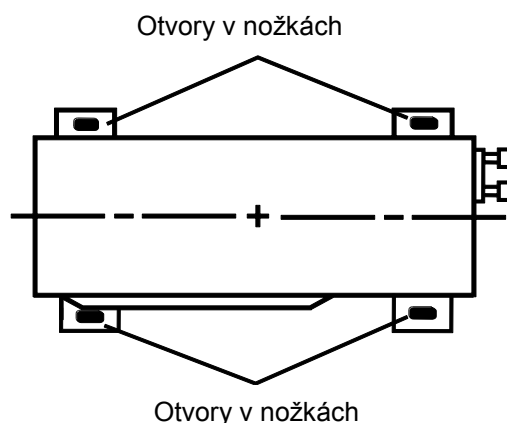

Krok 4: Připojte k venkovní jednotce propojovací trubky.

1. Odšroubujte šroub na pravém držadle venkovní jednotky a vyjměte držadlo.

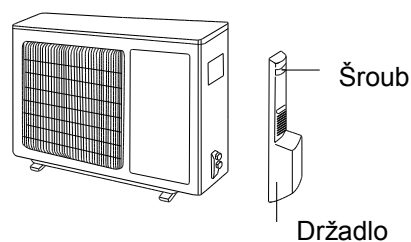

2. Odšroubujte krytku ventilu a nasadte rozšířené hrdlo trubky do přípojky na ventilu.

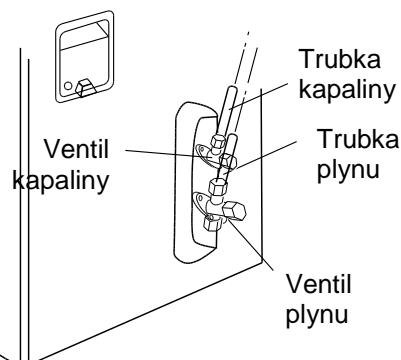

3. Utáhněte převlečnou matici rukou.

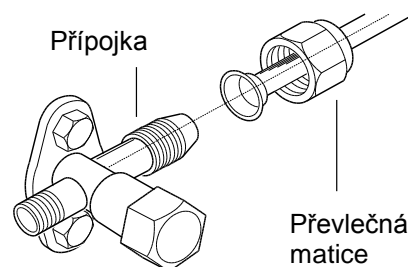

4. Dotáhněte převlečnou matici momentovým klíčem podle tabulky.

Průměr šestihřanné matice (mm)	Utahovací moment (N.m)
Φ6	15~20
Φ9,52	30~40
Φ12	45~55
Φ16	60~65
Φ19	70~75

Krok 5: Připojte k venkovní jednotce elektrický kabel.

1. Odmontujte úchytку kabelu, připojte vodiče napájecího kabelu a ovládacího kabelu (jen u modelů s funkcí Topení) ke svorkovnici podle barev a utáhněte šrouby svorek.

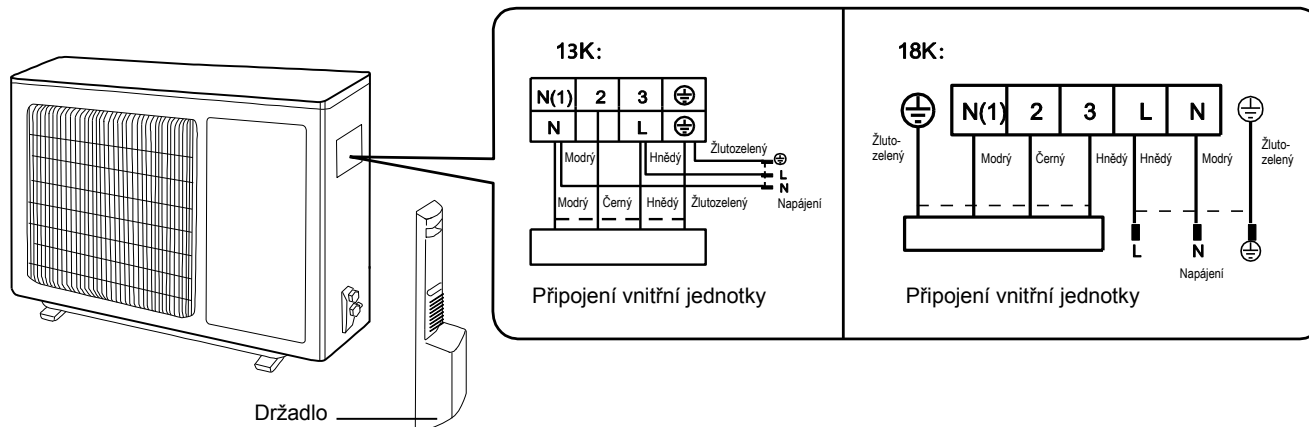

2. Upevněte napájecí kabel a ovládací kabel (jen u modelů s funkcí Topení) úchytkou.

Poznámka:

- Po utažení šroubů zatáhněte lehce za kabel, abyste se přesvědčili, že je pevně připojen.
- Napájecí kabel nikde nepřerušujte, neprodlužujte a nezkracujte.

Krok 6: Srovnejte trubky.

1. Trubky by měly být vedeny podél zdi, podle potřeby správně ohnuty a případně zakryty. Minimální poloměr ohybu trubky je 10 cm.
2. Pokud je venkovní jednotka výše, než je otvor ve zdi, je třeba vytvořit na trubkách před průchodem do místnosti ohyb ve tvaru „U“, aby po nich nestékala dešťová voda do místnosti.

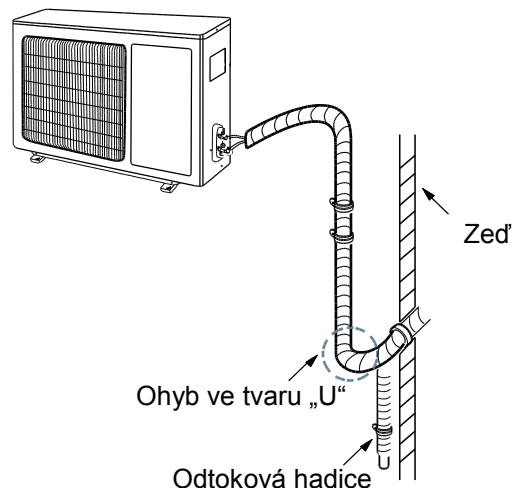

Poznámka (při instalaci vnitřní jednotky):

- Výška odtokové hadice procházející zdí nesmí být větší než výška vývodu odtoku.
- Ved'te odtokovou hadici s mírným sklonem směrem dolů. Odtoková hadice nesmí být zkroucená, zvednutá, zvlňená atd.

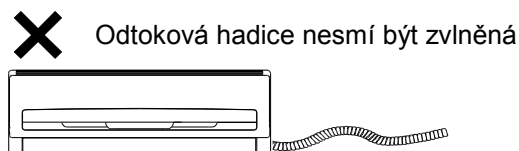
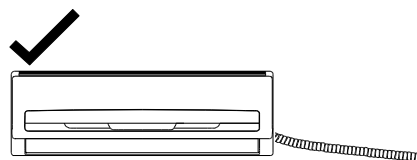
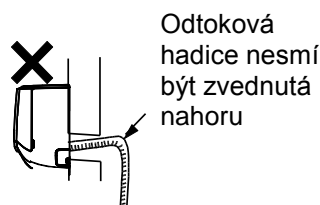
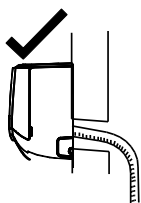

- Vývod vody nesmí být ponořen do vody, aby mohla voda dobře odtékat.

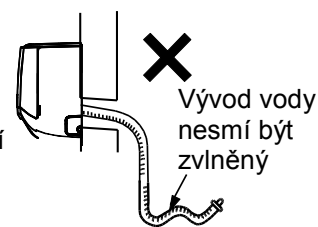
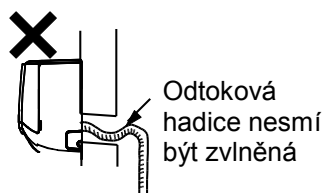
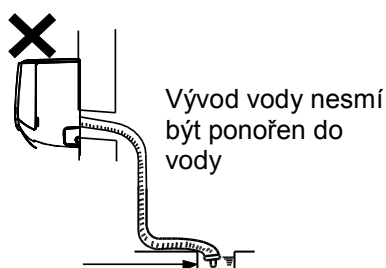

Odčerpání vzduchu pomocí vývěvy

1. Sejměte krytky na ventilu kapaliny a ventilu plynu a krytku na vývodu pro doplnění chladiva.
2. Připojte čerpací hadici od manometrové baterie k vývodu pro doplnění chladiva na ventilu plynu a pak připojte manometrovou baterie přes další čerpací hadici k vývěvě.
3. Otevřete ventil na manometrové baterii, spusťte vývěvu a čerpejte vzduch po dobu 10–15 minut. Tlak by se měl držet na $-0,1$ MPa.
4. Zastavte vývěvu a počkejte 1–2 minuty. Tlak by měl zůstat na hodnotě $-0,1$ MPa. Pokud se tlak zvyšuje, může být v chladicím okruhu netěsnost.
5. Odpojte manometrovou baterii a otevřete úplně ventil kapaliny a ventil plynu pomocí imbusového klíče.
6. Našroubujte krytky ventilů a vývodu pro doplnění chladiva.
7. Namontujte držadlo.

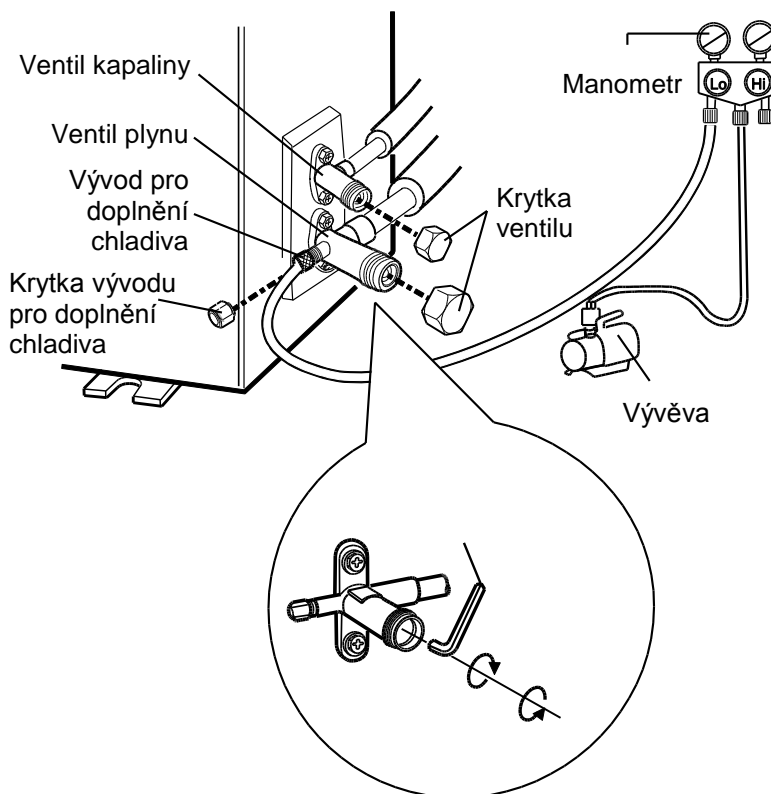

Kontrola těsnosti

1. Pomocí detektoru netěsností:
Zkontrolujte potrubí a spoje pomocí detektoru netěsností.
2. Pomocí mýdlového roztoku:
Pokud není detektor netěsností k dispozici, zkontrolujte potrubí a spoje pomocí mýdlového roztoku. Naneste mýdlový roztok na podezřelé místo a nechte ho tam alespoň 3 minuty. Pokud se na tomto místě tvoří bubliny, dochází zde k úniku chladiva.

Kontrola po instalaci

Po dokončení instalace zkontrolujte, zda jsou splněny následující požadavky:

Kontrolované položky	Možná závada
Je zařízení dobře upevněno?	Jednotka může spadnout, vibrovat nebo vydávat hluk.
Provedli jste kontrolu těsnosti potrubí?	Při úniku chladiva hrozí nedostatečný výkon chlazení/topení.
Je tepelná izolace trubek dostatečná?	Může nastat kondenzace a odkapávání vody.
Je odtok vody v pořádku?	Může nastat kondenzace a odkapávání vody.
Souhlasí napájecí napětí s údajem na výrobním štítku?	Může nastat porucha nebo poškození součástí.
Je instalace vodičů a trubek správná?	Může nastat porucha nebo poškození součástí.
Je jednotka řádně uzemněna?	Může dojít k probíjení elektrického proudu.
Má napájecí kabel požadované parametry?	Může dojít k závadě nebo poškození částí.
Je přívod a výfuk vzduchu volný?	Při zablokování hrozí nedostatečný výkon chlazení/topení.
Byly po instalaci odstraněny prach a úlomky materiálů?	Může nastat porucha nebo poškození součástí.
Je ventil plynu a ventil kapaliny úplně otevřený?	Při omezení průtoku chladiva hrozí nedostatečný výkon chlazení/topení.

Zkušební provoz

1. Před zkušebním provozem

- Nechejte klienta odsouhlasit instalaci klimatizačního zařízení.
- Sdělte klientovi důležité informace o klimatizačním zařízení.

2. Testování provozu

- Zapněte napájení a stiskněte tlačítko ON/OFF na dálkovém ovladači, abyste spustili provoz.
- Pomocí tlačítka MODE vyzkoušejte provozní režimy Automatika, Chlazení, Odvlhčování, Ventilátor a Topení, abyste zjistili, zda vše funguje normálně.
- Je-li teplota v místnosti nižší než 16 °C, nelze spustit režim Chlazení.

DODATEK

Konfigurace propojovacích trubek

1. Standardní délka propojovací trubky:
5 m, 7,5 m, 8 m
2. Minimální délka propojovací trubky je 3 m.
3. Maximální délka a výškový rozdíl propojovací trubky:

Výkon chlazení	Max. délka propojovací trubky	Max. výškový rozdíl
5000 Btu/h (1465 W)	15 m	5 m
7000 Btu/h (2051 W)	15 m	5 m
9000 Btu/h (2637 W)	15 m	5 m
12000 Btu/h (3516 W)	20 m	10 m
18000 Btu/h (5274 W)	25 m	10 m

Výkon chlazení	Max. délka propojovací trubky	Max. výškový rozdíl
24000 Btu/h (7032 W)	25 m	10 m
28000 Btu/h (8204 W)	30 m	10 m
36000 Btu/h (10548 W)	30 m	20 m
42000 Btu/h (12306 W)	30 m	20 m
48000 Btu/h (14064 W)	30 m	20 m

4. Dodatečné množství oleje do chladiwa a chladiwa, potřebné při prodloužení propojovací trubky:
 - Při prodloužení propojovací trubky o 10 m nad standardní délku byste měli přidat 5 ml oleje do chladiwa na každých dodatečných 5 m propojovací trubky.
 - Výpočet dodatečného množství chladiwa (na základě délky trubky kapaliny):
Dodatečné množství chladiwa = prodloužená délka trubky kapaliny × dodatečné množství chladiwa na jeden metr
 - Podle skutečné délky potrubí přidejte chladiwo podle požadavků v následující tabulce. Dodatečné množství chladiwa na metr se liší podle průměru trubky kapaliny.

Tabulka dodatečného množství chladiva R410A

Průměr propojovací trubky		Ventil venkovní jednotky	
Trubka kapaliny	Trubka plynu	Model jen pro chlazení (g/m)	Model pro chlazení i topení (g/m)
Φ6	Φ9,52 nebo Φ12	15	20
Φ6 nebo Φ9,52	Φ16 nebo Φ19	15	50
Φ12	Φ19 nebo Φ22,2	30	120
Φ16	Φ25,4 nebo Φ31,8	60	120
Φ19	–	250	250
Φ22,2	–	350	350

Rozšíření hrdla trubek

Poznámka:

Hlavní příčinou úniku chladiva bývá chyba při rozšiřování hrdla trubek. Provádějte rozšiřování hrdla trubek správně podle následujícího postupu.

1. Nařežte trubky.

- Změřte vzdálenost mezi vnitřní a venkovní jednotkou.
- Nařežte trubky na potřebnou délku pomocí řezače trubek.

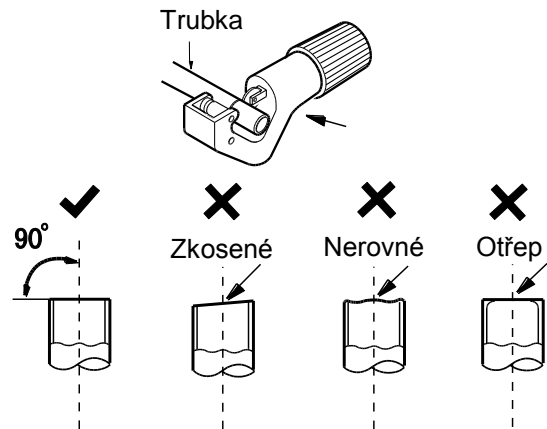

2. Odstraňte otřepy.

- Odstraňte otřepy odhrotovačem a dbejte na to, aby se otřepy nedostaly dovnitř trubky.

3. Navlečte na trubku vhodnou izolaci.

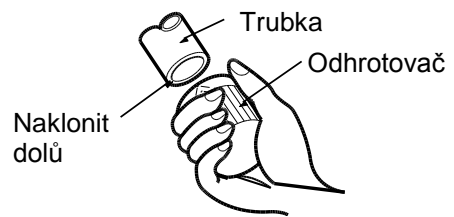

4. Nasadte spojovací matici.

- Vezměte převlečné matice z připojovací trubky vnitřní jednotky a z ventilu venkovní jednotky a navlečte je na trubku.

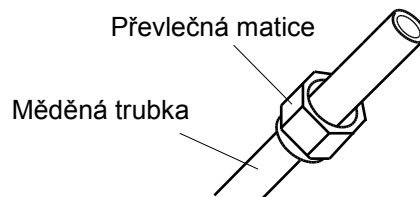

5. Rozšiřte hrdlo trubky.

- Rozšiřte konec trubky pomocí rozšiřovacího nástroje (sedlovačky).

Poznámka:

Rozměr „A“ se liší podle průměru trubky (viz následující tabulka)

Vnější průměr (mm)	A (mm)	
	Max.	Min
Φ6–6,35 (1/4")	1,3	0,7
Φ9,52 (3/8")	1,6	1,0
Φ12–12,70 (1/2")	1,8	1,0
Φ15,8–16 (5/8")	2,4	2,2

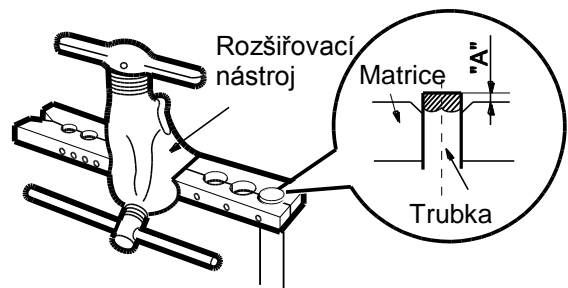

6. Provedte kontrolu.

- Zkontrolujte kvalitu rozšíření hrdla trubky. Pokud se vyskytne nějaká vada, rozšiřte hrdlo trubky znovu podle výše uvedených kroků.



SCHÉMA ZAPOJENÍ

Venkovní jednotka ASH-13AIA PT

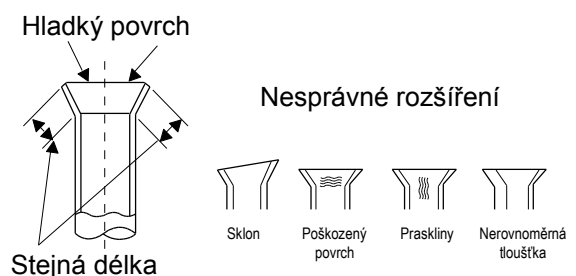
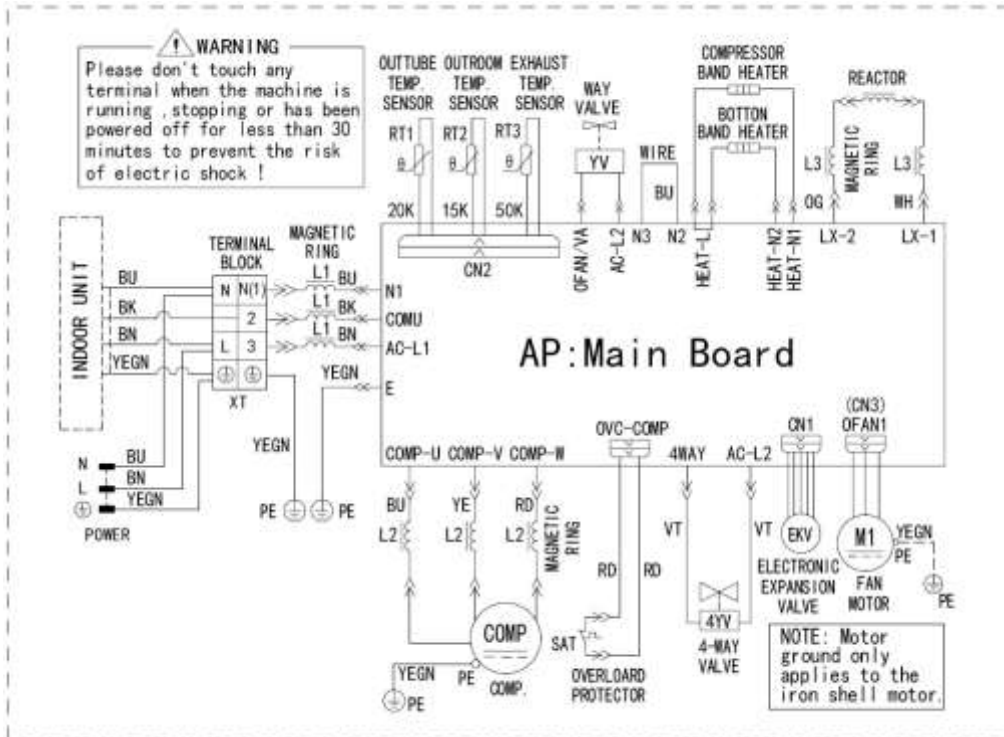

VAROVÁNÍ
Aby nedošlo k úrazu elektrickým proudem, nedotýkejte se žádné svorky, když zařízení běží, je v pohotovostním stavu nebo od odpojení jeho napájení uběhlo méně než 30 minut.

Poznámka: Uzemnění motoru se týká jen motoru s kovovým pláštěm.

Venkovní jednotka ASH-18AIA PT

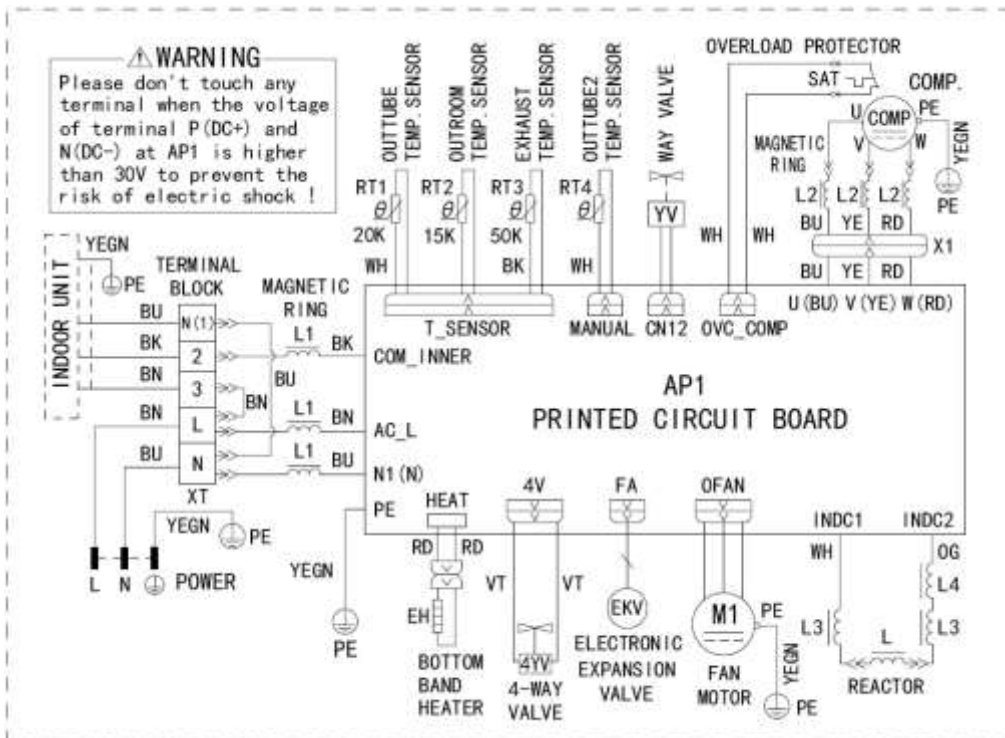

VAROVÁNÍ
Aby nedošlo k úrazu elektrickým proudem, nedotýkejte se žádné svorky, když je napětí na svorce P (DC+) a N (DC-) větší než 30 V.

PŘÍSTROJOVÝ ŠTÍTEK

sinclair® AIR CONDITIONER OUTDOOR UNIT

Model		ASH-13AIA PT	
Rated Voltage	220-240V~	Cooling Capacity	3500W
Rated Frequency	50Hz	Heating Capacity	3600W
Climate Type	T1	Cooling Power Input	920W
Weight	44.5kg	Heating Power Input	970W
Isolation	I		
Refrigerant	R410A	Cooling Rated Input	1550W
Refri. Charge	1.3kg	Heating Rated Input	1680W
Sound Pressure Level			52dB(A)
Maximum Allowable Pressure			4.3MPa
Operating Pressure (Discharge Side/Suction Side)			4.3/2.5MPa
Manufactured Date		Moisture Protection	IP24

Contains fluorinated greenhouse gases covered by the Kyoto Protocol

CE TÜV  ISO9001

Sinclair Corporation Ltd, 1-4 Argyll St., London, UK



63229958226

sinclair® AIR CONDITIONER OUTDOOR UNIT

Model		ASH-18AIA PT	
Rated Voltage	220-240V~	Cooling Capacity	5275W
Rated Frequency	50Hz	Heating Capacity	5275W
Climate Type	T1	Cooling Power Input	1600W
Weight	51kg	Heating Power Input	1420W
Isolation	I		
Refrigerant	R410A	Cooling Rated Input	2050W
Refri. Charge	1.65kg	Heating Rated Input	2400W
Sound Pressure Level			56dB(A)
Maximum Allowable Pressure			4.3MPa
Operating Pressure (Discharge Side/Suction Side)			4.3/2.5MPa
Manufactured Date		Moisture Protection	IP24

Contains fluorinated greenhouse gases covered by the Kyoto Protocol

CE TÜV  ISO9001

Sinclair Corporation Ltd, 1-4 Argyll St., London, UK



63229958228

LIKVIDACE – ZPĚTNÝ ODBĚR ELEKTROODPADU

Informace pro uživatele k likvidaci elektrických a elektronických zařízení (z domácnosti)



Uvedený symbol na výrobku nebo v průvodní dokumentaci znamená, že použité elektrické nebo elektronické výrobky nesmí být likvidovány společně s komunálním odpadem. Za účelem správné likvidace výrobku jej odevzdejte na určených sběrných místech, kde budou přijata zdarma. Správnou likvidací tohoto produktu pomůžete zachovat cenné přírodní zdroje a napomáháte prevenci potenciálních negativních dopadů na životní prostředí a lidské zdraví, což by mohly být důsledky nesprávné likvidace odpadů. Další podrobnosti si vyžádejte od místního úřadu, nejbližšího sběrného místa, v Zákonu o odpadech příslušné země, v ČR č. 185/2001 Sb. v platném znění. Při nesprávné likvidaci tohoto druhu odpadu mohou být v souladu s národními předpisy uděleny pokuty.

INFORMACE TÝKAJÍCÍ SE POUŽITÉHO CHLADICÍHO PROSTŘEDKU

Toto zařízení obsahuje fluorované skleníkové plyny zahrnuté v Kjótském protokolu. Údržba a likvidace musí být provedena kvalifikovaným personálem.

Typ chladicího prostředku: R410A

Složení chladicího prostředku R410A: (50% HFC-32, 50% HFC-125)

Množství chladicího prostředku: viz přístrojový štítek

Hodnota GWP: 2088

GWP = Global Warming Potential (potenciál globálního oteplování)

V případě problémů s kvalitou nebo jiných kontaktujte prosím místního prodejce nebo autorizované servisní středisko.

Tísňové volání - telefonní číslo: 112

VÝROBCE

Výrobce: SINCLAIR CORPORATION Ltd., 1-4 Argyll St., London W1F 7LD, UK, www.sinclair-eu.com

Zařízení bylo vyrobeno v Číně (Made in China)

ZÁSTUPCE, SERVIS

Centrála NEPA spol. s r.o.
Purkyňova 45, 612 00 Brno

Tel.: +420 541 590 140

Tel. servis: +420 541 590 150

Fax: +420 541 590 124

Fax. servis: +420 541 590 153

Bezplatná infolinka: +420 800 100 285

www.nepa.cz

Obchod: obchod@nepa.cz

Servis: servis@nepa.cz

Objednávky: brno-fakturace@nepa.cz

