

Ver. | - -

TRADUCTION DU MANUEL D'UTILISATION ORIGINAL



NOTE IMPORTANTE:

Lisez attentivement le présent manuel avant de procéder à la mise en place et l'utilisation de votre nouveau climatiseur. Archivez bien le manuel pour une utilisation ultérieure.

Instructions pour installation du module Wi-Fi

Installation du module Wi-Fi

Avant de procéder à l'installation, vérifiez que le module Wi-Fi que vous avez acheté est compatible avec votre unité.

AVERTISSEMENT : L'installation doit être confiée à des professionnels qualifiés. Dans le cas contraire, vous risqueriez des blessures ou des dommages sur l'appareil. Ne pas mettre le système sous tension avant d'avoir terminé l'installation.

1. Ouvrez le capot de l'unité intérieure comme indiqué dans la figure, dévissez la vis du couvercle du boîtier électrique.

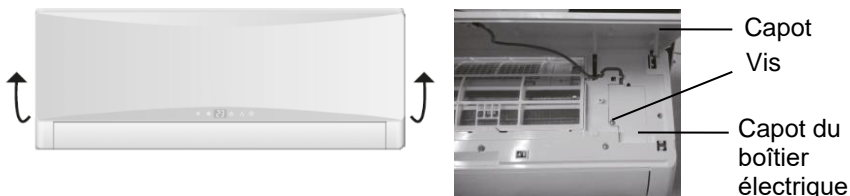

ATTENTION : Le produit réellement fourni peut différer par rapport à la figure ci-dessus. Référez-vous à l'équipement réellement fourni.

2. Ouvrez le capot du boîtier électrique. Vous verrez le câble de connexion du module Wi-Fi. (La couleur du câble de connexion Wi-Fi est identique à celle du port de connexion du module Wi-Fi.)

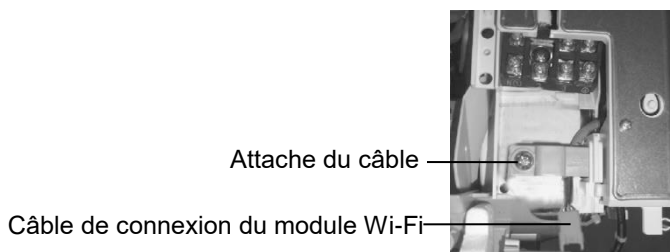

3. Retirez l'attache-câble, tirez le câble de connexion WiFi de la boîte électrique, puis connectez-le au port du module WiFi.



Note : Il faut que le câble de connexion du module Wi-Fi soit rangé dans la rainure sans quoi le boîtier ne pourra pas être refermé.

4. Placez le module Wi-Fi dans le boîtier électrique. Après avoir contrôlé l'emplacement correct, fixez le module Wi-Fi à l'aide des vis.

NOTE : L'emplacement prévu pour le montage des modules Wi-Fi peut varier d'un modèle à l'autre. Pour le bon emplacement, veuillez vous référer à la situation réelle.

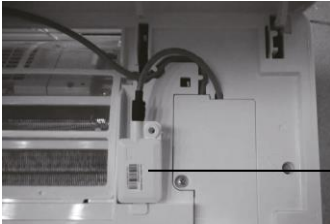

Module Wi-Fi



Module Wi-Fi



Module Wi-Fi

5. Rangez le câble de connexion du module Wi-Fi, refermez le capot du boîtier électrique et fixez avec les vis.
6. Une fois le capot de l'unité intérieure fermé, l'installation du module Wi-Fi est terminée.

Contrôle à l'aide de l'application Ewpe Smart

Schéma de contrôle

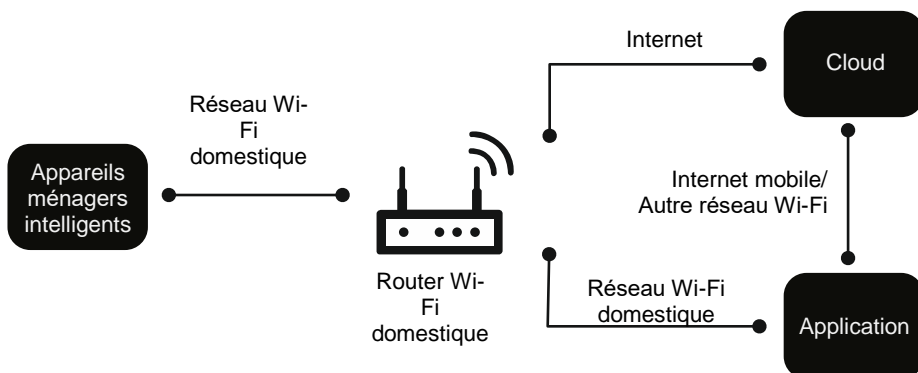

Systèmes opérationnels

Exigences sur le téléphone intelligent de l'utilisateur



Système iOS:
Version supportée iOS7.0 et
supérieure



Système Android:
Version supportée Android 4.4
et supérieure

Téléchargement et installation



Lien vers la page de téléchargement de l'application

À l'aide de votre téléphone intelligent, scannez le code QR ou faites la recherche de l'application „Ewpe Smart“ dans l'app store de votre prestataire, téléchargez et installez-la. Une fois l'application „Ewpe Smart“ installée, créez votre compte et rajoutez les équipements pour pouvoir les contrôler à distance, à l'aide de l'application. Pour plus d'informations, voir la section d'Aide de l'application.

REPRISE DE L'APPAREIL ÉLECTRIQUE USAGE



Ce symbole indique que le produit électrique usagé ne doit pas être jeté avec les ordures ménagères. Pour une élimination correcte du produit, veuillez à le remettre aux points de ramassage pour recyclage gratuit. Une élimination conforme du produit permettra de réutiliser les déchets en tant que matières premières et minimiser les impacts négatifs potentiels pour l'environnement et la santé de personnes qui pourraient se produire en cas d'une élimination inappropriée des déchets. Pour avoir plus de détails, adressez-vous à votre municipalité ou le point de ramassage dans votre voisinage.

FABRICANT

SINCLAIR CORPORATION Ltd.
1-4 Argyll St.
London W1F 7LD
UK
www.sinclair-world.com

L'équipement a été fabriqué en Chine (Made in China).

REPRÉSENTANT

SINCLAIR Global Group s.r.o.
Purkynova 45
612 00 Brno
République Tchèque

SOUTIENT TECHNIQUE

SINCLAIR Global Group s.r.o.
Purkynova 45
612 00 Brno
République Tchèque
Tel.: +420 800 100 285 | Fax: +420 541 590 124
www.sinclair-solutions.com | info@sinclair-solutions.com





sinclair

AIR CONDITIONING