

KEZELÉSI ÚTMUTATÓ

SERIES KITE

TÁVIRÁNYÍTÓ RG57A



Fordítása az eredeti kezelési utasítás

MEGJEGYZÉS:

Mielőtt telepíti és használja az új légkondicionáló olvassa el figyelmesen ezeket az utasításokat. Működési egy jobb, majd mentse későbbi használatra.

TARTALOM

A távvezérlő műszaki adatai	4
A gombok használata	5
LCD - ikonok	8
Az üzemmód ábrázolása	8
A ventilátorsebesség ikonja	8
A gombok használata	9
Automatikus működés	9
Hűtés/Fűtés/Ventilátor	9
Párátlanítás.....	10
Időzítő	11
Az időzítő beállítása - példa.....	12
A távvezérlő használata	15
A távvezérlő elhelyezése	15
A távvezérlő tartója (opcionális).....	15
Elemcsere.....	16

MEGJEGYZÉS:

- *Az útmutatóban a standard modell gombjai vannak ábrázolva, és részben eltérők lehetnek az Ön készülékének gombjaitól. A távirányító tényleges kinézete a mérvadó.*
- *A készülék elvégzi az itt bemutatott funkciókat. Amennyiben a készülék nem rendelkezik a konkrét funkcióval, a távvezérlő gombjának megnyomása után az egység nem végzi el az adott műveletet.*
- *Ha nagy a különbség a funkciók ismertetésében a „A távvezérlő szemléltetése „ és a „Használati utasítás“ között, akkor a „Használati utasítás“-ban leírtakat kell követni.*

A távvezérlő műszaki adatai

Modell	RG57A
Névleges feszültség	3.0 V (szárakelem R03/LR03 x 2)
Jelvévő-tartomány	8 m
Működési környezet	-50°C – 60°C

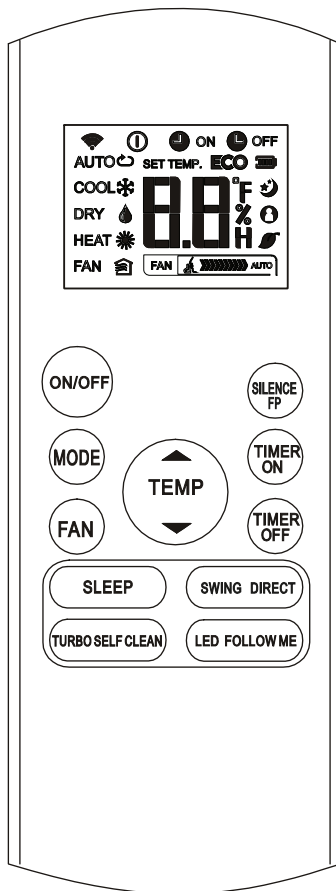

A gombok használata

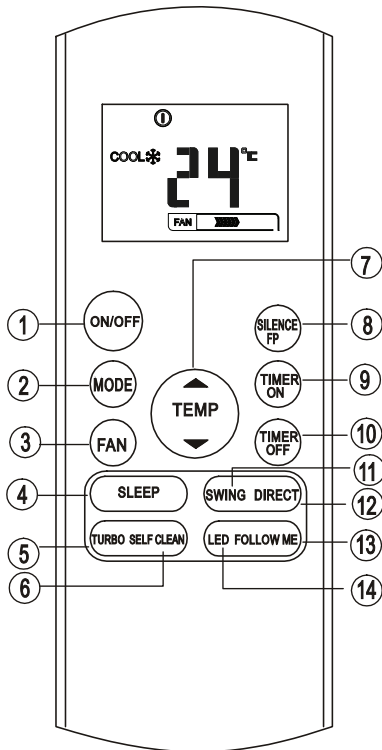

1) ON/OFF gomb

A klímaberendezés be/kikapcsolására szolgál.

2) MODE gomb

A gomb megnyomásával az üzemmód az alábbi sorrendben változik:

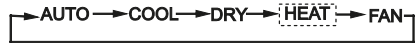

MEGJEGYZÉS: Ne válassza a HEAT (fűtés) üzemmódot, amennyiben az Ön készüléke csak hűtésre alkalmas. A fűtés üzemmódot a hűtőberendezések nem támogatják.

3) FAN gomb

A ventilátorsebesség kiválasztására szolgál négy lépésben:

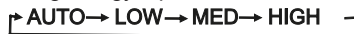

MEGJEGYZÉS: Az AUTO vagy DRY üzemmódban a ventilátorsebesség nem szabályozható.

4) SLEEP gomb

- A sleep (alvás) funkció aktiválása/deaktiválása. Fenntartja a legkellémesebb hőmérsékletet, és energiát takarít meg. A funkció csak az alábbi üzemmódokban használható: COOL (hűtés), HEAT (fűtés), vagy AUTO (automata).
- Részletes leírás a Használati utasítás „A SLEEP funkció használata” fejezetében található.

MEGJEGYZÉS: A SLEEP üzemmód kitörlődik a MODE, FAN SPEED vagy ON/OFF gomb megnyomásával.

6) TURBO gomb

A Turbo funkció aktiválása/deaktiválása. A Turbo funkció lehetővé teszi a Hűtés/Fűtés üzemmódban a beállított hőmérséklet elérését nagyon rövid időn belül (ha a beltéri egység nem támogatja ezt a funkciót, akkor a gomb megnyomása után nem végzi el a műveletet).

7) SELF CLEAN gomb

Az Öntisztítás funkció aktiválása/kikapcsolása.

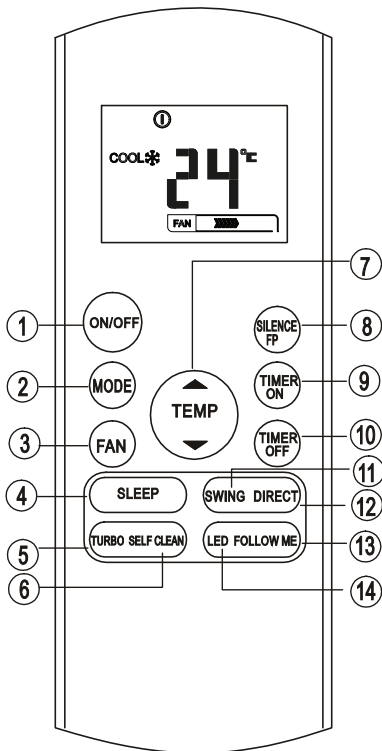

8) UP gomb ▲

A gomb megnyomásával a belső hőmérséklet beállítása minden gombnyomással 1°C lépésekben emelkedik, max. 30°C-ig.

DOWN gomb ▼

A gomb megnyomásával a belső hőmérséklet beállítása minden gombnyomással 1°C lépésekben csökken, max. 17°C-ig.

9) SILENCE/FP gomb

- A „Csendes üzemelés“ funkció aktiválása/kikapcsolása. A gomb több, mint 2 másodpercig tartó lenyomásával aktiválódik a „FP“ funkció (Fagyás elleni védelem). A gomb ismételt lenyomásával több, mint 2 másodpercre a funkció deaktiválódik.
- Ha aktív a „Csendes üzemelés“ funkció, a kompresszor alacsony frekvencián, a beltéri egység ventilátora pedig alacsony sebességgel fog működni, ezáltal minimálisra csökken a zajszint, és egy csendes, kellemes környezet alakul ki a felhasználó számára. A kompresszor alacsony működési frekvenciája miatt előfordulhat, hogy lecsökken a hűtő és fűtő teljesítmény is.
- A „FP“ funkciót csak a fűtés folyamán lehet aktiválni (csak „Fűtés“ üzemmód beállításban). Az egység a beállított 8 °C hőmérsékleten működik majd. A beltéri egység számkijelzőjén a „FP“ lesz látható. Az ON/OFF, SLEEP, FP, MODE, FAN SPEED, UP vagy DOWN gomb megnyomásával a működés folyamán a „FP“ funkció befejeződik.

10) TIMER ON gomb

A gomb megnyomásával aktiválódik az automatikus bekapcsolás funkció. A gomb minden egyes megnyomásával a beállítás 30 perccel emelkedik. Ha a beállítás eléri a 10.0 értéket, minden gombnyomással 60 perccel emelkedik a beállított idő. Az automatikus időzített program törléséhez állítsa az automatikus bekapcsolás időpontját 0.0-ra.

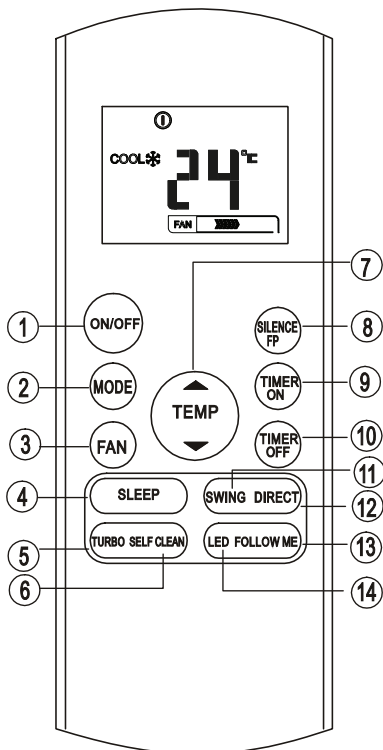

11) **TIMER OFF gomb**

A gomb megnyomásával aktiválódik az automatikus kikapcsolás funkció. A gomb minden egyes megnyomásával a beállítás 30 perccel csökken. Ha a beállítás eléri a 10.0 értéket, minden gombnyomással 60 perccel csökken a beállított idő. Az automatikus időzített program törléséhez állítsa az automatikus kikapcsolás időpontját 0.0-ra.

12) **SWING gomb**

A vízszintes lamellák elindítására vagy leállítására szolgál.

DIRECT gomb

A lamellák irányának megváltoztatására, és kívánt szög beállítására szolgál a fel/le irányuló légáramlásnál. A lamellák szöge minden gombnyomáskor 6°-al változik.

13) **FOLLOW ME gomb (hőmérséklet mérése a távirányító szenzorjával)**

A gomb megnyomásával aktiválódik a Follow Me funkció, és a távirányító kijelzője a helyiség hőmérsékletét fogja ábrázolni. A távirányító hárompercenként információt továbbít majd a klímaberendezésbe a környező hőmérsékletről, amíg a felhasználó újra meg nem nyomja a Follow Me gombot. A klímaberendezés automatikusan törli a Follow Me funkciót, ha 7 percen keresztül nem kap információkat a távirányítóból a környező hőmérsékletről.

14) **LED gomb**

A belső kijelző aktiválása/deaktiválása. A gomb megnyomásával a belső kijelző kikapcsol, egy újabb gombnyomás után ismét felvilágít.

LCD - ikonok

A távvezérlő bekapcsolása után megjelennek z információk.

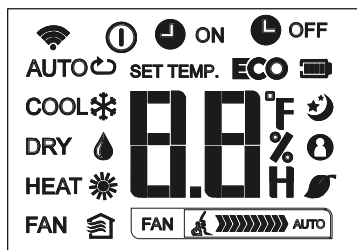

Az üzemmód ábrázolása

AUTO		Automatikus
COOL		Hűtés
DRY		Párátlanítás
HEAT		Fűtés
FAN		Ventilátor

-
- Ábrázolás az adatok továbbítása folyamán
 - Akkor látható, ha be van kapcsolva a távirányító
 - Az elem ábrázolása (lemerült az elem)
 - ECO** Nem elérhető ezen a készüléken

-
- Megjelenik, ha be van kapcsolva a bekapcsolás-időzítő
 - Megjelenik, ha be van kapcsolva a kikapcsolás-időzítő
 - A hőmérsékletet, a helyiség hőmérsékletét, vagy az időzítőben beállított időt ábrázolja

-
- A Sleep üzemmódban látható
 - Működés a Follow me üzemmódban (nem elérhető a készüléken)
 - Nem elérhető ezen a készüléken
 - Nem elérhető ezen a készüléken

A ventilátorsebesség ikonja

FAN		Alacsony sebesség
FAN		Közepes sebesség
FAN		Magas sebesség
FAN		Automatikus ventilátorsebesség

Megjegyzés:

Valamennyi itt látható ikon csak tájékoztató jellegű. Az aktuális működés folyamán a kijelzőn csak az aktív funkciók ikonjai láthatók.

A gombok használata

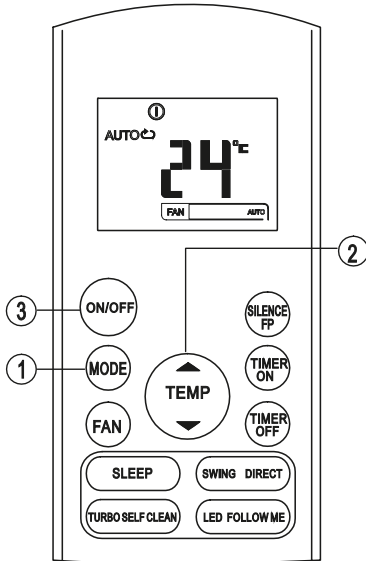

Automatikus működés

Győződjön meg arról, hogy a készülék csatlakoztatva van az áramkörhöz. A beltéri egység kijelzőjén villogni kezd az OPERATION ikon.

1. A **MODE** megnyomása után válassza az Auto-t.
2. Az **▲/▼** gombokkal állítsa be a kívánt hőmérsékletet. A hőmérséklet 17°C – 30°C között állítható be, 1°C lépésekben.
3. Az **ON/OFF** gombbal kapcsolja be a készüléket.

MEGJEGYZÉS:

1. Az Auto módban a készülék logikusan választhatja a Hűtés, Ventilátor vagy Fűtés üzemmódot, mégpedig az a helység aktuális hőmérséklete és a távvezérlőn beállított hőmérséklet közti különbség alapján.
2. Az Auto módban a ventilátorsebességet nem lehet beállítani, szabályzása automatikus.
3. Amennyiben az Ön számára az Auto mód nem kellemes, a kívánt üzemmód manuálisan is beállítható.

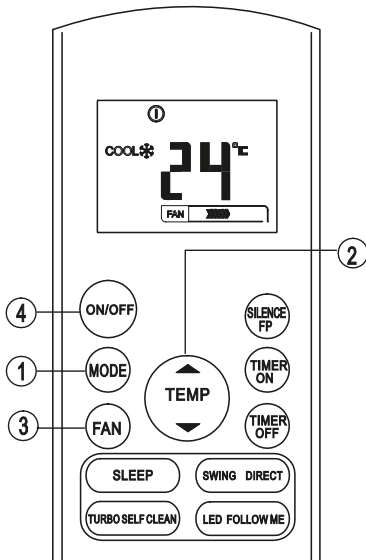

Hűtés/Fűtés/Ventilátor

Győződjön meg arról, hogy a készülék csatlakoztatva van az áramkörre.

1. A **MODE** megnyomása után válassza a COOL, HEAT (csak hűtés és fűtés funkciók modellek), vagy a FAN üzemmódot.
2. Az **▲/▼** gombokkal állítsa be a kívánt hőmérsékletet. A hőmérséklet 17°C – 30°C között állítható be, 1°C lépésekben.
3. A **FAN** gombbal négy lépésben kiválasztható a ventilátorsebesség - Auto, Low, Med vagy High.
4. Az **ON/OFF** gombbal kapcsolja be a készüléket.

MEGJEGYZÉS:

A FAN módban a beállított hőmérséklet nem látható a távvezérlőn, és a helység hőmérséklete nem szabályozható. Ebben az esetben csak az 1, 3 és 4 számú lépések valósíthatók meg.

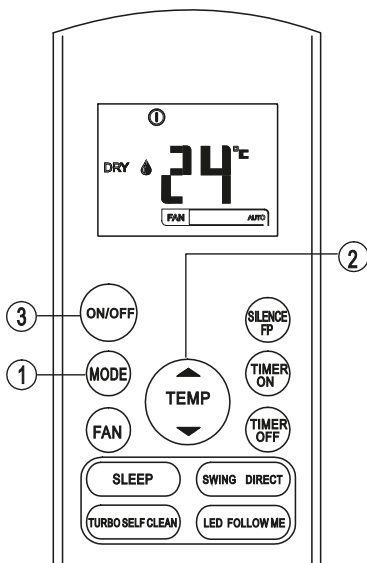

Párátlanítás

Győződjön meg arról, hogy a készülék csatlakoztatva van az áramkörre. A beltéri egység kijelzőjén villogni kezd az OPERATION ikon.

1. A **MODE** megnyomása után válassza a DRY-t.
2. Az ▲/▼ gombokkal állítsa be a kívánt hőmérsékletet. A hőmérséklet 17°C – 30°C között állítható be, 1°C lépésekben.
3. Az **ON/OFF** gombbal kapcsolja be a készüléket.

MEGJEGYZÉS:

A Párátlanítás módban a ventilátorsebességet nem lehet beállítani, szabályozása automatikus.

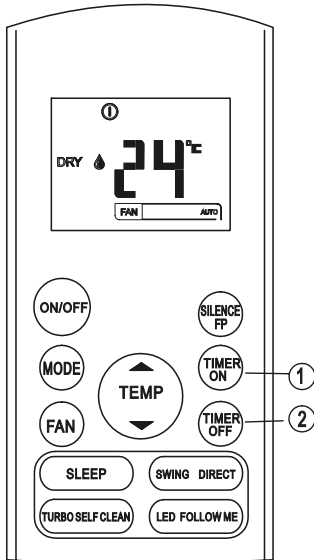

Időzítő

A TIMER ON gombbal beállítható az automatikus bekapcsolás, a TIMER OFF gombbal pedig az automatikus kikapcsolás időpontja.

Az automatikus bekapcsolás idejének beállítása.

1. Nyomja meg a TIMER ON gombot. A távirányító LCD kijelzőjén a TIMER ON, és az automatikus bekapcsolás utolsó beállítása látható, és megjelenik a „H”. Most a készülék készen áll az automatikus bekapcsolás időpontjának beállítására.
2. A TIMER ON ismételt megnyomásával állítsa be az automatikus bekapcsolás idejét. Az idő a gomb minden megnyomásával, 0 és 10 óra között fél órával növekszik, majd 10 és 24 óra között minden gombnyomással, egy órával.
3. A TIMER ON beállítása után egy másodperccel a távirányító elküldi a jelet a berendezésbe. Ezután, újabb kb. 2 másodperc múlva a „H” kialszik, és a LCD kijelzőn megjelenik a beállított hőmérséklet.

Az automatikus kikapcsolás idejének beállítása.

1. Nyomja meg a TIMER OFF gombot. A távirányító LCD kijelzőjén a TIMER OFF és az automatikus kikapcsolás utolsó beállítása látható, és megjelenik a „H”. Most a készülék készen áll az automatikus kikapcsolás időpontjának beállítására.
2. A TIMER OFF ismételt megnyomásával állítsa be az automatikus kikapcsolás idejét. Az idő a gomb minden megnyomásával, 0 és 10 óra között fél órával csökken, majd 10 és 24 óra között minden gombnyomással, egy órával.
3. A TIMER OFF beállítása után egy másodperccel a távirányító elküldi a jelet a berendezésbe. Ezután, újabb kb. 2 másodperc múlva a „H” kialszik, és a LCD kijelzőn megjelenik a beállított hőmérséklet.

▲ FIGYELMEZTETÉS

- Az időzítő funkció választásánál a távvezérlő automatikusan elküldi az információt a beltéri egységnek az időzítőn beállított időről. Ezért helyezze a távvezérlőt olyan helyre, ahonnan helyesen el tudja majd küldeni a jelet a beltéri egységnek.
- Az időzítő funkció beállítása a távirányítóval, az effektív működési időre való tekintettel, az alábbi beállításokra korlátozódik: 0.5, 1.0, 1.5, 2.0, 2.5, 3.0, 3.5, 4.0, 4.5, 5.0, 5.5, 6.0, 6.5, 7.0, 7.5, 8.0, 8.5, 9.0, 9.5, 10, 11, 12, 13, 14, 15,16,17, 18, 19, 20, 21, 22, 23 a 24.

Az időzítő beállítása - példa

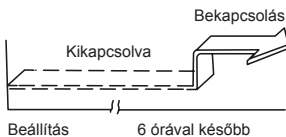
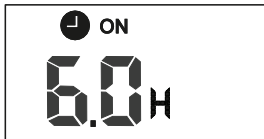

TIMER ON (Automatikus bekapcsolás)

A TIMER ON funkció hasznos lehet, ha azt szeretné, hogy a berendezés automatikusan működni kezdjen, még mielőtt Ön hazaér. A beállított időben a klímaberendezés működni kezd.

Példa:

A klímaberendezés elindítása 6 órakor.

1. Nyomja meg a TIMER ON gombot; a kijelzőn megjelenik a bekapcsolás idejének utolsó beállítása, és a „H” ikon.
2. Állítsa be a TIMER ON gombbal a „6.0H” értéket a távirányító TIMER ON kijelzőjén.
3. Várjon 3 másodpercet, amíg a kijelzőn ismét megjelenik a hőmérséklet. A „TIMER ON” ikon tovább világít, a funkció aktív.

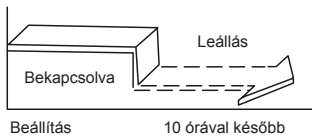

TIMER OFF (Automatikus kikapcsolás)

A TIMER OFF funkció hasznos lehet, ha azt szeretné, hogy a készülék automatikusan leálljon azután, hogy Ön lefeküdt aludni. A beállított időben a készülék automatikusan kikapcsol.

Példa:

A klímaberendezés kikapcsolása 10 órákor.

1. Nyomja meg a TIMER OFF gombot; a kijelzőn megjelenik a kikapcsolás idejének utolsó beállítása, és a „H” ikon.
2. Állítsa be a TIMER OFF gombbal a „10H” értéket a távirányító TIMER OFF kijelzőjén.
3. Várjon 3 másodpercet, amíg a kijelzőn ismét megjelenik a hőmérséklet. A „TIMER OFF” ikon tovább világít, a funkció aktív.

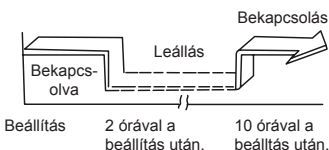
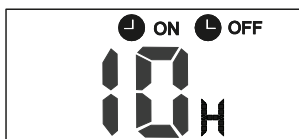

Kombinált időzítő

(A bekapcsolás és kikapcsolás időzítők párhuzamos beállítása)

TIMER OFF → TIMER ON

(Bekapcsolás → Leállítás → Működés elindítása)

Ez a funkció hasznos lehet, ha azt szeretné, hogy a klímaberendezés leálljon, miután Ön lefeküdt, és reggel, még felkelés, vagy hazatérés előtt ismét működni kezdjen.

Példa:

A klímaberendezés leállítása 2 órával a beállítás után, majd ismételt bekapcsolása 10 órával a beállítás után.

1. Nyomja meg a TIMER OFF gombot.
2. A TIMER OFF ismételt megnyomásával állítsa be a 2.0H értéket a TIMER OFF kijelzőn.
3. Nyomja meg a TIMER ON gombot.
4. A TIMER ON ismételt megnyomásával állítsa be a 10H értéket a TIMER ON kijelzőn.
5. 3 mp múlva a digitális kijelző ismét a hőmérsékletet ábrázolja. A „TIMER ON OFF” tovább világít, a funkció aktiválva van.

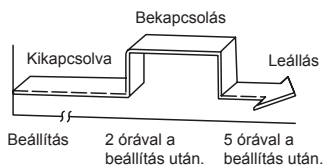

TIMER ON → TIMER OFF
(Kikapcsolás → Indítás → Működés
leállítása)

A funkció hasznos lehet, ha azt szeretné, hogy az egység automatikusan működni kezdjen, még mielőtt Ön felébred, és leálljon, miután Ön elhagyta a házat.

Példa:

A klímaberendezés elindítása 2 órával a beállítás után, és leállítása 5 órával a beállítás után.

1. Nyomja meg a TIMER ON gombot.
2. A TIMER ON ismételt megnyomásával állítsa be a 2.0H értéket a TIMER ON kijelzőn.
3. Nyomja meg a TIMER OFF gombot.
4. A TIMER OFF ismételt megnyomásával állítsa be az 5.0H értéket a TIMER OFF kijelzőn.
5. 3 mp múlva a digitális kijelző ismét a hőmérsékletet ábrázolja. A „TIMER ON & TIMER OFF“ tovább világítanak, a funkciók aktiválva vannak.

A távvezérlő használata

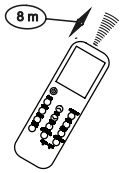
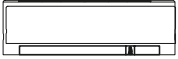

A távvezérlő elhelyezése

A távvezérlő a készüléktől maximum 8 méteres távolságból használható, és közvetlenül a jelfogadóra kell irányítani. A jel fogadását egy hangjelzés igazolja.

▲ FIGYELMEZTETÉSEK

- A klímaberendezés nem működik, ha függöny, ajtó, vagy más tárgyak akadályozzák a jel elküldését a távvezérlőből a készülékbe.
- Vigyázzon, hogy ne kerüljön folyadék a távvezérlőbe. Ne tegye ki közvetlen napsugarak vagy hó hatásának.
- Ha a beltéri egység infravörös jeltevője közvetlen napsugarak hatásának van kitéve, akkor a klímaberendezés esetleg nem működik majd szabályosan. Óvja a jeltevőt egy függöny, stb. segítségével a közvetlen sugaraktól.
- Ha más elektromos berendezések reagálnak a távvezérlőre, helyezze át ezeket a készülékeket, vagy kérjen tanácsot a helyi eladótól.
- Vigyázzon, hogy ne essen le a távvezérlő, és használja óvatosan.
- Ne helyezzen nehéz tárgyakat a távvezérlőre, és ne lépjen rá.

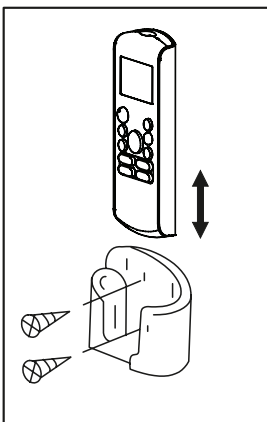

A távvezérlő tartója (opcionális)

- A távvezérlő a falra akasztható a tartó segítségével (nem képezi a csomag részét, külön kell megrendelni).
- A távvezérlő szerelése előtt ellenőrizze, hogy a klímaberendezés helyesen fogadja az érkező jeleket.
- Rögzítse a tartót két csavarral.
- A be-és kihelyezésnél tolja be a távvezérlőt a tartóba, illetve húzza ki belőle.

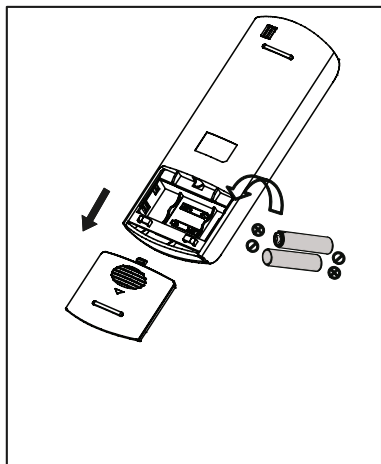

Elemcsere

Az alábbi helyzetekben azt jelentik, hogy az elemek lemerültek, és ki kell cserélni őket:

- A jel elküldése után nem hallható a hangjelzés.
- Az ikonok nem láthatók tisztán.

A távvezérlő két szárazelemet tartalmaz (R03/LR03) a hátsó részben, a fedél alatt.

1. Vegye le a fedelet a távirányító hátsó részén.
2. Vegye ki a lemerült elemeket, és helyezze be az újakat; ügyeljen a helyes (+) és (-) polaritásra.
3. Helyezze fel a fedelet.

MEGJEGYZÉS: Amikor kiveszi az elemeket, a távvezérlőben törlődnek az összes korábbi beállítások. Az új elemek behelyezése után a távvezérlőt újra be kell programozni.

▲ FIGYELMEZTETÉS

- Ne kombináljon új és régi, valamint különböző típusú elemeket.
- Vegye ki az elemeket a távvezérlőből, amennyiben 2-3 hónapig nem használja majd azt.
- Ne dobja ki az elemeket a háztartásbeli hulladékkal együtt, hanem adja le a megfelelő gyűjtőhelyen.

Információ az elhasznált elektromos készülékről (magánháztartások)



A termékeken és/vagy a mellékelt dokumentumokon feltüntetett szimbólum azt jelenti, hogy az elektromos és elektronikus készülékeket a megsemmisítés során tilos az általános háztartási hulladékkal összekeverni.

A helyes gazdálkodás, helyreállítás és újrahasznosítás érdekében kérjük, hogy ezeket a termékeket szállítsa el a kijelölt gyűjtőhelyekre, ahol díjmentesen átvesszik azokat. Némely országban ezeket a termékeket vissza lehet vinni közvetlenül a kiskereskedésbe abban az esetben, ha hasonló új terméket rendel a vevő.

Ezeknek a termékeknek a megfelelő megsemmisítése értékes energiaforrást menthet meg, és számos emberi egészségre káros hatástól kímélheti meg környezetét, melyek a hulladék nem megfelelő kezelése révén keletkezhetnek. Az önhöz legközelebb található gyűjtőhelyről bővebb információt a helyi hivataltól kérhet.

A hulladék nem megfelelő megsemmisítése esetén bírságot szabhatnak ki az érvényben levő törvények alapján.

Jogi személyeknek az Európai Unióban

Elhasználódott elektromos vagy elektronikai készülékek megsemmisítéséről bővebb információért forduljon a helyi eladóhoz vagy forgalmazóhoz.

Információk a megsemmisítésről az Európai Unión kívül

Ez a szimbólum csak az Európai Unióban érvényes. Ha a jelen készüléket kívánja megsemmisíteni, kérem forduljon a helyi hivatalhoz vagy a forgalmazóhoz és kérjen információt ezen típusú hulladék megsemmisítésének legmegfelelőbb módjáról.

INFORMÁCIÓ AZ ELHASZNÁLT ELEKTROMOS KÉSZÜLÉKRŐL



A termékeken és/vagy a mellékelt dokumentumokon feltüntetett szimbólum azt jelenti, hogy az elektromos és elektronikus készülékeket a megsemmisítés során tilos az általános háztartási hulladékkal összekeverni. A helyes gazdálkodás, helyreállítás és újrahasznosítás érdekében kérjük, hogy ezeket a termékeket szállítsa el a kijelölt gyűjtőhelyekre, ahol díjmentesen átveszik azokat. Ezeknek a termékeknek a megfelelő megsemmisítése értékes energiaforrást menthet meg, és számos emberi egészségre káros hatástól kímélheti meg környezetét, melyek a hulladék nem megfelelő kezelése révén keletkezhetnek. Az önhöz legközelebb található gyűjtőhelyről bővebb információt a helyi hivataltól kérhet.

GYÁRTÓ

SINCLAIR CORPORATION Ltd.
1-4 Argyll St.
London W1F 7LD
Great Britain

www.sinclair-world.com

Gyártási hely: Kína (Made in China).

KÉPVISELŐJÉNEK, SZERVIZKÖZPONT

NEPA Slovakia, spol. s r.o.
Technická 2
821 04 Bratislava
Szlovákia

Tel.: +421 2 3260 5050
Tel. servis: +421 2 3260 5030
Fax: +421 2 4341 0786

www.sinclair-solutions.com
Obchod: obchod@nepa.sk
Servis: servis@nepa.sk

