

TRADUCCIÓN DEL MANUAL DE USO ORIGINAL



ADVERTENCIA IMPORTANTE:

Gracias por comprar nuestro equipo. Lea este manual detenidamente antes de instalar y utilizar su nuevo equipo. Guarde bien el manual para futuras consultas.

EN

For downloading manual for this product, please enter the model name at this link:

**SK**

Pre stiahnutie manuálu k tomuto produktu zadajte modelové označenie do nasledujúceho odkazu:

**HR**

Za preuzimanje priručnika za ovaj proizvod unesite naziv modela na ovu vezu:

**SL**

Za prenos navodil za uporabo tega izdelka, vnesite ime modela na tej povezavi:

**IT**

Per scaricare il manuale di questo prodotto, inserisci il nome del modello a questo link:

**CZ**

Pro stažení manuálu k tomuto produktu zadejte modelové označení do následujícího odkazu:

**DE**

Um das Handbuch für dieses Produkt herunterzuladen, geben Sie bitte den Modellnamen für diesen Link ein:

**HU**

Termék kézikönyvének letöltéséhez írja be a modell megnevezését az alábbi linkre:

**RU**

Чтобы загрузить руководство для этого продукта, введите обозначение модели по следующей ссылке:

**ES**

Para descargar el manual de este producto, ingrese la designación del modelo en el siguiente enlace:



ÍNDICE

INSTRUCCIONES DE SEGURIDAD IMPORTANTES	1
REFRIGERANTE	3
Conexión a tierra adecuada	4
Conexión eléctrica	5
Eliminación del equipo	5
Información sobre la humedad	5
PARTES Y FUNCIONES	7
Partes principales	7
Advertencias antes del uso	7
Panel de control	8
Funciones principales	11
SELECCIÓN DE LA UBICACIÓN	13
ALMACENAMIENTO Y LIMPIEZA	13
SOLUCIÓN DE PROBLEMAS	15
Antes de llamar al centro de servicio técnico	15
PARÁMETROS TÉCNICOS	17
REFRIGERANTE UTILIZADO	18
FABRICANTE	18
REPRESENTANTE, SERVICIO TÉCNICO	18

INSTRUCCIONES DE SEGURIDAD IMPORTANTES

- Este equipo no debe ser manipulado por personas (incluidos niños) con capacidades físicas, sensoriales o mentales reducidas, o con falta de conocimiento y experiencia, a menos que hayan sido supervisadas o instruidas sobre su uso por una persona responsable de su seguridad.
- Los niños deben estar vigilados para asegurarse de que no jueguen con el equipo.
- **SÓLO PARA EL MERCADO DE LA UE:** Este dispositivo también puede ser utilizado por niños mayores de 8 años y personas con capacidades físicas, sensoriales o mentales reducidas, o con falta de experiencia y conocimiento, siempre que estén bajo supervisión o hayan recibido instrucciones sobre el uso seguro del dispositivo y sean conscientes de los riesgos potenciales.
- Los niños no deben jugar con el equipo.
- Los niños no deben realizar la limpieza y el mantenimiento del equipo sin supervisión.
- Mantenga el equipo y su cable de alimentación fuera del alcance de niños menores de 8 años.
- Desconecte el equipo de la fuente de alimentación al reparar o reemplazar piezas.
- Advertencia: Todos los circuitos de alimentación deben desconectarse antes de destapar los contactos.
- Si el cable de alimentación está dañado, debe ser reemplazado por el fabricante, su centro de servicio técnico autorizado o por personas calificadas de manera correspondiente para evitar posibles riesgos.
- Desconecte el equipo de la fuente de alimentación antes de limpiarlo.
- El equipo no es adecuado para su instalación en un lavadero.
- No utilice el equipo para funciones distintas a las descritas en este manual.
- Si el cable de alimentación está desgastado o dañado, debe ser reemplazado únicamente por un técnico de servicio cualificado utilizando piezas de recambio originales.
- Compruebe que el enchufe esté correctamente insertado en una toma de corriente que funcione. De lo contrario, existe riesgo de una lesión por corriente eléctrica o un incendio.
- No conecte otros aparatos a la misma toma de corriente, de lo contrario existe riesgo de una lesión por corriente eléctrica o un incendio.

- No desmonte ni modifique el equipo ni el cable de alimentación, de lo contrario existe riesgo de una lesión por corriente eléctrica o un incendio. Encargue todas las reparaciones a un técnico cualificado.
- No coloque el cable de alimentación ni el deshumidificador cerca de un calefactor, radiador u otra fuente de calor. De lo contrario, existe riesgo de una lesión por corriente eléctrica o un incendio.
- Esta unidad tiene un cable de alimentación con un conductor a tierra y una clavija con un contacto a tierra. El enchufe debe estar conectado a una toma de corriente correctamente instalada y con conexión a tierra. Bajo ninguna circunstancia se debe desconectar el cable de la toma a tierra del enchufe.
- La unidad debe usarse y almacenarse de manera que esté protegida de la humedad, por ejemplo, debido a la condensación de humedad o a los derrames de agua. Si esto sucede, desenchufe la unidad inmediatamente.
- Transporte siempre el equipo en posición vertical y colóquelo sobre una superficie horizontal estable cuando lo utilice. Si la unidad se coloca sobre su parte lateral durante el transporte, debe colocarse en posición vertical y sin conectar a la fuente de alimentación durante 6 horas.
- Encienda y apague siempre el equipo, con el botón situado en el panel de control. No encienda ni apague el equipo enchufando y desenchufando el cable de alimentación. De lo contrario, existe riesgo de una lesión por corriente eléctrica.
- No presione los botones del panel de control con los dedos mojados o húmedos.
- Proteja el equipo de productos químicos peligrosos y no los utilice para limpiarlo. Limpie el equipo sólo con un paño suave para evitar dañar su cubierta. No utilice ceras, diluyentes o detergentes fuertes. No utilice el equipo donde haya sustancias o vapores inflamables, como alcohol, insecticidas, gasolina, etc.
- Los niños deben estar vigilados para asegurarse de que no jueguen con el equipo, no lo manejen ni se suban en él.
- Si el equipo hace ruidos inusuales o emite humo, desenchúfelo inmediatamente.
- Nunca lave la unidad con agua. El agua puede entrar en la unidad y dañar el aislamiento, lo que puede provocar una lesión por corriente eléctrica. Si entra agua en la unidad, desconéctela inmediatamente de la fuente de alimentación y póngase en contacto con un centro de servicio técnico.
- El equipo debe ser levantado o trasladado por al menos dos personas.
- Antes de usarlo, asegúrese de haber desembalado todos los accesorios del paquete.

- Al extraer o insertar el filtro, no toque las partes metálicas del equipo, de lo contrario existe riesgo de lesiones.
- No obstruya los agujeros para la entrada y la salida de aire. La reducción del flujo de aire tendrá como consecuencia la reducción de la eficiencia o un riesgo de daños del equipo.
- Siempre sostenga el enchufe del cable de alimentación en su mano cuando conecte/desconecte el equipo. Nunca desenchufe el equipo tirando del cable de alimentación. De lo contrario, existe riesgo de una lesión por corriente eléctrica o de daños en el cable.
- Instale el equipo en un suelo sólido y nivelado que puede soportar el peso de la unidad (50 kg). La instalación en una superficie irregular o poco resistente puede causar un riesgo de daños a la propiedad o lesiones personales.
- Para una máxima eficiencia de funcionamiento, cierre todas las puertas y ventanas.
- GWP: R290: 3

REFRIGERANTE

- El sistema contiene refrigerante especial para garantizar el funcionamiento del equipo. El refrigerante utilizado en este equipo es R290 (Propano) especialmente depurado. El refrigerante es inflamable e inodoro. Si hay una fuga accidental, puede explotar en determinadas condiciones.
- Comparado con los refrigerantes convencionales, el R290 es un refrigerante que no contamina el medio ambiente y no daña la capa de ozono. También tiene un bajo efecto invernadero. El R290 tiene muy buenas propiedades termodinámicas. Gracias a esto, se puede lograr una eficiencia energética realmente alta. Por tanto, el equipo necesita una carga de refrigerante menor.
- Consulte la placa de identificación del equipo para conocer la cantidad de carga de refrigerante R290.

ADVERTENCIA:

- El equipo contiene refrigerante inflamable R290.
- El equipo se debe instalar, utilizar o almacenar en una habitación con una superficie del suelo superior a la indicada en la placa de información del equipo.
- El equipo debe estar ubicado en una habitación donde no exista riesgo permanente de ignición de sustancias inflamables (por ejemplo, llama expuesta, un quemador de gas en funcionamiento o una calefacción eléctrica con resistencias calientes). El equipo debe almacenarse en un

lugar bien ventilado, cuyo tamaño corresponda al volumen especificado de la sala de servicio.

- El equipo debe almacenarse de manera que esté protegido contra daños mecánicos.
- Asegúrese de que las aberturas de ventilación necesarias no estén bloqueadas.
- No desarme el equipo ni lo arroje al fuego.
- Tenga en cuenta que es posible que el refrigerante no emita ningún olor.
- No utilice otros medios distintos a los recomendados por el fabricante para acelerar el proceso de desescarche o para limpiar el equipo.
- El mantenimiento y las reparaciones sólo pueden realizarse de acuerdo con las recomendaciones del fabricante.
- Si es necesario realizar una reparación, póngase en contacto con el centro de servicio técnico autorizado más cercano.
- Cualquier reparación realizada por personas no cualificadas puede ser peligrosa.
- Se deben observar las normas estatales para sustancias gaseosas al manipular con el equipo.
- Lea las instrucciones para profesionales.

CONEXIÓN A TIERRA ADECUADA

Este equipo está provisto de fábrica con un cable de alimentación, que tiene un enchufe (clavija) con dos contactos de alimentación y uno de tierra. El enchufe debe enchufarse en una toma de corriente apropiada con conexión a tierra instalada de acuerdo con las normas, reglamentos y regulaciones eléctricas correspondientes. Si no hay una toma de corriente conectada a tierra en el sistema eléctrico, es responsabilidad y obligación del cliente reemplazar la toma existente para que cumpla con las normas, reglamentos y regulaciones eléctricas correspondientes. Bajo ninguna circunstancia se puede desconectar la toma a tierra. Nunca use ningún cable, enchufe o equipo que muestre signos de daño. No utilice un equipo conectado a un cable alargador a menos que haya sido inspeccionado y probado por un electricista cualificado. Una conexión a tierra incorrecta puede causar un riesgo de incendio, una lesión por corriente eléctrica o lesiones personales. Si tiene dudas sobre la conexión a tierra adecuada del equipo, póngase en contacto con un técnico de servicio cualificado.

CONEXIÓN ELÉCTRICA

Antes de conectar el equipo a una toma de corriente, verifique que:

- Los parámetros de la fuente de alimentación correspondan a los valores indicados en la placa de características en la parte trasera de la unidad.
- La distribución eléctrica y el enchufe sean adecuados para la alimentación del equipo.
- La toma de corriente se corresponda con el enchufe. Si no fuera así, encargue el cambio del enchufe.
- La toma de corriente esté correctamente conectada a tierra.
- El incumplimiento de estas importantes instrucciones de seguridad exonera al fabricante de toda responsabilidad.

ELIMINACIÓN DEL EQUIPO

Información importante para la eliminación correcta del equipo de acuerdo con la Directiva de la UE 2002/96/EC



Al final de su vida útil, el equipo no debe desecharse con la basura doméstica. Debe entregarse en el centro de recogida de residuos especializado correspondiente o al vendedor que proporcione este servicio. La eliminación por separado de los electrodomésticos evita posibles efectos negativos sobre el medio ambiente y la salud humana causados por una eliminación inadecuada del producto y permite el reciclaje de materiales usados, lo que genera importantes ahorros de energía y recursos naturales. Como recordatorio de la necesidad de eliminar por separado los electrodomésticos, el equipo está marcado con el símbolo de un contenedor de basura tachado.

INFORMACIÓN SOBRE LA HUMEDAD

El aire siempre contiene una cierta cantidad de agua en forma de vapor. Esto determina el grado de humedad. La capacidad del aire para absorber vapor de agua aumenta al aumentar la temperatura. Es por eso que en una casa, cuando baja la temperatura, el vapor contenido en el aire comienza a condensarse, como se ve en una superficie más fría de la habitación, como una ventana, pared, etc. El propósito del deshumidificador es eliminar el exceso de humedad del aire y evitar daños causados por la condensación de agua.

Los expertos han descubierto que las condiciones ambientales óptimas para nuestro bienestar y la casa ocurren en el rango del 40% al 60% de humedad relativa. A temperaturas muy bajas, se recomienda calentar la habitación al menos un poco. Esto aumentará significativamente la capacidad de deshumidificación del equipo. Durante el calentamiento, el agua condensada en las ventanas y otros lugares fríos se evapora en el aire y, por lo tanto, puede ser atrapada por el deshumidificador. El aire que sale del deshumidificador suele estar entre 1 y 2 °C más caliente que la temperatura ambiente.

PARTES Y FUNCIONES

PARTES PRINCIPALES

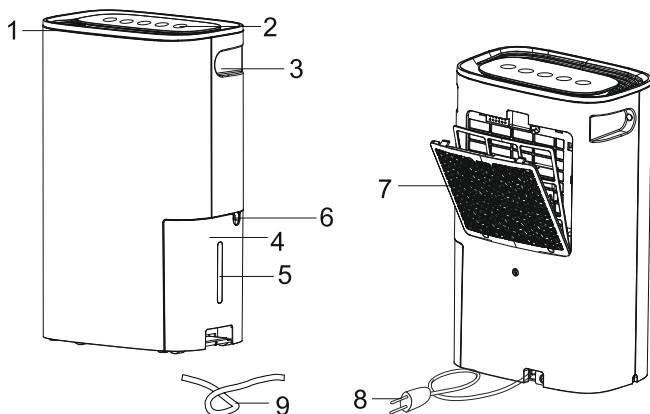

Descripción

- | | | |
|----------------------|--|--------------------------|
| 1. Impulsión de aire | 4. Depósito de agua | 7. Retorno de aire |
| 2. Panel de control | 5. Ventanilla para monitorizar el nivel de agua (indicador de nivel de agua) | 8. Cable de alimentación |
| 3. Asas | 6. Salida de drenaje | 9. Tubo de drenaje |

ADVERTENCIAS ANTES DEL USO

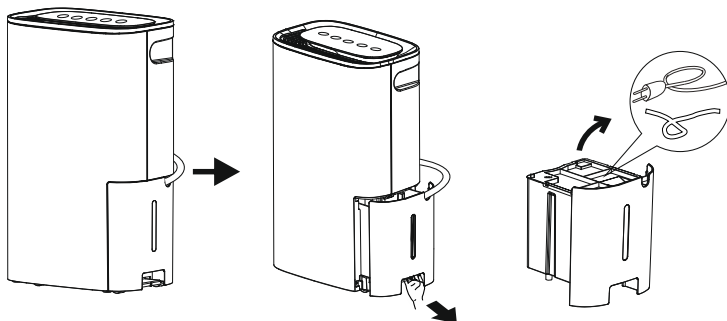

1. Primero, extraiga una parte del cable de alimentación para poder quitar el depósito de agua.
2. Extraiga el depósito de agua, quite la cubierta y extraiga el cable de alimentación y la manguera de drenaje.
3. Vuelva a colocar la cubierta e insertar el depósito de agua.

PANEL DE CONTROL

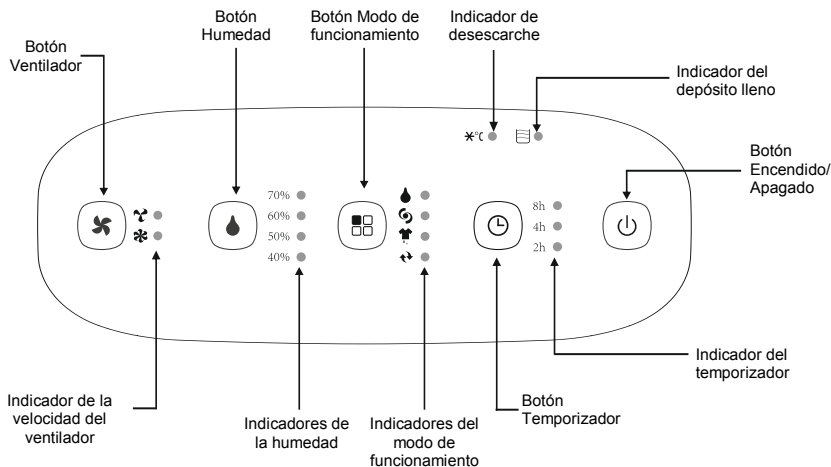

Botón Encendido/Apagado

Apriete el botón Encendido/Apagado una vez para encender la unidad. Vuelva a apretar el botón Encendido/Apagado para apagar la unidad.

Botón Ventilador

Al apretar el botón Ventilador, puede configurar la velocidad deseada del ventilador en los ciclos Alta y Baja .

La velocidad del ventilador configurada se puede ver en los indicadores de velocidad del ventilador en el panel de control.

Botón Humedad

Al apretar el botón Humedad puede configurar la humedad relativa deseada en la habitación en los siguientes ciclos: 70%, 60%, 50% y 40%. Se encenderá el indicador correspondiente.

Botón Modo de funcionamiento

Al apretar el botón Modo de funcionamiento puede ajustar el modo en los siguientes ciclos: Deshumidificación , Turbo , Secado y Deshumidificación permanente . Se encenderá el indicador correspondiente.

Botón Temporizador

Para programar la unidad para que se encienda o apague automáticamente, apriete el botón Temporizador para configurar el tiempo de ciclo deseado de 2, 4, 8 horas y apagado.

NOTAS:

- Cuando encienda el deshumidificador por primera vez, déjelo funcionar durante 24 horas en el modo de deshumidificación permanente.
- El ventilador funcionará incluso si el compresor está apagado. Esto es normal y permite que la unidad apoye la circulación de aire y funcione de manera más eficiente.

Indicador del depósito lleno

Cuando el depósito está lleno de agua, la unidad se detiene automáticamente, suena una señal acústica (bip) y se enciende el indicador del depósito lleno. El deshumidificador no funcionará hasta que se vacíe el depósito de agua y se vuelva a colocar en la unidad. El depósito de agua debe limpiarse cada pocas semanas para evitar el crecimiento de moho y bacterias. Use un detergente suave para limpiar el depósito de agua. Una vez limpio, seque bien el depósito de agua y luego vuelva a insertarlo en el deshumidificador.

Advertencia:

Antes de vaciar el depósito de agua, abra su borde y fíjelo para que pueda vaciar el agua.

Después de vaciar el agua, vuelva a colocar el borde en su lugar y fíjelo.

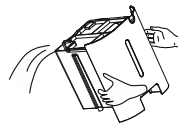
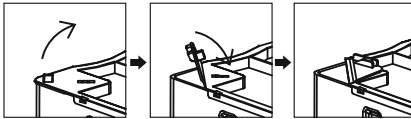
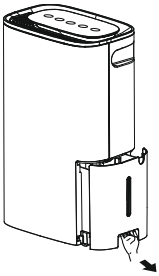

NOTAS:

- Sostenga el depósito con ambas manos al vaciar agua.
- Cuando el depósito de agua esté lleno o fuera de la unidad, el compresor se apagará, pero el ventilador funcionará durante unos minutos más. Esto es normal. En este momento, el deshumidificador no elimina la humedad del aire.
- Al eliminar la humedad del aire, saldrá aire caliente por la parte superior del deshumidificador.
- No coloque el depósito lleno en el suelo, ya que no tiene fondo plano y se volcaría.

Indicador de desescarche *°C

Cuando el indicador de desescarche está encendido, significa que la unidad está realizando un programa de desescarche. Si la temperatura ambiente es demasiado baja, se formará escarcha en el intercambiador de calor y la unidad cambiará automáticamente al programa de desescarche. En este momento, el compresor se apaga y el ventilador continúa funcionando hasta que desaparece la escarcha. Cuando finaliza el programa de desescarche, el

compresor se vuelve a encender y el indicador de deshumidificación se apaga.

Drenaje permanente de agua

El agua se puede drenar automáticamente conectando una manguera a la salida de agua permanente de la unidad. Esto permitirá que la unidad funcione continuamente (de acuerdo con la configuración de humedad requerida) sin tener que vaciar el depósito de agua. Para un drenaje de agua permanente, conecte la manguera de drenaje suministrada.

1. Coloque la unidad sobre una superficie horizontal.
2. Extraiga el depósito de agua.
3. Inserte la manguera de drenaje en la salida de la unidad.
4. Vuelva a instalar el depósito de agua en la unidad de modo que la manguera de drenaje pase a través de la muesca marcada en el depósito de agua.

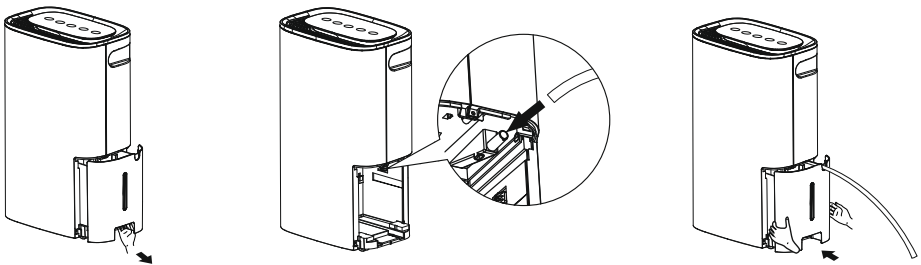

Siga las ilustraciones siguientes cuando utilice la manguera de drenaje.

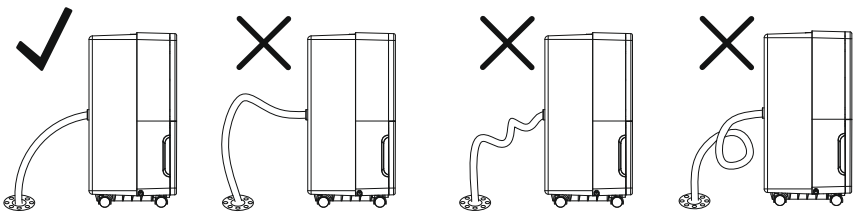







NOTA IMPORTANTE:



Colocar el deshumidificador en una superficie irregular o instalar la manguera incorrectamente puede causar que el depósito se llene de agua y la unidad se apague. Si se apaga, vacíe el depósito de agua y luego verifique que el deshumidificador esté colocado correctamente y que la manguera de drenaje esté bien instalada. El depósito de agua debe estar colocado correctamente para que funcione el deshumidificador.

FUNCIONES PRINCIPALES



Modo Deshumidificación

- Apretando el botón Modo de funcionamiento  ajuste el modo Deshumidificación . Se encenderá el indicador  en el panel de control.
- Apretando el botón Ventilador , puede configurar la velocidad deseada del ventilador en los ciclos Alta  y Baja . Se encenderá el indicador correspondiente.
- Apretando el botón Humedad  puede configurar la humedad relativa deseada en la habitación en los siguientes ciclos: 70%, 60%, 50% y 40%.







Modo Turbo

- Apretando el botón Modo de funcionamiento  ajuste el modo Turbo . Se encenderá el indicador  en el panel de control.
- En este modo se ajusta la velocidad alta del ventilador y ya no se puede cambiar. La humedad está ajustada al 30% y todos los indicadores de humedad están apagados.

Modo Secado

- Apretando el botón Modo de funcionamiento  ajuste el modo Secado . Se encenderá el indicador  en el panel de control.
- En este modo se ajusta la velocidad alta del ventilador y ya no se puede cambiar. La humedad está ajustada al 15% y todos los indicadores de humedad están apagados.
- En este modo no se puede usar la función Temporizador. Cuando está ajustado el modo Secado, cambiará al modo Deshumidificación después de 24 horas, a menos que el equipo se configure de manera diferente.

Modo Deshumidificación permanente

- Apretando el botón Modo de funcionamiento  ajuste el modo Deshumidificación permanente . Se encenderá el indicador  en el panel de control.
- En este modo, la humedad está ajustada al 15% y todos los indicadores de humedad están apagados.
- Apretando el botón Ventilador , puede configurar la velocidad deseada del ventilador en los ciclos Alta  y Baja . Se encenderá el indicador correspondiente.
- En este modo no se puede usar la función Temporizador.

Función Temporizador

Encendido automático

- Para programar la unidad para que se encienda automáticamente a una hora concreta, presione el botón Temporizador , cuando la unidad esté en modo de espera.
- Al apretar el botón Temporizador, puede cambiar el tiempo deseado en los siguientes ciclos: 2, 4, 8 horas y Apagado.
- Cuando apriete el botón Temporizador, el indicador “2h” parpadeará. En 5 segundos, puede apretar el botón Temporizador para configurar el tiempo de ciclo deseado de 2, 4, 8 horas y Apagado. Si no presiona el botón Temporizador en 5 segundos, se activará la función del encendido programado y el indicador correspondiente se encenderá.
- Cuando la función del encendido programado está activada, puede cancelarla apretando el botón Temporizador.

Apagado automático

- Para programar la unidad para que se apague automáticamente a una hora concreta, presione el botón Temporizador , cuando la unidad esté encendida.
- Al apretar el botón Temporizador, puede cambiar el tiempo deseado en los siguientes ciclos: 2, 4, 8 horas y Apagado.
- Cuando apriete el botón Temporizador, el indicador “2h” parpadeará. En 5 segundos, puede apretar el botón Temporizador para configurar el tiempo de ciclo deseado de 2, 4, 8 horas y Apagado. Si no presiona el botón Temporizador en 5 segundos, se activará la función del apagado programado y el indicador correspondiente se encenderá.
- Cuando la función del apagado programado está activada, puede cancelarla apretando el botón Temporizador.

SELECCIÓN DE LA UBICACIÓN

Un deshumidificador que funcione en la sala de estar tendrá poco o ningún efecto en un espacio de almacenamiento cerrado adyacente, como un trastero, si no hay suficiente circulación de aire hacia y desde dicha zona.

- No use el equipo en exteriores.
- Este deshumidificador está diseñado sólo para uso en interiores. Coloque el deshumidificador sobre una superficie lisa y nivelada que sea lo suficientemente fuerte para sostener el equipo incluso con el depósito de agua lleno.
- Deje al menos 45 cm de espacio libre en todos los lados para que circule el aire.
- Coloque el deshumidificador en un lugar donde la temperatura no baje de 5 °C.
- Utilice el deshumidificador para cocinar, lavar, bañarse, lavar platos y en otros lugares donde haya humedad excesiva. Instale el deshumidificador lejos de la secadora.
- Use el deshumidificador para evitar daños por humedad dondequiera que se almacenen libros u objetos de valor.
- Use el deshumidificador en el sótano para evitar daños por humedad.
- Para garantizar la máxima eficiencia, el deshumidificador debe funcionar en espacios cerrados.
- Cierre todas las puertas, ventanas y otras aberturas que conducen fuera de la habitación.

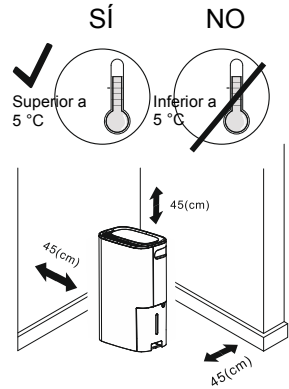

ALMACENAMIENTO Y LIMPIEZA

NOTA:

- Antes de realizar cualquier mantenimiento en la unidad, asegúrese de que esté apagada y que no esté conectada a la corriente.

Limpeza o cambio del filtro

Ver la parte “Limpeza del filtro”.

Limpeza de la cubierta de la unidad

- Proteja la unidad de la luz solar directa para evitar que los colores de la cubierta palidezcan.

- Limpie la superficie de la unidad con un paño húmedo y séquela con un paño suave.

Almacenamiento por un espacio de tiempo prolongado o transporte de la unidad

- Desenchufe la unidad de la toma de corriente.
- Limpie o reemplace el filtro de acuerdo con las instrucciones de funcionamiento.
- Vacíe y limpie el depósito de agua.
- Cuando no esté en uso, la unidad debe almacenarse en un lugar fresco y seco.

Limpieza del filtro

- Si el filtro está sucio, la circulación de aire se deteriora y la eficiencia de deshumidificación se reduce. Por lo tanto, es aconsejable limpiar el filtro con regularidad. El intervalo de limpieza depende del tiempo y las condiciones de funcionamiento.
- Si la unidad se usa permanentemente, se recomienda limpiar el filtro una vez a la semana.
- El filtro está ubicado en la rejilla de entrada de aire (ver la figura siguiente).

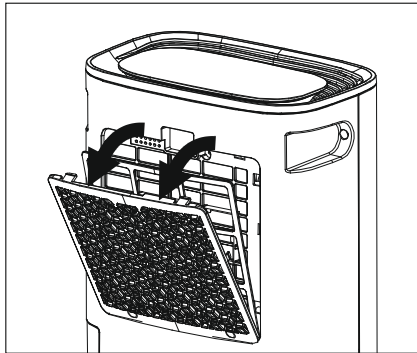

- Utilice una aspiradora para quitar el polvo del filtro. Si el filtro está muy sucio, sumérjalo en agua tibia y enjuáguelo varias veces. El agua nunca debe estar a más de 40 °C. Después del lavado, deje que el filtro se seque y luego vuelva a colocarlo en la rejilla de entrada de aire.

ADVERTENCIA:

- No utilice el deshumidificador sin filtro.
- No limpie el filtro en el lavavajillas.

SOLUCIÓN DE PROBLEMAS

ANTES DE LLAMAR AL CENTRO DE SERVICIO TÉCNICO

Antes de llamar al centro de servicio técnico, revise la siguiente lista general de problemas. Esto puede ahorrarle tiempo y dinero. Esta lista describe los casos habituales que no son causados por un error de fabricación o materiales de mala calidad.

Problema	Posibles causas	Solución
El deshumidificador no arranca.	El deshumidificador no está conectado a la toma de corriente.	Compruebe que el enchufe esté correctamente insertado en una toma de corriente que funcione.
	Se ha fundido el fusible o se ha disparado el disyuntor.	Revise los fusibles/disyuntor de la casa y reemplace el fusible o rearme el disyuntor.
	La humedad de aire ha alcanzado el nivel requerido o el depósito de agua está lleno.	Cuando ocurre una de estas condiciones, el deshumidificador se apaga automáticamente. Baje el ajuste de la humedad o vacíe el depósito de agua e insértelo correctamente.
	El depósito de agua no está en la posición correcta.	El depósito de agua debe estar colocado correctamente para que funcione el deshumidificador.
	Corte de energía.	El deshumidificador contiene un circuito de protección con retardo de tiempo (hasta 3 minutos), que evita que el compresor se sobrecargue. Por lo tanto, es posible que la unidad no comience a deshumidificar normalmente hasta pasados 3 minutos después de volver a encenderla.

Problema	Posibles causas	Solución
El deshumidificador funciona demasiado tiempo.	El espacio a deshumidificar es demasiado grande.	Es posible que el rendimiento del deshumidificador no sea suficiente para el tamaño de la habitación en cuestión.
	Puertas y ventanas abiertas.	Cierre todas las ventanas y puertas de entrada.
Aparece escarcha en las espirales.	El deshumidificador ha estado encendido hace poco tiempo o la temperatura ambiente es demasiado baja.	Esto es normal. La escarcha suele desaparecer en 60 minutos.
Los botones de control no funcionan.	El compresor se apaga y el ventilador sigue funcionando automáticamente durante unos 3 minutos en el ajuste dado.	Esto es normal. Espere unos 3 minutos y ajuste la velocidad del ventilador según sea necesario.
Se puede escuchar un ruido.	El aire pasa a través de la unidad.	Esto es normal.
El deshumidificador no quita la humedad del aire como debería.	La unidad no funciona el tiempo suficiente para eliminar la humedad.	Cuando lo encienda por primera vez, deje que el equipo funcione durante al menos 24 horas para mantener el nivel de humedad requerido.
	Flujo de aire reducido.	Asegúrese de que la parte delantera o trasera del deshumidificador no esté cubierta por una cortina, una pantalla o un mueble. Ver la parte "Selección de la ubicación".
	Filtro sucio.	Ver la parte "Limpieza del filtro".
	El nivel de humedad ajustado no es lo suficientemente bajo.	Para secar el aire, ajuste una humedad menor en la habitación o ajuste el modo Secado o Deshumidificación permanente.

Problema	Posibles causas	Solución
	La puerta o ventana no está cerrada correctamente.	Asegúrese de que todas las puertas, ventanas y otras aberturas estén bien cerradas.
	La secadora de ropa expulsa aire húmedo en la habitación.	Instale el deshumidificador lejos de la secadora. La manguera de salida de la secadora debería desaguar fuera de la habitación.
	La temperatura ambiente es demasiado baja.	La humedad se elimina mejor a temperaturas ambiente más altas. A temperaturas más bajas, la disminución de la humedad es más lenta. Este modelo está diseñado para funcionar a temperaturas superiores a 5 °C.
Agua en el suelo.	Manguera de drenaje floja.	Verifique la conexión de la manguera. Ver la parte "Drenaje permanente de agua".
	La manguera está conectada pero no drena el agua.	Desconecte la manguera si está usando un depósito de agua o acerque la manguera al desagüe.

PARÁMETROS TÉCNICOS

Modelo	CFO-18P
Tensión nominal	220–240 V~
Frecuencia nominal	50 Hz
Potencia de entrada	250 W (máx. 380 W)
Eliminación de la humedad	18 litros/día
Temperatura de funcionamiento	5–32 °C
Refrigerante (cantidad)	R290 (0,085kg)
Nivel de presión acústica	Máx. 43dB(A)
Peso neto/bruto	10,7 / 11,7 kg
Volumen del depósito	2,5 l

RETIRADA DE EQUIPOS ELÉCTRICOS USADOS



El símbolo en el equipo o en la documentación adjunta significa que los equipos eléctricos y electrónicos usados no se deben desechar en la basura doméstica normal. Para desechar el equipo correctamente, entréguelo en los puntos de recogida designados, donde será aceptado de manera totalmente gratuita. Con la correcta eliminación de este equipo usted ayudará a mantener las valiosas fuentes naturales y prevenir posibles consecuencias negativas para el medio ambiente y la salud humana, que de otro modo podrían ser causadas por una incorrecta eliminación de residuos. Póngase en contacto con su autoridad local o el punto de recogida más cercano para obtener más detalles.

INFORMACIÓN SOBRE EL REFRIGERANTE

Tipo de refrigerante: R290
Cantidad de refrigerante: consulte la placa de características
Índice GWP: 3

GWP = Global Warming Potential (Potencial de calentamiento global)



El equipo contiene refrigerante inflamable R290.

En caso de problemas de calidad u otros, póngase en contacto con su vendedor local o centro de servicio técnico autorizado. **En caso de amenaza para la salud, llame a la línea de emergencia – número de teléfono: 112**

FABBRICANTE

SINCLAIR CORPORATION Ltd.
16 Great Queen Street
WC2B 5AH London
United Kingdom
www.sinclair-world.com

Este producto fue fabricado en China (Made in China).

REPRESENTANTE, SOPORTE Y SERVICIO TÉCNICO

Beijer ECR Ibérica S.L.
C/ San Dalmacio, 18 - P.I. Villaverde Alto
28021 Madrid
España
Tel.: +34 91 723 08 02
www.beijer.es | info@beijer.es



EN

For downloading manual for this product, please enter the model name at this link:

**SK**

Pre stiahnutie manuálu k tomuto produktu zadajte modelové označenie do nasledujúceho odkazu:

**HR**

Za preuzimanje priručnika za ovaj proizvod unesite naziv modela na ovu vezu:

**SL**

Za prenos navodil za uporabo tega izdelka, vnesite ime modela na tej povezavi:

**IT**

Per scaricare il manuale di questo prodotto, inserisci il nome del modello a questo link:

**CZ**

Pro stažení manuálu k tomuto produktu zadejte modelové označení do následujícího odkazu:

**DE**

Um das Handbuch für dieses Produkt herunterzuladen, geben Sie bitte den Modellnamen für diesen Link ein:

**HU**

Termék kézikönyvének letöltéséhez írja be a modell megnevezését az alábbi linkre:

**RU**

Чтобы загрузить руководство для этого продукта, введите обозначение модели по следующей ссылке:

**ES**

Para descargar el manual de este producto, ingrese la designación del modelo en el siguiente enlace:





sinclair

AIR CONDITIONING